



Manuel d'utilisation 2015

Cross Country®

Cross Country 8-Ball™

Cross Country Tour®

Cross Country® Magnum™

**Avertissement de la proposition 65 de
l'état de la Californie**

Ce produit contient ou émet des produits chimiques reconnus par l'état de la Californie comme pouvant causer le cancer ainsi que des malformations à la naissance et nuire au système reproducteur.



Manuel d'utilisation 2015 Victory®

Cross Country®

Cross Country 8-Ball™

Cross Country Tour®

Cross Country® Magnum™

Droit d'auteur © 2014, Polaris Industries Inc.

Tous les renseignements contenus dans ce document proviennent des plus récentes données disponibles sur les produits au moment de sa publication. Les améliorations ou autres changements apportés au produit peuvent se traduire par des différences entre le présent manuel et la motocyclette. Les représentations et/ou procédures contenues dans cette publication n'ont qu'une valeur indicative.

Nous ne pouvons accepter aucune responsabilité en cas d'omission ou d'inexactitude. Polaris Industries se réserve le droit d'apporter des modifications en tout temps, sans préavis et sans obligation d'apporter des modifications similaires ou identiques aux motocyclettes fabriquées antérieurement. Toute réimpression ou reprise des représentations ou procédures contenues dans le présent document, en entier ou en partie, est expressément interdite.

Toute mention de DROIT(E), GAUCHE, AVANT ou ARRIÈRE se réfère au point de vue du conducteur assis en position normale de conduite.

Les caractéristiques des motocyclettes VICTORY sont protégées par les brevets américains numéros : 6,976,691; 6,407,663; D489670; D482311; D482304; D481980; D481973; D474142.

Les noms suivants sont des marques de commerce de Polaris Industries Inc. :

POLARIS®, FREEDOM®, VICTORY®, VICTORY MOTORCYCLES®, CROSS COUNTRY®, CROSS COUNTRY TOUR®, CROSS COUNTRY 8-BALL™ et MAGNUM™.

DUNLOP® est une marque déposée de Dunlop Tire Corporation.

LOCTITE® est une marque déposée de Henkel Corporation.

Sirius® et XM® et toutes marques et logos associés sont des marques de commerce de Sirius XM Radio Inc.

iPod® est une marque déposée de Apple Inc.

Garmin® et zumo® sont des marques déposées de Garmin Ltd. ou de ses filiales.

Pandora®, le logo Pandora et l'emballage Pandora sont des marques de commerce ou des marques déposées de Pandora Media, Inc. utilisées avec permission.

Imprimé aux États-Unis

N° de pièce 9925278

AVERTISSEMENT

Une utilisation inadéquate du véhicule pourrait entraîner des BLESSURES GRAVES ou la MORT.

Ne conduisez JAMAIS :

- Si vous avez moins de 16 ans ou si vous ne possédez pas de permis de conduire valide comprenant une autorisation pour les motos.
- Sous l'influence de drogues, de médicaments ou d'alcool
- Hors route
- Avec plus d'un passager (dans ce cas, la motocyclette doit être équipée de repose-pieds).
- Si le poids excède le poids nominal maximum.

TOUJOURS :

- Portez un casque, une protection oculaire, des gants, un t-shirt à manches longues, un pantalon long et des bottes montant au-dessus des chevilles.
- Assurez-vous que le passager lise et comprenne toutes les étiquettes de sécurité.
- Soyez attentif à ce qui vous entoure et aux conditions de conduite.
- Lors de la conduite, gardez les mains sur le guidon et les pieds sur les repose-pieds.
- N'installez que des accessoires VICTORY d'origine conçus pour votre modèle.



**PORTE TOUJOURS UN
CASQUE HOMOLOGUÉ
ET UNE TENUE
PROTECTRICE.**



**NE CONDUISEZ JAMAIS
SOUS L'INFLUENCE DE
DROGUES, DE
MÉDICAMENTS OU
D'ALCOOL.**

LISEZ LE MANUEL D'UTILISATION. SUIVEZ TOUTES LES INSTRUCTIONS ET TOUS LES AVERTISSEMENTS.

Formation en sensibilisation à la sécurité

La formation en sensibilisation à la sécurité constitue une priorité absolue pour POLARIS. POLARIS vous encourage fortement de suivre une formation de conduite auprès de **la Motorcycle Safety Foundation** ou chez tout autre instructeur qualifié. Ce cours de formation vous permettra d'acquérir ou de perfectionner vos aptitudes en matière de conduite sécuritaire.

Pour tout renseignement concernant les formations de conduite offertes par la **Motorcycle Safety Foundation** près de chez vous, composez le 1-800-446-9227 ou rendez-vous sur leur page d'accueil sur **www.msf-usa.org**.

Table des matières

Introduction	6
Sécurité	7
Signaler les défauts touchant à la sécurité	17
Identification	18
Instruments de bord, caractéristiques et commandes	21
Inspections avant la conduite	34
Fonctionnement	42
Entretien	51
Nettoyage et entreposage	89
Garanties	97
Spécifications	104
Système audio Cross Country/Cross Country Tour	107
Système audio Cross Country 8-Ball	126
Système audio Cross Country Magnum	127
Index	155

Introduction

Merci d'avoir acheté un véhicule Polaris et bienvenue à notre famille mondiale de propriétaires de produits Polaris. Nous sommes fiers de produire une gamme enthousiasmante de produits tant utilitaires que récréatifs.

- Motoneiges
- Véhicules tout-terrain (VTT)
- Véhicules peu polluants (VPP)
- Véhicules utilitaires *RANGER*®
- Véhicules de sport *RZR*®
- Motocyclettes *VICTORY*®
- Véhicules électriques *GEM*®

Le respect des instructions et des recommandations contenues dans ce manuel d'utilisation vous permettra de profiter de votre véhicule en toute sécurité. Conservez ce manuel avec la motocyclette, particulièrement lorsqu'il y a changement de propriétaire. Si votre Manuel d'utilisation est égaré ou endommagé, veuillez acheter une copie de rechange de votre concessionnaire *VICTORY*.

Dans ce manuel, toute mention de *DROIT(E)*, *GAUCHE*, *AVANT* ou *ARRIÈRE* se réfère au point de vue du conducteur assis en position normale de conduite. Pour toute question sur le fonctionnement ou l'entretien de la motocyclette après la lecture de ce manuel, veuillez consulter votre concessionnaire *VICTORY*. Pour localiser le concessionnaire agréé *VICTORY* le plus proche, composez le 1-800-POLARIS ou visitez le site www.polaris.com.

Les motocyclettes *VICTORY* sont conformes à tous les règlements fédéraux, provinciaux et locaux en matière d'émissions et de sécurité dans la région où elles sont vendues.

À propos du Manuel d'utilisation

AVERTISSEMENT

Le non-respect des mesures de sécurité et des procédures recommandées peut causer des blessures graves ou la mort. Tenez toujours compte des mesures de sécurité et suivez toutes les procédures de fonctionnement, d'inspection et d'entretien indiquées dans ce manuel.

Le Manuel d'utilisation renferme des renseignements essentiels à la conduite sécuritaire et à l'entretien approprié de votre motocyclette VICTORY. Quiconque utilise la motocyclette (les conducteurs et les passagers) doit lire le Manuel d'utilisation avant de la conduire. Lisez attentivement et prenez connaissance des renseignements contenus dans la section *Sécurité*. Il est important de comprendre et de suivre les procédures contenues dans la section *Entretien* pour garder votre motocyclette VICTORY en parfait état sur la route ou lors de l'entreposage. Apportez le manuel avec vous lorsque vous partez en randonnée. En suivant les mesures de sécurité et les procédures indiquées dans le manuel, vous éprouverez davantage de plaisir à conduire et assurerez votre sécurité. Si vous avez égaré ou endommagé ce manuel, vous pouvez vous procurer un exemplaire de rechange auprès d'un concessionnaire agréé VICTORY. Le Manuel d'utilisation fait partie de la motocyclette et doit être remis au nouveau propriétaire lorsque la motocyclette est vendue.

Symboles de sécurité et mots de signalisation

Les mots et les symboles de signalisation ci-dessous apparaissent dans l'ensemble de ce manuel et sur le véhicule. Quand ces mots et symboles sont utilisés, votre sécurité et celle des autres est en jeu. Familiarisez-vous avec leur signification avant de lire le manuel.



Le symbole d'alerte de sécurité indique un risque de blessures personnelles.

DANGER

Une mention de DANGER indique une situation dangereuse qui doit être évitée, sinon cela conduira à la mort ou aux blessures graves.

AVERTISSEMENT

Une mention d'AVERTISSEMENT indique une situation dangereuse qui doit être évitée, sinon elle pourrait conduire à la mort ou aux blessures graves.

ATTENTION

Une mention d'ATTENTION indique une situation dangereuse qui doit être évitée, sinon elle pourrait conduire aux blessures légères ou modérées.

AVIS

Une mention d'AVIS indique une situation pouvant entraîner des dommages matériels.



L'enseigne d'interdiction de sécurité indique une action à ne PAS faire pour prévenir un danger.



L'enseigne d'action obligation de sécurité indique un action OBLIGATOIRE pour prévenir un danger.

Sécurité

Pratiques de conduite sécuritaire

⚠ AVERTISSEMENT

Un mauvais usage de cette motocyclette peut occasionner des blessures graves ou la mort pour vous, votre passager et les autres. Pour réduire les risques de blessures, veuillez lire et prendre connaissance des renseignements contenus dans la présente section avant de conduire la motocyclette. Cette section renferme des renseignements de sécurité qui sont propres à la motocyclette VICTORY, ainsi que de l'information sur la sécurité générale à motocyclette. Quiconque conduit la motocyclette (les conducteurs et les passagers) doit suivre ces mesures de sécurité.

Le motocyclisme comporte des risques inhérents.

Vous pouvez réduire ces risques au minimum, mais vous ne pourrez jamais les éliminer complètement. Même si vous êtes un conducteur ou un passager expérimenté, lisez toutes les informations sur la sécurité dans ce manuel avant de faire fonctionner la motocyclette.

- Suivez un cours de conduite donné par la Motorcycle Safety Foundation ou par un formateur qualifié. Ce cours de formation vous permettra d'acquérir ou de perfectionner vos aptitudes en matière de conduite sécuritaire. Pour de plus amples renseignements sur les cours de conduite donnés par la Motorcycle Safety Foundation dans votre région, composez le 1-800-446-9227 ou consultez leur site Web à l'adresse www.msf-usa.org.
- Lisez et comprenez toute information contenue dans ce Manuel d'utilisation.
- Observez toutes les exigences d'entretien spécifiées dans ce manuel. Pour obtenir de l'aide, consultez le *Manuel d'entretien VICTORY* ou votre concessionnaire agréé VICTORY.

Les caractéristiques conceptuelles ont une incidence sur la façon dont vous conduisez la motocyclette VICTORY :

- La motocyclette est conçue pour circuler sur la voie publique et pour transporter son conducteur et un passager. Consultez l'étiquette du fabricant (sur le côté gauche du châssis près de la tête de direction). L'étiquette contient le numéro d'identification du véhicule (VIN), information sur le poids nominal brut du véhicule (PNBV) et sur le poids nominal brut sur l'essieu (PNBE). *Ne dépassez jamais le PNBV ou le PNBE.*
- Le fait de circuler hors route, de transporter plus d'un passager ou de dépasser le poids nominal brut peut affecter la maniabilité de la motocyclette, ce qui pourrait entraîner une perte de contrôle.
- Pendant les premiers 800 km (500 mi) de fonctionnement, suivez toutes les procédures de rodage tel qu'indiqué dans la section de rodage à partir de la page 42. Le non-respect de ces instructions peut entraîner de graves dommages au moteur.
- Certaines motocyclettes VICTORY ont, en équipement de série, des sacoches de selle, un pare-brise, un coffre, des porte-bagages ou un dossier pour le passager. Pour maintenir la stabilité, réduisez la vitesse de conduite des motocyclettes équipées de ces articles.

Pratiques de conduite sécuritaire

Veillez suivre ces pratiques générales de conduite sécuritaire :

- Avant chaque randonnée, effectuez les inspections avant la conduite tel qu'indiqué à partir de la page 34. Le non-respect de ces instructions pourrait entraîner des dommages à la motocyclette ou un accident.
- Tant que vous ne serez pas tout à fait familiarisé avec la motocyclette et toutes ses commandes, conduisez-la sur des voies publiques où il n'y a que peu ou pas de circulation. Entraînez-vous à conduire à une vitesse modérée sur différentes surfaces pavées et dans différentes conditions climatiques.
- Connaissez vos habiletés et vos limites et adaptez votre conduite en conséquence.
- Seul un conducteur d'expérience, titulaire d'un permis de conduire, devrait conduire votre motocyclette, et seulement après s'être familiarisé avec ses commandes et son fonctionnement. Assurez-vous que tous les conducteurs lisent et comprennent ce Manuel d'utilisation avant la conduite du véhicule.
- Ne conduisez pas lorsque vous êtes fatigué, malade ou sous l'influence de l'alcool, d'un médicament obtenu sur ordonnance ou en vente libre, ou de toute autre drogue. La fatigue, la maladie, l'alcool, les médicaments et les drogues provoquent la somnolence, la perte de la coordination et la perte d'équilibre. Ils peuvent aussi altérer la vigilance et le jugement.
- Si votre motocyclette ne fonctionne pas normalement, corrigez le problème immédiatement. Consultez le *Manuel d'entretien VICTORY* ou un concessionnaire agréé VICTORY.
- Adoptez une conduite préventive, comme si vous étiez invisible pour les autres usagers de la route, même en plein jour. *L'incapacité d'un automobiliste à voir ou à reconnaître une motocyclette constitue la principale cause d'accidents impliquant une automobile ou une motocyclette.* Conduisez de manière à être clairement visible pour les autres automobilistes et motocyclistes, et surveillez leur comportement attentivement.
- Soyez particulièrement prudent aux intersections, car c'est là où les risques d'accident sont les plus grands.
- Pour éviter de perdre le contrôle, gardez les mains sur le guidon et vos pieds sur les repose-pieds.
- N'oubliez pas que la barre d'appui pour conduite sur autoroute n'est pas conçue pour protéger le conducteur des blessures lors d'une collision.
- Ne déplacez pas et ne conduisez pas la motocyclette si la direction est verrouillée (le cas échéant), car la direction très limitée peut entraîner une perte de contrôle.
- Respectez les limites de vitesse et adaptez votre vitesse et votre conduite en fonction de l'état des routes, des conditions climatiques et de la circulation. Plus vous circulez rapidement, plus l'influence de toutes les autres conditions augmente, ce qui peut affecter la stabilité de la motocyclette et accroître les risques de perte de contrôle.

Sécurité

Pratiques de conduite sécuritaire

- Réduisez la vitesse lorsque :
 - La chaussée comporte des nids de poule, des aspérités ou des inégalités.
 - Il y a du sable, de la terre, du gravier ou autres éléments libres sur la chaussée.
 - La chaussée est mouillée, glacée ou huileuse.
 - Il y a des surfaces peintes, des plaques d'égout, des grilles métalliques, des passages à niveau ou autres surfaces glissantes sur la chaussée.
 - Le temps est venteux ou pluvieux, ou que les conditions climatiques changent rapidement ou rendent la chaussée glissante.
 - La circulation est dense, congestionnée, ne laissant pas suffisamment d'espace entre les véhicules, ou non fluide.
 - Un gros véhicule passe près de vous dans un sens ou dans l'autre, ce qui pourrait produire un coup de vent dans son sillage.
- Pour maximiser l'efficacité du freinage, *actionnez simultanément les freins avant et arrière*. Tenez compte des pratiques et des points suivants concernant le freinage :
 - Le frein arrière fournit tout au plus 40 % de la puissance de freinage de la motocyclette. Actionnez simultanément les freins avant et arrière.
 - Pour éviter de déraper, freinez graduellement lorsque la route est mouillée ou inégale ou contient des substances meubles ou glissantes.
 - Si possible, évitez d'appliquer les freins pendant un virage. Les pneus de motocyclette ont moins de traction dans les virages et par conséquent, le freinage augmentera le risque de dérapage. Placez la motocyclette en position verticale avant d'appliquer les freins.
- Lorsque vous approchez une courbe, adoptez une vitesse et un angle d'inclinaison qui vous permettront de négocier la courbe dans votre voie sans que vous ayez à appliquer les freins. Une vitesse excessive, un angle d'inclinaison trop prononcé ou l'application des freins dans une courbe pourrait vous faire perdre le contrôle.
- La garde au sol diminue lorsque la motocyclette penche. Lorsque vous inclinez la motocyclette dans une courbe, évitez que des pièces de la moto entrent en contact avec la chaussée, car vous pourriez ainsi perdre le contrôle.
- Repliez complètement la béquille latérale avant de partir en randonnée. Si la béquille latérale n'est pas complètement repliée, elle peut toucher la chaussée et entraîner une perte de contrôle.
- Ne tirez pas une remorque. Tirer une remorque peut diminuer la maniabilité de la motocyclette.

Réponse du système de freinage anti-blocage

- Lors de l'application des freins anti-blocage, le conducteur sentira des impulsions provenant des leviers de frein. *Continuez à appliquer une pression constante sur les freins pour obtenir une performance de freinage optimale.*

Pratiques de conduite sécuritaire

Transport d'un passager

Ne transportez pas de passager à moins que la motocyclette ne soit équipée d'un siège du passager et de repose-pieds pour passager.

Pour transporter un passager en toute sécurité :

- Ne dépassez pas le classement de poids nominal brut du véhicule (PNBV) de votre motocyclette. Consultez l'étiquette du fabricant (sur le côté gauche du châssis près de la tête de direction).
- Demandez au passager de s'agripper à vous ou aux poignées du passager avec les mains et de garder les pieds sur les repose-pieds pour passager. Ne transportez pas un passager qui ne peut placer fermement ses pieds sur les repose-pieds pour passager. Un passager qui ne se tient pas correctement ou qui ne peut placer ses pieds sur les repose-pieds pour passager peut déplacer son corps de façon erratique, ce qui peut rendre la motocyclette difficile à manier et entraîner une perte de contrôle.
- Pour la meilleure conduite et maniabilité, réglez la pression d'air de l'amortisseur arrière. Consultez la page 64.
- Avant de partir en randonnée, assurez-vous que votre passager connaît les procédures sécuritaires de randonnée. Discutez des mesures de sécurité avec lesquelles votre passager est peu familier. Un passager ne connaissant pas les procédures de sécurité peut vous distraire ou faire des mouvements qui rendent la motocyclette difficile à manier.
- Adaptez votre style de conduite de manière à compenser les différences occasionnées par le poids supplémentaire du passager en ce qui concerne la maniabilité, l'accélération et le freinage. Ne pas le faire peut entraîner une perte de contrôle.

Vêtements de protection

Portez des vêtements de protection pour réduire les risques de blessures et accroître votre confort pendant la conduite.

- Portez toujours un casque qui satisfait ou excède les normes de sécurité établies. Les casques homologués aux États-Unis et au Canada portent une étiquette du département des Transports américain (DOT). Dans certaines régions, les lois *exigent* que vous portiez un casque homologué. Les blessures à la tête sont la cause principale des décès lors des accidents impliquant des motocyclettes. Les statistiques révèlent qu'un casque homologué est le moyen le plus efficace pour prévenir ou réduire les blessures à la tête.
- Portez une protection oculaire pour protéger les yeux du vent ou des particules en suspension dans l'air et des objets. Dans certaines régions, les lois *exigent* que vous portiez une protection oculaire. VICTORY vous recommande de porter l'équipement de protection individuelle approuvé des marquages comme VESC 8, V-8, Z87.1 ou CE. Assurez-vous que la protection oculaire soit toujours propre.
- Tout passager doit porter des vêtements réfléchissants et/ou de couleurs vives ou pâles afin que les autres usagers de la route puissent mieux le voir. *L'incapacité d'un automobiliste à voir ou à reconnaître une motocyclette constitue la principale cause d'accidents impliquant une automobile ou une motocyclette.*
- Portez des gants, un blouson, des bottes robustes et un pantalon long pour éviter ou réduire les blessures des écorchures, les lacérations ou les brûlures en cas de chute. Portez des bottes à talons bas, car les talons hauts peuvent rester coincés sur les pédales ou les repose-pieds. Les bottes et le pantalon doivent protéger complètement les jambes, les chevilles et les pieds contre la chaleur produite par le moteur et le système d'échappement.
- Ne portez pas de vêtements amples qui flottent au vent ou des bottes munies de longs lacets, car ils peuvent s'enrouler autour des guidons, des leviers ou des repose-pieds, ou se coincer dans les roues, ce qui peut causer une perte de contrôle et des blessures graves.

Sécurité

Utilisation des accessoires

Étant donné que VICTORY n'est pas en mesure d'évaluer tous les accessoires ou combinaisons d'accessoires vendus et de formuler des recommandations spécifiques à leur sujet, le conducteur doit déterminer s'il peut conduire la motocyclette de façon sécuritaire avec les accessoires installés ou le poids supplémentaire. Lorsque vous choisissez et installez des accessoires, observez les lignes directrices suivantes :

- N'installez pas d'accessoires qui peuvent nuire à la stabilité, à la maniabilité ou à la conduite de la motocyclette ou à la visibilité du conducteur. Avant d'installer un accessoire, assurez-vous qu'il :
 - Ne réduit pas la garde au sol lorsque la motocyclette est à la position verticale ou inclinée.
 - N'entrave pas la course de la suspension ou de la direction, ou ne vous empêche pas d'actionner les commandes de la motocyclette.
 - Ne vous empêche pas d'adopter votre position normale de conduite.
 - N'obstrue pas les phares ou réflecteurs.
- Les accessoires encombrants et de grandes dimensions peuvent rendre la motocyclette instable (en raison des effets de soulèvement et de vibration du vent) et entraîner une perte de contrôle.
- N'installez pas d'accessoires électriques qui dépassent la capacité du système électrique de la motocyclette. N'installez jamais d'ampoules dont la puissance est supérieure à celle des ampoules d'origine. Cela pourrait entraîner une défaillance électrique, une dangereuse perte de puissance motrice, un affaiblissement des phares ou des dommages au système électrique. Consultez la page 85.
- N'installez que des accessoires VICTORY d'origine conçus pour votre modèle.

Modifications

Toute modification apportée à la motocyclette en enlevant une pièce d'équipement ou en y ajoutant une pièce non approuvée par VICTORY pourrait avoir pour effet d'annuler votre garantie. De telles modifications peuvent rendre la motocyclette non sécuritaire et entraîner des blessures graves au conducteur ou au passager et même endommager la motocyclette. Certaines modifications peuvent être illégales dans votre région. Dans le doute, communiquez avec votre concessionnaire agréé VICTORY.

Stationnement de la motocyclette

Quand vous laissez votre motocyclette sans surveillance, éteignez le moteur. Retirez la clé de contact pour empêcher tout usage non autorisé par des mineurs ou par toute personne ne possédant pas de certification ou de formation sur motocyclette.

Stationnez votre motocyclette à un endroit où les gens ne risquent pas de toucher au moteur brûlant ou au système d'échappement ou de placer des matériaux combustibles à proximité de ces pièces chaudes. Ne stationnez pas la motocyclette à proximité d'une source d'inflammation, comme un radiateur au kérosène ou une flamme nue, où les pièces chaudes peuvent causer l'ignition des matériaux combustibles.

Stationnez la motocyclette sur une surface ferme et de niveau. Les surfaces en pente ou meubles peuvent ne pas soutenir la motocyclette. En cas de stationnement sur une pente ou sur une surface meuble, suivez les mesures de précaution à la page 49.

Transport de charges

Lorsque vous installez des charges ou des accessoires sur la motocyclette, observez les lignes directrices qui suivent. Le cas échéant, ces lignes directrices s'appliquent aussi au contenu des accessoires.

- Gardez le poids des accessoires et des charges au minimum et maintenez la cargaison le plus près possible de la motocyclette afin de minimiser le déplacement du centre de gravité de la motocyclette. Le déplacement du centre de gravité peut causer une perte de stabilité et de maniabilité et entraîner une perte de contrôle.
- Répartissez le poids également des deux côtés de la motocyclette. Répartissez uniformément le poids en vérifiant les accessoires et les charges pour vous assurer qu'ils sont solidement fixés à la motocyclette avant de partir en randonnée ou lorsque vous faites une pause de la randonnée. Une répartition inégale du poids ou le déplacement soudain des charges ou des accessoires pendant que vous conduisez peut rendre la motocyclette difficile à manier, peut causer la perte de contrôle, ou des charges pourraient tomber de la motocyclette, ce qui créerait un danger pour les véhicules qui vous entourent.
- Ne fixez pas de charge lourde ou encombrante, comme un sac de couchage, un sac de voyage ou une tente, sur le guidon, la fourche télescopique ou l'aile avant. Des charges ou des accessoires placés à ces endroits peuvent déstabiliser la motocyclette (en raison de la répartition inégale du poids ou des changements qu'ils provoquent dans l'aérodynamisme) et peuvent vous faire perdre le contrôle. Ces articles peuvent également bloquer la circulation de l'air au moteur et entraîner une surchauffe, ce qui peut endommager le moteur.
- Ne dépassez pas la limite maximale de poids pour aucun accessoire (consultez les directives et les étiquettes concernant les accessoires). N'attachez aucune charge à un accessoire qui n'est pas conçu dans ce but. Ces situations peuvent mener à une défaillance de l'accessoire et causer une perte de contrôle.
- Ne fixez rien sur la motocyclette à moins que l'article soit conçu spécifiquement à cette fin par VICTORY.

Sacoques de selle, coffre (le cas échéant), porte-bagages (le cas échéant)

AVERTISSEMENT ! L'utilisation de ce véhicule sans sacoques de selle peut causer des blessures graves ou la mort. Ne jamais conduire ce véhicule si les sacoques de selle ne sont pas en place et fixées correctement.

AVERTISSEMENT ! N'installez jamais un coffre accessoire sur une CROSS COUNTRY MAGNUM. Ce modèle n'est pas conçu pour être muni d'un coffre. Assurez-vous toujours que les deux panneaux de fermeture de l'aile sont installés avant la conduite.

Lors de la conduite d'une motocyclette équipée de sacoques de selle :

- Ne jamais conduire à des vitesses excessives. Les sacoques de selle combinées aux effets de soulèvement et de tremblement du vent peuvent rendre la motocyclette instable et entraîner une perte de contrôle.
- Répartissez le poids également des deux côtés de la motocyclette.
- Ne dépassez pas la limite maximale de poids de toute sacoche de selle, tout porte-bagages ou dans le coffre. Une étiquette de capacité pondérale est jointe à ces composants comme référence.
- **NE DÉPASSEZ JAMAIS LE POIDS NOMINAL BRUT DU VÉHICULE (PNBV) ou le POIDS NOMINAL BRUT SUR L'ESSIEU (PNBE)**, que les sacoques de selle, les porte-bagages et/ou le coffre soient remplis à capacité ou non. Si vous dépassez le poids nominal, cela peut réduire la stabilité et la maniabilité et entraîner une perte de contrôle.

Sécurité

Transport de la motocyclette

Pour transporter la motocyclette :

- Utilisez une camionnette ou une remorque. Ne remorquez pas la motocyclette derrière un autre véhicule, puisqu'un tel remorquage affectera la direction et la maniabilité.
- Placez et immobilisez la motocyclette de façon qu'elle reste à la verticale dans la camionnette ou la remorque. Si la motocyclette est couchée sur le côté, le carburant peut s'échapper du réservoir de carburant et causer un risque d'incendie ou des dommages au fini.
- N'attachez pas la motocyclette à l'aide du guidon.
- Placez les sangles de fixation autour des tubes de la fourche, au-dessus de la bride inférieure triple. Placez les attaches le plus loin possible l'une de l'autre sur la plate-forme de la camionnette ou de la remorque pour une meilleure stabilité.

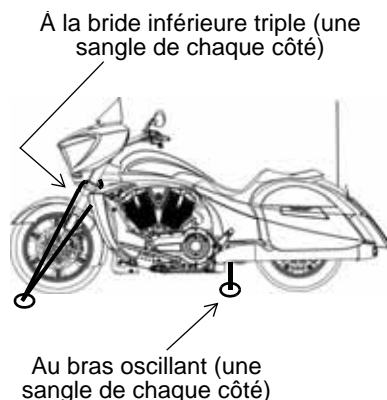

Sécurité concernant le carburant et l'échappement

Tenez toujours compte de ces avertissements de sécurité concernant le carburant lors du ravitaillement ou de l'entretien du système d'alimentation. Pour connaître les procédures de remplissage du réservoir de carburant, consultez la page 43.

▲ AVERTISSEMENT

L'essence est extrêmement inflammable et explose dans certaines conditions.

- Faites toujours preuve de la plus grande prudence lors de la manutention d'essence.
- Arrêtez toujours le moteur avant de faire le plein.
- Faites toujours le plein à l'extérieur ou dans un endroit bien aéré.
- Ouvrez lentement le bouchon du réservoir de carburant. Ne remplissez pas trop le réservoir. Ne remplissez pas le goulot de remplissage.
- Ne fumez pas et ne tolérez pas de flammes nues ou d'étincelles lors de l'approvisionnement ou dans un lieu d'entreposage d'essence.

L'essence et les vapeurs d'essence sont toxiques et peuvent causer des blessures graves.

- N'avalez pas d'essence, n'inhalez pas de vapeurs d'essence ou ne renversez pas d'essence. Si vous avalez de l'essence, ou inhalez plus que quelques inspirations de vapeurs d'essence ou recevez de l'essence dans les yeux, consultez immédiatement un médecin.
- Si l'essence entre en contact avec votre peau ou vos vêtements, lavez immédiatement à l'eau et au savon, puis changez de vêtements.

Les gaz d'échappement contiennent du monoxyde de carbone, un gaz incolore et inodore qui peut entraîner une perte de conscience ou la mort en peu de temps.

- Ne démarrez jamais le moteur ou ne le laissez jamais tourner dans un endroit clos.
- N'inhalez jamais de gaz d'échappement.

Entretien préventif

⚠ AVERTISSEMENT

Le non-respect de l'entretien préventif recommandé peut engendrer une maniabilité difficile ainsi qu'une perte de contrôle et provoquer des blessures graves ou la mort. Effectuez toujours les procédures d'entretien préventif recommandées dans ce manuel. Effectuez l'entretien et les réparations dès que possible conformément au *Manuel d'entretien VICTORY* ou visitez votre concessionnaire agréé VICTORY pour l'entretien.

- Avant chaque randonnée, effectuez les inspections avant la conduite. Consultez la page 34.
- Effectuez régulièrement tous les entretiens aux intervalles indiqués dans la section Entretien périodique à partir de la page 52.
- Gardez toujours la pression des pneus, l'état de la bande de roulement et l'équilibre des pneus et des roues appropriés. Inspectez régulièrement les pneus et remplacez-les sans délai s'ils sont usés ou endommagés. N'utilisez que des pneus de rechange approuvés. Consultez le *Manuel d'entretien VICTORY* ou votre concessionnaire agréé VICTORY.
- Assurez-vous toujours d'un roulement de la tête de direction approprié. Vérifiez régulièrement s'il y a des fuites de liquide ou des dommages dans l'amortisseur arrière et les fourches avant. Effectuez promptement les réparations nécessaires.
- Nettoyez la motocyclette à fond pour repérer les composants qui nécessitent une réparation.
- Les fixations doivent être conformes aux spécifications d'origine concernant la qualité, le fini et le type pour assurer la sécurité. Utilisez seulement des pièces de rechange d'origine VICTORY et assurez-vous que toutes les fixations sont serrées au couple approprié.

Interférence électromagnétique

Ce véhicule est conforme aux exigences du chapitre 8 de la norme européenne 97/24/EC, de la norme 10 ECE des Nations-Unies et de la norme canadienne ICES-002.

Sécurité

Poids nominal brut du véhicule (PNBV)

AVERTISSEMENT ! Dépasser le poids nominal brut du véhicule de votre motocyclette peut en réduire la stabilité et la maniabilité et entraîner une perte de contrôle. Ne dépassez JAMAIS le PNBV de votre motocyclette.

La *charge maximale* de votre motocyclette correspond au poids maximum que vous pouvez ajouter à votre motocyclette *sans excéder le PNBV*. Cette charge est déterminée en calculant la différence entre le PNBV et le poids humide de votre motocyclette.

Référez-vous à la section des spécifications à partir de la page 104 ou aux données de fabrication/NIV sur le châssis de la motocyclette pour obtenir l'information spécifique au modèle. Consultez la page 17.

Lorsque vous déterminerez le poids que vous ajouterez sur votre motocyclette et pour vous assurer de ne pas dépasser la charge maximale, vous devez inclure ce qui suit :

- poids du conducteur
- poids du passager
- poids des vêtements et des articles sur les vêtements et à l'intérieur des vêtements de tous les passagers
- poids de tous les accessoires *et de leur contenu*
- poids de toute charge supplémentaire sur la motocyclette

Étiquettes de sécurité et d'information

Les étiquettes sont utilisées en fonction du modèle et du marché. Votre motocyclette peut ne pas avoir toutes les étiquettes illustrées.

1. Numéro d'identification du véhicule (NIV)
2. Informations sur le contrôle des émissions des véhicules (VECI)
3. Information sur le contrôle des émissions du bruit (NECI)
4. Avertissement concernant le conducteur/carburant
5. Données sur la charge (à l'intérieur des sacoches de selle)
6. Étiquette de pression d'air d'amortisseur
7. Avertissement concernant les sacoches de selle
8. Avertissement concernant la barre d'appui pour conduite sur autoroute

Date de fabrication
Information PNBV
NIV
Information sur les pneus
et les roues
Information PNBE

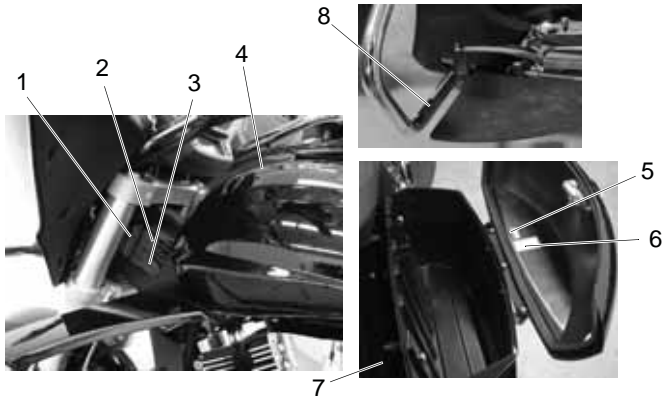

Signaler les défauts touchant à la sécurité

Si vous croyez que votre motocyclette présente un défaut qui pourrait causer un accident ou entraîner des blessures graves ou la mort, vous devez immédiatement en informer par écrit la National Highway Traffic Safety Administration (NHTSA), ainsi que Polaris Industries.

Lorsqu'elle reçoit une telle plainte, la NHTSA peut ouvrir une enquête et si elle constate qu'un groupe de véhicules présente un défaut de sécurité, elle peut ordonner un rappel et l'adoption de mesures correctives. Cependant, la NHTSA ne peut pas intervenir dans des problèmes individuels entre vous, votre concessionnaire ou Polaris Industries.

Pour communiquer avec la NHTSA ou pour obtenir de plus amples renseignements sur la sécurité des véhicules motorisés, vous pouvez appeler sans frais la ligne directe au 1-888-327-4236 (ou TTY au 1-800-424-9153), visiter le site Web de la NHTSA au www.safercar.gov, ou écrire à :

ADMINISTRATOR, NHTSA
1200 New Jersey Avenue, SE
West Building
Washington, DC 20590 É.-U.

Identification

Numéro de la clé de contact

Le numéro de la clé de contact est estampé sur la petite étiquette en métal attachée sur l'anneau à clés. *Enlevez* l'étiquette et inscrivez le numéro à la page 106. Entreposez l'étiquette dans un endroit sûr.

Des clés supplémentaires peuvent être taillées à partir de l'une des clés originales. Une ébauche de clé VICTORY est requise. Si vous perdez les deux clés originales, vous aurez besoin de ce qui suit :

- Numéro de la clé (inscrit à la page 106)
- Une nouvelle ébauche de clé d'un concessionnaire VICTORY
- Preuve de propriété
- Un serrurier ou un concessionnaire VICTORY qui possède les outils nécessaires pour tailler une nouvelle clé

Numéro d'identification du moteur

Le numéro du moteur est estampé sur le côté droit du carter, derrière le cylindre arrière. Inscrivez le numéro dans l'espace prévu à la page 106.

Numéro
d'identification
du moteur

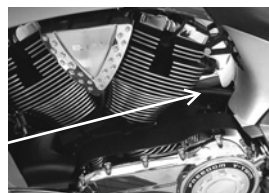

Vue du côté gauche

1. Bougies
2. Étrier de frein avant
3. Refroidisseur d'huile
4. Batterie
5. Pédale de changement de vitesse
6. Repose-pied du conducteur
7. Béquille latérale
8. Bouchon de vidange d'huile
9. Filtre à huile
10. Repose-pied du passager
11. Étrier de frein arrière
12. Absorbateur de vapeurs de carburant
13. Connecteur de diagnostic (sous le couvercle)

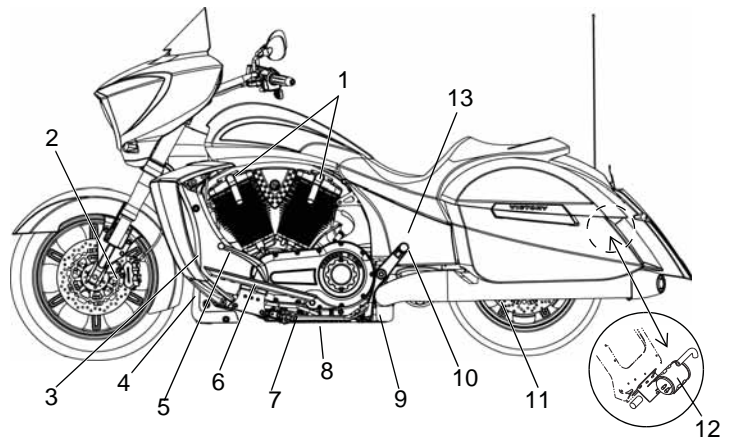

Vue du côté droit

1. Silencieux d'échappement
2. Garde-courroie
3. Pignon d'entraînement (sous le couvercle)
4. Bouchon de remplissage/jauge d'huile moteur
5. Réservoir de liquide de freins arrière
6. Pédale de frein arrière
7. Filtre à air
8. Phare
9. Rétroviseur
10. Réservoir de carburant
11. Couvercle d'accès
12. Boîte à fusibles (sous le couvercle)
13. Fusible accessoire (sous le couvercle)
14. Raccord à air d'amortisseur arrière (sous le couvercle)
15. Antenne radio (le cas échéant)
16. Support de plaque d'immatriculation

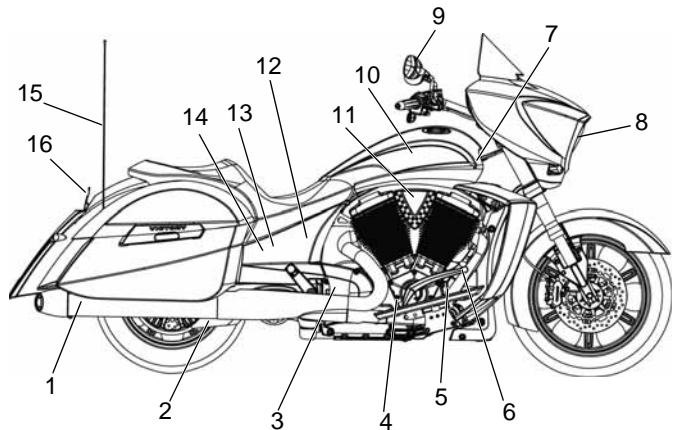

Identification

Vue du dessus

1. Pare-brise
2. Levier d'embrayage
3. Bouchon de remplissage de carburant
4. Selle du conducteur
5. Siège du passager
6. Loquet de sacoche de selle
7. Clignotants
8. Feux arrière
9. Panneaux de fermeture d'aile (MAGNUM)
10. Câble USB (MAGNUM)
11. Levier de frein avant
12. Réservoir de liquide de freins avant

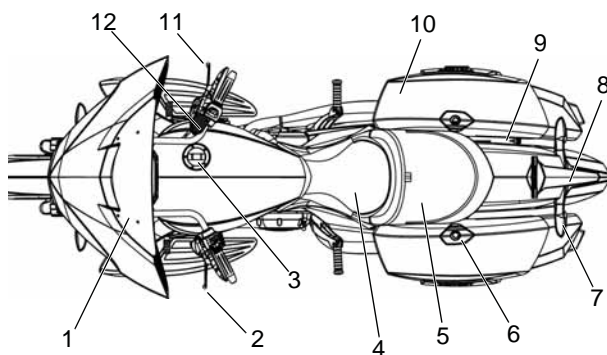

Console

1. Haut-parleurs
2. Bouton MODE
3. Indicateur de niveau de carburant
4. Indicateur de vitesse
5. Affichage de témoin lumineux
6. Affichage multifonction
7. Tachymètre
8. Voltmètre
9. Commutateurs de guidon gauche
10. Fil pour iPod et prise de 12 V (modèle TOUR, compartiment gauche)
11. Commutateurs de commande audio
12. Prise pour accessoire de 12 V
13. Affichage de la radio
14. Commutateur de poignées chauffantes (le cas échéant)
15. Commutateurs de régulateur de vitesse (le cas échéant)
16. Commutateurs de guidon droit

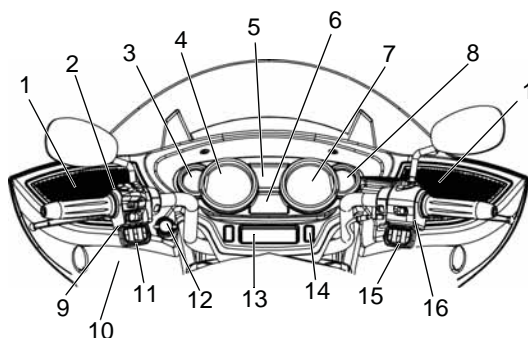

Instruments de bord, caractéristiques et commandes

Contacteur d'allumage

La clé de contact permet d'utiliser le contacteur d'allumage et les feux de stationnement. Le contacteur d'allumage assure le courant électrique au système d'allumage, au circuit d'éclairage et à tous les boutons et interrupteurs électriques. Avant de démarrer le moteur, lisez les directives concernant le démarrage du moteur. Consultez la page 44.

Arrêt

À la position arrêt (OFF), tous les circuits électriques sont hors tension et vous pouvez retirer la clé de contact. Tournez le contacteur d'allumage à la position arrêt (OFF) et retirez la clé de contact lorsque vous laissez la moto-cyclette sans surveillance.

Marche

À la position marche (ON), tous les circuits électriques sont sous tension et vous ne pouvez plus retirer la clé de contact. Le phare, le feu arrière et les lampes des instruments s'allument. Le commutateur de marche/arrêt du moteur doit être à la position de MARCHE pour démarrer le moteur ou actionner les clignotants et autres dispositifs électriques.

Stationnement

À la position stationnement (P), le feu arrière, les témoins lumineux et le feu de plaque d'immatriculation s'allument. La radio peut fonctionner et le bloc-instruments est activé. Les clignotants d'urgence peuvent être actionnés et la clé de contact peut être enlevée. Vous devez enfoncer la clé de contact dans le contacteur tout en sélectionnant la position stationnement (P).

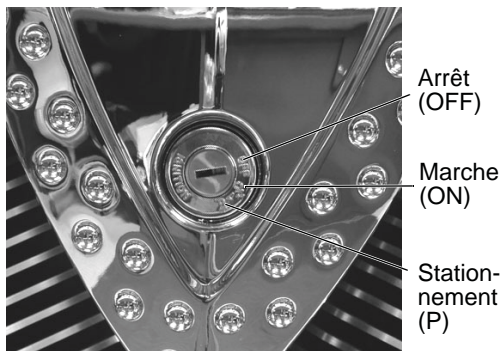

Commutateurs de chauffage de siège (CROSS COUNTRY TOUR)

Les commutateurs de chauffage de siège sont situés sur le rebord inférieur gauche de la selle.

Basculement vers le haut : Élevé (HI)

Basculement vers le bas : Bas (LO)

Position centrale : Éteint

Commutateur
du siège du
conducteur

Commutateur
du siège du
passager

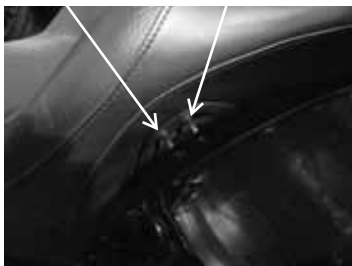

Instruments de bord, caractéristiques et commandes

Bloc-instruments

Le bloc-instruments comprend l'indicateur de vitesse, le tachymètre, l'indicateur de niveau de carburant, le voltmètre, les témoins lumineux et l'affichage multifonction.

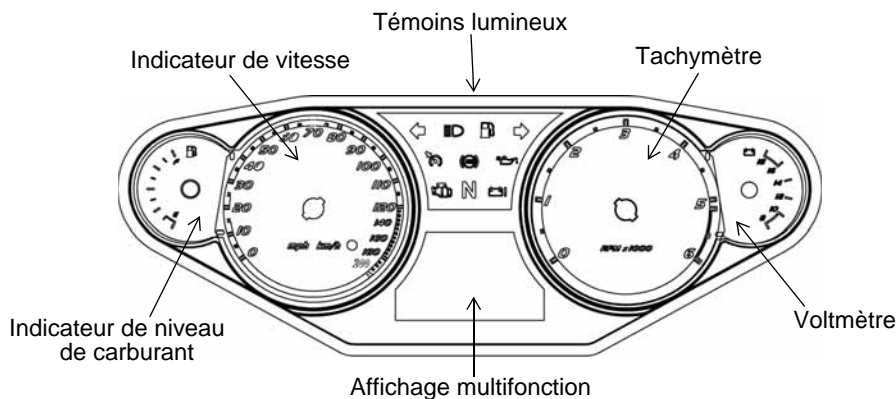

Indicateur de vitesse

L'indicateur de vitesse affiche la vitesse du véhicule en kilomètres/heure ou en milles/heure.

Tachymètre

Le tachymètre affiche le régime du moteur en tours par minute (RPM). Une ligne rouge sur le cadran de la jauge indique le régime du moteur maximal sécuritaire.

AVERTISSEMENT ! Une vitesse de moteur excessive peut causer des dommages ou des défaillances au moteur, ce qui pourrait causer des blessures graves ou la mort. Ne laissez pas le régime du moteur dépasser la ligne rouge.

Indicateur de niveau de carburant

L'indicateur de niveau de carburant affiche le niveau de carburant. La clé doit être en position marche (ON) ou stationnement (P). Pour une meilleure précision de lecture, assoyez-vous sur la motocyclette et positionnez-la à la verticale.

Voltmètre

Lorsque la clé est en position marche (ON), le voltmètre affiche la tension de batterie. Si le moteur ne tourne pas, une tension de batterie approximative s'affiche. Si le moteur fonctionne, une tension de charge approximative s'affiche.

Instruments de bord, caractéristiques et commandes

Bloc-instruments

Témoins lumineux

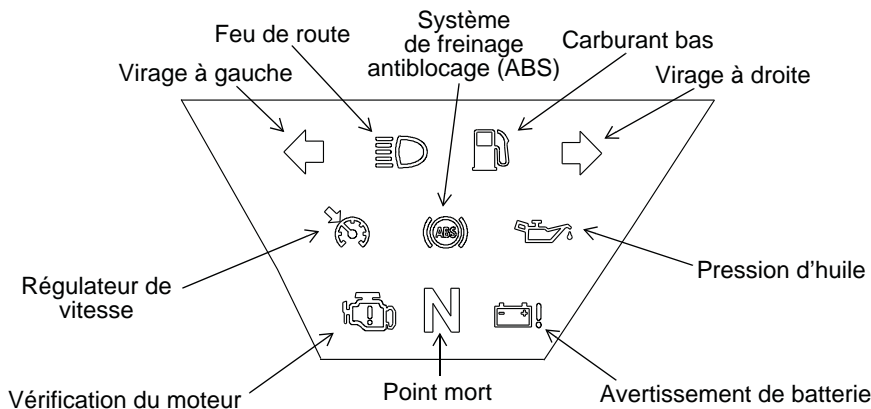

Témoin	Indique	État
	Point mort	Ce témoin lumineux s'allume lorsque la boîte de vitesses est au point mort et la clé de contact est en position marche (ON) ou stationnement (P).
	Feu de route	Ce témoin lumineux s'allume lorsque le commutateur de phare est réglé au feu de route.
	Vérification du moteur	Ce témoin s'allume momentanément lorsque le contacteur d'allumage est à la position marche (ON) et que le moteur ne tourne pas. Cela indique un bon fonctionnement. <i>Si ce témoin s'allume pendant que le moteur tourne, communiquez avec un concessionnaire agréé VICTORY sans délai pour effectuer un diagnostic.</i> Le témoin restera allumé si le capteur de basculement éteint le moteur. Consultez la page 32. Si un fonctionnement anormal du capteur ou du moteur est détecté, le témoin restera allumé aussi longtemps que la défaillance est présente. Récupérez les codes d'erreur pour établir un diagnostic. Consultez la page 24. Ce témoin lumineux est aussi appelé témoin d'anomalie (MIL).
	Clignotant	Une flèche clignote lorsque le clignotant correspondant est activé. Les deux flèches clignotent lorsque les feux de détresse sont activés. <i>Si une ampoule brûle ou si le système de clignotant est court-circuité, le témoin clignote deux fois plus rapidement que normalement.</i>
	Basse pression d'huile	Ce témoin s'allume lorsque le contacteur d'allumage est en position marche (ON) et le moteur est éteint et il indique que le circuit d'indicateurs fonctionne correctement. Le témoin de basse pression d'huile s'allume également si la pression de l'huile moteur devient inférieure à la pression sécuritaire. Lorsque ce témoin s'allume pendant que le moteur fonctionne, arrêtez le moteur dès que possible et vérifiez le niveau de l'huile. <i>Si le niveau d'huile est correct et le témoin reste allumé lorsque vous remettez le moteur en marche, arrêtez le moteur immédiatement.</i>
	Carburant bas	Ce témoin s'allume lorsqu'il reste approximativement 3,8 L (1 gal US) de carburant dans le réservoir de carburant.
	Avertissement de batterie faible	Ce témoin s'allume lorsque la tension de batterie est faible. Assurez-vous que le système de charge fonctionne correctement. Consultez la page 88.
	Régulateur de vitesse activé	Avant d'utiliser le régulateur de vitesse, lisez les procédures de sécurité et de fonctionnement commençant à la page 47.
	Système de freinage antiblocage non activé (le cas échéant)	Le témoin ABS s'allume toujours lorsque la clé est en position marche (ON) et reste allumé jusqu'à l'activation du système de freinage anti-blocage qui se produit lorsque la vitesse du véhicule dépasse 10 km/h (6 mi/h). Lorsque le témoin est allumé, les freins anti-blocage ne s'actionneront pas, mais le système de freinage conventionnel continuera de fonctionner normalement.

Instruments de bord, caractéristiques et commandes

Bloc-instruments

Affichage multifonction

Utilisez le bouton MODE pour alterner entre les mode de l'affichage multifonction. Consultez la page 27.

Modes affichés en permanence

- Horloge
- Position de rapport
- Température ambiante

Modes ordinateur de voyage

- Compteur kilométrique
- Compteurs kilométriques journaliers (Trip 1, Trip 2)
- Économie moyenne en carburant
- Vitesse moyenne
- Quantité de carburant dans le réservoir
- Économie de carburant instantanée
- Compteur horaire journalier

Conseil : Appuyez sur le bouton MODE et gardez-le enfoncé pour réinitialiser le compteur journalier, l'économie moyenne en carburant, la vitesse moyenne ou le compteur horaire journalier.

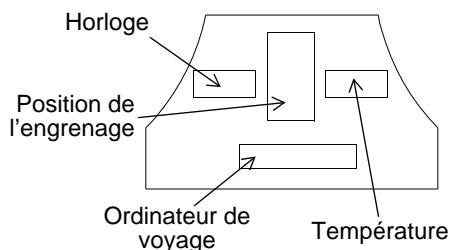

Codes d'erreur du moteur

L'écran d'erreur s'affiche seulement lorsque le témoin lumineux de VÉRIFICATION DU MOTEUR s'allume ou clignote pendant un cycle d'allumage. Les codes d'erreur ne sont pas conservés. Lorsque la clé est placée en position arrêt (OFF), le code et le message sont effacés, mais réapparaîtront si la panne se reproduit après l'allumage du moteur.

Si le témoin lumineux de VÉRIFICATION DU MOTEUR s'allume, récupérez les codes d'erreur sur l'affichage.

1. Si les codes d'erreur ne sont pas affichés, utilisez le bouton MODE jusqu'à l'affichage de « Err » dans la section de l'horloge.
2. Enregistrez les chiffres des trois codes qui apparaissent sur les affichages de position du rapport, de la température et du compteur kilométrique.
3. Consultez un concessionnaire agréé VICTORY pour les détails sur le code et le diagnostic.

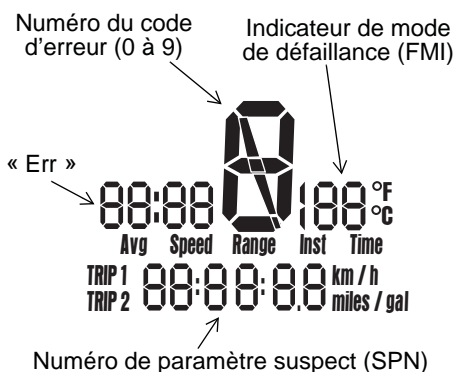

Instruments de bord, caractéristiques et commandes

Bloc-instruments

Affichage multifonction

Unités d'affichage (métrique/impérial)

L'affichage peut être modifié pour indiquer les unités de mesure métriques ou impériales.

Conseil : Pour sortir du mode de réglage en tout temps, attendez dix secondes. L'affichage changera automatiquement et affichera le compteur kilométrique.

	Affichage métrique	Affichage impérial
Distance	Kilomètres	Milles
Carburant	Liter = litres	l = gallon impérial
Température	Celsius	Fahrenheit
Heure	Horloge de 24 heures	Horloge de 12 heures

Unités d'affichage (métrique/impérial)

1. Mettez la clé à la position arrêt (OFF).
2. Appuyez sur le bouton MODE et *gardez-le enfoncé* pendant que vous tournez la clé en position marche (ON) ou stationnement (P).
3. Lorsque le mode de réglage de la distance clignote sur l'affichage, poussez sur le bouton MODE pour obtenir le réglage désiré.
4. Appuyez sur le bouton MODE et *gardez-le enfoncé* pour sauvegarder le réglage et passer à la prochaine option d'affichage.
5. Répétez la procédure pour changer les autres réglages d'affichage.

Horloge

Conseil : L'horloge doit être réinitialisée chaque fois que la batterie est débranchée ou déchargée.

1. Mettez la clé du contacteur d'allumage à marche (ON) ou stationnement (P). Utilisez le bouton MODE pour passer à l'affichage du compteur kilométrique.

Conseil : Si « LOW FUEL » clignote, l'affichage n'entrera pas en mode de réglage d'horloge (CLOCK SET).

2. Appuyez sur le bouton MODE et *gardez-le enfoncé* jusqu'à ce que le segment des heures clignote. Relâchez le bouton.
3. Pendant que le segment clignote, poussez sur le bouton MODE pour passer au réglage désiré.
4. Appuyez et *gardez enfoncé* le bouton MODE jusqu'à ce que le segment suivant clignote. Relâchez le bouton.
5. Répétez les étapes 3 à 4 deux fois pour régler les segments de dix minutes et d'une minute. Après avoir complété le segment d'une minute, l'étape 4 sauvegardera les nouveaux réglages et sortira du mode horloge.
6. Mettez la clé à la position arrêt (OFF).

Instruments de bord, caractéristiques et commandes

Bloc-instruments

Affichage multifonction

Compteur kilométrique/compteur journalier

Le compteur kilométrique affiche la distance totale parcourue par le véhicule. Le compteur journalier affiche la distance parcourue depuis sa dernière remise à zéro. Pour visualiser le compteur journalier, tournez la clé en position marche (ON). Utilisez le bouton MODE pour passer au compteur journalier.

Pour réinitialiser le compteur journalier, allez au compteur journalier et ensuite appuyez et gardez enfoncé le bouton MODE jusqu'à la réinitialisation du compteur journalier.

Position de rapport

La position de rapport n'est affichée que lorsque le véhicule est en mouvement et que l'embrayage est engagé. « -- » s'affiche lorsque le véhicule s'arrête ou lorsque l'embrayage est désengagé.

Température

La clé doit être en position marche (ON) ou stationnement (P) pour afficher la température de l'air ambiant.

Commutateurs sur la console

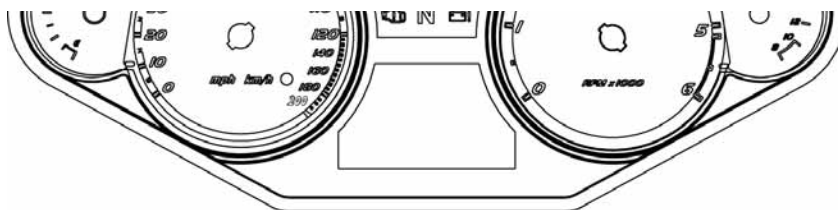

Commutateur accessoire optionnel

Commutateur du chauffe-guidon

Élevé
Éteint
Bas

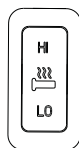

Commutateur du chauffe-guidon

Appuyez sur le haut (chauffage maximum) ou sur le bas (chauffage minimum) du commutateur à bascule pour activer les chauffe-guidons. Placez le commutateur en position centrale pour désactiver les chauffe-guidons.

Instruments de bord, caractéristiques et commandes

Commutateurs de guidon gauche

Commutateur de feu de route/de croisement

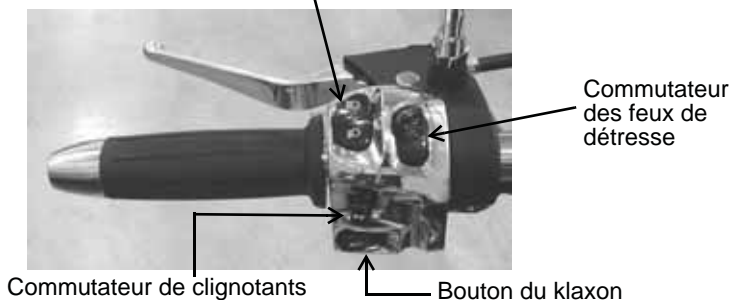

Témoin	Commutateur	Description
	Commutateur des feux de détresse	Le commutateur des feux de détresse allume et éteint les feux de détresse. Lorsque les feux de détresse sont actionnés, tous les clignotants clignotent. Appuyez sur le haut du commutateur pour activer les feux de détresse. Appuyez au bas du commutateur pour fermer les feux de détresse.
	Commutateur de feux de croisement/feux de route	Le commutateur de feu de route/de croisement du phare vous permet de passer en alternance du feu de route au feu de croisement. Pour passer au feu de route, appuyez sur la partie supérieure du commutateur; pour passer au feu de croisement, appuyez sur la partie inférieure du commutateur.
	Bouton du klaxon	Pour klaxonner, appuyez sur le bouton du klaxon.
	Commutateur de clignotants	Bougez le commutateur vers la gauche pour actionner les clignotants gauches. Bougez le commutateur vers la droite pour actionner les clignotants droits. Les clignotants se désactiveront automatiquement dès que la vitesse ou la distance atteindront des niveaux prédéterminés. Pour annuler le clignotant manuellement, déplacez le commutateur vers le centre et poussez-le vers l'intérieur. <i>Fonction momentanée</i> : Bougez le commutateur de clignotants vers la gauche ou vers la droite et gardez-le dans cette position pendant au moins une seconde. La fonction momentanée sera activée et le signal sera annulé dès que le commutateur sera relâché.

Commutateurs audio (le cas échéant)

Consultez la page 107 pour connaître le fonctionnement du système audio.

Bouton MODE

Le bouton MODE est situé à l'avant de la commande de guidon gauche. Utilisez le bouton MODE pour alterner entre les mode de l'affichage multifonction. Si la mention « Err » est affichée pendant que vous passez d'une caractéristique à une autre, une erreur de système a été enregistrée. Consultez la page 24.

Utilisez le bouton MODE pour régler l'affichage des unités de mesure métriques ou impériales. Consultez la page 25.

Interrupteur de verrouillage du démarreur

L'interrupteur de verrouillage du démarreur empêche le démarreur électrique de fonctionner lorsque la transmission est en prise et que l'embrayage est engagé (levier relâché). Veuillez lire les procédures de démarrage du moteur à partir de la page 44 avant le démarrage du moteur.

AVERTISSEMENT ! Ne démarrez jamais le moteur lorsque la boîte de vitesses est en prise et que l'embrayage est désengagé, à moins d'être correctement assis et la pédale de frein avant enfoncée.



Commutateurs audio

Bouton MODE



Interrupteur de verrouillage

Levier d'embrayage

Instruments de bord, caractéristiques et commandes

Commutateurs de guidon droit

Commutateur arrêt/conduite du moteur

Le commutateur de marche/arrêt du moteur se trouve sur le côté droit du guidon. Le commutateur complète ou interrompt les circuits d'allumage, de démarrage et de la pompe à carburant. Utilisez le commutateur de marche/arrêt du moteur pour éteindre rapidement le moteur. Tournez la clé à la position arrêt (OFF) après que le moteur ait cessé de tourner.

- Appuyez sur le bas du commutateur (MARCHE) pour activer les circuits et laissez le moteur se mettre en marche et tourner.
- Appuyez sur le haut du commutateur (ARRÊT) pour interrompre les circuits et arrêter le moteur. Le moteur ne doit pas démarrer ou fonctionner lorsque le commutateur est à la position ARRÊT.



Commutateurs de régulateur de vitesse

Commutateurs de régulateur de vitesse (le cas échéant)

Référez-vous à la section Régulateur de vitesse du présent manuel (à partir de la page 47) pour connaître le fonctionnement du régulateur de vitesse.

Commutateur de démarreur du moteur

Le commutateur de démarrage se trouve sur le côté droit du guidon. Utilisez le commutateur de démarrage pour démarrer le moteur et conduire en marche arrière (le cas échéant). Le commutateur fonctionnera seulement lorsque le commutateur de marche/arrêt du moteur est en position de MARCHE et la boîte de vitesses est au point mort (ou l'embrayage est désengagé). Le levier de marche arrière (le cas échéant) doit aussi être désengagé.

Conseil : Si un fusible du système de marche arrière a sauté, le commutateur de démarrage ne fonctionnera pas même si le levier de marche arrière est désengagé. Remplacez le fusible. Consultez la page 84.

Veillez lire les procédures de démarrage du moteur avant de démarrer le moteur. Consultez la page 44.

- Appuyez sur le côté droit du commutateur de démarrage pour mettre en marche le moteur du démarreur.
- Consultez la page 50 pour le fonctionnement de la marche arrière.



Commutateur de démarrage

Instruments de bord, caractéristiques et commandes

Poignée de commande d'accélérateur

La poignée de commande d'accélérateur se trouve sur le côté droit du guidon. Utilisez la poignée de commande d'accélérateur pour contrôler le régime du moteur. Pendant que vous êtes assis en position de conduite appropriée :

- Tournez le haut de la poignée vers l'arrière pour augmenter la vitesse et la puissance du moteur.
- Tournez le haut de la poignée vers l'avant pour diminuer la vitesse et la puissance du moteur.

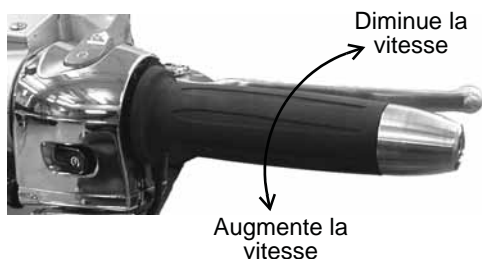

Levier d'embrayage

Le levier d'embrayage se trouve sur le côté gauche du guidon. Désengagez l'embrayage avant de changer de rapport. Pour assurer un fonctionnement en douceur de l'embrayage, tirez rapidement sur le levier et relâchez-le graduellement.

- Pour débrayer, tirez le levier d'embrayage vers le guidon.
- Pour embrayer, relâchez graduellement le levier d'embrayage.



Levier d'embrayage

Pédale de changement de vitesse

La pédale de changement de vitesse se trouve du côté gauche de la motocyclette.

- Appuyez vers le bas sur la pédale de changement de vitesse pour passer à un rapport inférieur.
- Levez la pédale de changement de vitesse pour passer à un rapport supérieur.

Consultez la page 31 pour les options de réglage de la pédale. Consultez les pages 45 à 46 pour connaître les procédures de changement de rapports.



Pédale de changement de vitesse

Béquille latérale

La béquille latérale se trouve du côté gauche de la motocyclette.

AVERTISSEMENT ! Une béquille latérale mal relevée peut toucher le sol et causer une perte de contrôle pouvant provoquer des blessures graves ou la mort. Toujours repliez complètement la béquille latérale avant de conduire la motocyclette.

Pour stationner la motocyclette, faites pivoter l'extrémité de la béquille latérale vers le bas et à l'écart de la motocyclette jusqu'à son extension complète. Inclinez la motocyclette vers la gauche jusqu'à ce que la béquille latérale soutienne solidement la motocyclette.

Pour replier la béquille latérale, enfourchez la motocyclette et positionnez-la à la verticale. Faites pivoter l'extrémité de la béquille latérale vers le haut et en direction de la motocyclette jusqu'à son repli complet.



Instruments de bord, caractéristiques et commandes

Freins

Système de freinage antiblocage (ABS) (le cas échéant)

Le système de freinage anti-blocage réduit ou augmente automatiquement la pression de freinage, au besoin, pour procurer un contrôle de freinage optimal, réduisant le risque d'un blocage de roue en cas de freinage dur ou de freinage sur des surfaces raboteuses, inégales, glissantes ou meubles. Consultez la page 10.

- Le système de freinage anti-blocage ne peut pas être désactivé.
- Le témoin ABS s'allume toujours lorsque la clé est en position marche (ON) ou stationnement (P) et reste allumé jusqu'à l'activation du système de freinage anti-blocage qui se produit lorsque la vitesse du véhicule dépasse 10 km/h (6 mi/h).
- Lorsque le témoin est allumé, les freins anti-blocage ne s'actionneront pas, mais le système de freinage conventionnel continuera de fonctionner normalement.
- Lors de l'application des freins anti-blocage, le conducteur sentira des impulsions provenant des leviers de frein. *Continuez à appliquer une pression constante sur les freins pour obtenir une performance de freinage optimale.*
- Si le témoin ABS ne s'allume pas lorsque la clé est en position marche (ON) ou stationnement (P), consultez votre concessionnaire VICTORY autorisé pour un entretien.
- Si le témoin reste allumé lorsque la vitesse du véhicule dépasse 10 km/h (6 mi/h), le système ABS ne fonctionne pas. Consultez votre concessionnaire VICTORY sans délai pour l'entretien.
- L'utilisation du véhicule avec des pneus non recommandés ou une pression des pneus inappropriée peut réduire l'efficacité du système de freinage anti-blocage. Utilisez toujours des pneus de la dimension et du type recommandés et spécifiés pour votre véhicule. Conservez toujours les pneus à la pression recommandée.
- Le système de freinage anti-blocage n'empêchera pas le blocage des roues, la perte de traction ou de contrôle *dans toutes les conditions*. Respectez toujours toutes les pratiques de conduite de motocyclette sécuritaire, tel que recommandé.
- Il n'est pas inhabituel de laisser des marques de pneus sur la route après un freinage dur.
- Le système de freinage anti-blocage ne compense pas ou ne réduit pas les risques associés à :
 - une vitesse excessive
 - une traction réduite sur des surfaces raboteuses, inégales ou meubles
 - un mauvais jugement
 - un fonctionnement inapproprié

Instruments de bord, caractéristiques et commandes

Freins

Le levier de frein avant actionne les étriers de frein avant. La pédale de frein arrière active l'étrier de frein arrière. Pour une efficacité de freinage maximale, serrez le levier de frein avant et la pédale de frein arrière en même temps.

Levier de freins avant

Le levier de frein avant se trouve sur le guidon droit. Ce levier commande seulement les freins avant. Les freins avant doivent être serrés simultanément avec les freins arrière. Pour serrer le frein avant, tirez le levier vers le guidon. Consultez la page 47 pour les procédures de freinage.



La portée du levier de frein avant (la distance par rapport à la poignée) est réglable.

1. *Tirez et tenez* le levier loin de la poignée.
2. Pour augmenter la portée, tournez le régleur pour aligner un chiffre plus petit avec la flèche sur le levier.
3. Pour diminuer la portée, tournez le régleur pour aligner un chiffre plus grand avec la flèche sur le levier.

Pédale de freins arrière

La pédale de frein arrière se trouve sur le côté droit de la motocyclette. Appuyez vers le bas sur la pédale de frein arrière pour serrer le frein arrière.

Consultez la page 31 pour les options de réglage de la pédale. Consultez la page 47 pour les procédures de freinage.



Réglage de la pédale

Les commandes de la pédale de frein et de la pédale de changement de vitesse peuvent être réglées en position avant, arrière ou centrale. La position centrale est celle réglée en usine.

1. Retirez la vis du support de la partie inférieure.
Outil : Clé Allen de 6 mm
2. Glissez la commande vers l'avant ou l'arrière dans sa glissière jusqu'à ce que le trou fileté de la commande soit aligné avec le trou souhaité sur le support du repose-pieds.
3. Réinstallez la vis.
Couple : 11 N·m (96 lb·po)
4. Après le réglage de la pédale d'embrayage, réglez toujours de nouveau la tringlerie de changement de vitesse. Desserrez les écrous de blocage sur la tringlerie et tournez l'arbre jusqu'à ce que le repose-pieds se trouve à environ 90 mm du marchepied (ou à la hauteur désirée). Serrez les deux écrous de blocage.

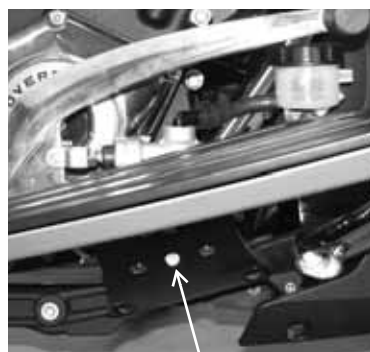

Position de réglage centrale

Couple : 11 N·m (96 lb·po)

Instruments de bord, caractéristiques et commandes

Capteur de basculement

Un capteur de basculement éteint le moteur si la motocyclette bascule de plus de 45 degrés d'un côté. Le témoin lumineux de vérification du moteur ou le message s'allumera également. Pour redémarrer le moteur, mettez le contacteur d'allumage en position arrêt (OFF) et attendez 20 secondes avant de redémarrer le moteur.

Compartiments de rangement (CROSS COUNTRY TOUR)

Un compartiment de rangement est situé sur la partie supérieure de chaque carénage inférieur. La capacité pondérale maximale de chaque compartiment est de 2,3 kg (5 lb). Des verrous de porte sont offerts en option pour ces compartiments.

Le compartiment gauche contient le fil pour iPod et une deuxième prise accessoire de 12 V. Pour ouvrir une porte de compartiment, tirez sur la poignée et faites pivoter la porte vers le bas. Pour son ouverture, ne forcez pas la porte au-delà de la butée de pivot de la porte.

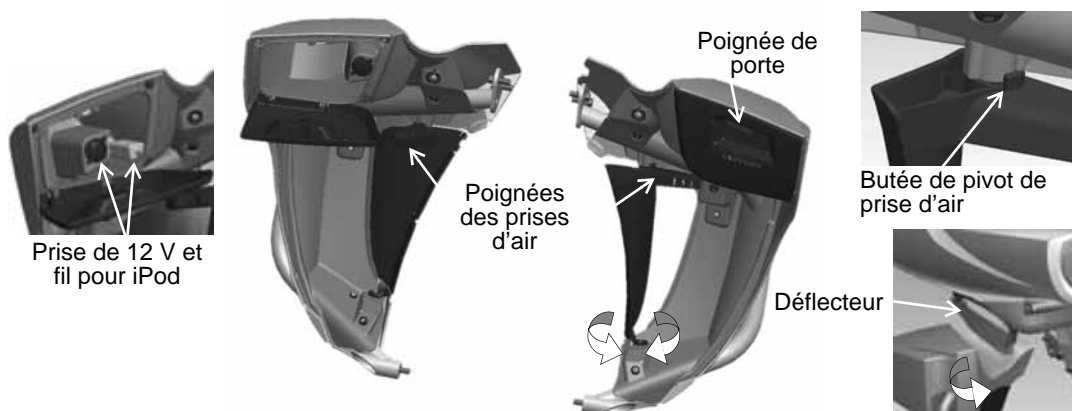

Prises d'air de carénage et déflecteurs (CROSS COUNTRY TOUR)

Une prise d'air et un déflecteur sont situés dans chaque carénage inférieur. Utilisez les poignées pour ouvrir et fermer les prises d'air. Pour son ouverture, ne forcez pas la prise d'air au-delà de la butée de pivot de prise d'air. Déplacez un déflecteur vers l'intérieur ou l'extérieur pour ajuster le débit d'air.

AVERTISSEMENT ! Le fait de ne pas vérifier le dégagement du déflecteur après l'enlèvement et la réinstallation d'un carénage peut causer une interférence de la direction et mener à des blessures graves ou mortelles.

Après avoir enlevé et réinstallé le carénage, vérifiez toujours si le dégagement de la direction est approprié en déplaçant le guidon complètement vers la gauche et vers la droite, tout d'abord avec les déflecteurs ouverts et ensuite avec les déflecteurs fermés. Apportez tous les réglages requis pour assurer un dégagement de la direction.

Supports du repose-pied du passager (CROSS COUNTRY TOUR)

La hauteur et l'angle du marchepied du passager peuvent être réglés. Pour régler l'angle, desserrez les deux vis de fixation. Tournez le marchepied à la position désirée à l'aide du repère situé sur le support dirigé vers l'arrière et ensuite serrez les vis.

Couple : 24,4 N·m (18 lb·pi)

Pour régler la hauteur, enlevez les deux vis de fixation. Déplacez l'ensemble de marchepied à la prochaine position et ensuite réinstallez les fixations, ajustez l'angle et serrez les fixations au couple recommandé.



Instruments de bord, caractéristiques et commandes

Bouchon du réservoir de carburant

Utilisez la clé de contact pour ouvrir et fermer le bouchon du réservoir de carburant. Verrouillez toujours le bouchon du réservoir de carburant avant de conduire. Le bouchon du réservoir de carburant peut entrer en contact avec le guidon.

Pour ouvrir le bouchon du réservoir de carburant, soulevez le couvercle de verrouillage. Placez la clé dans la serrure et tournez dans le sens horaire.

Pour bien fermer le bouchon du réservoir de carburant, poussez le bouchon vers le bas et engagez le loquet. Tournez la clé dans le sens antihoraire pour verrouiller le bouchon.



Trousse d'outils

La trousse à outils peut être utilisée pour effectuer la plupart des réparations de base. La trousse à outils comprend les outils suivants :

1. Clé Allen à pointe sphérique de 4 mm
2. Clé Allen à pointe sphérique de 5 mm
3. Clé Allen à pointe sphérique de 6 mm
4. Clé à fourche de 4 mm/6 mm
5. Clé à fourche de 8 mm/10 mm
6. Tournevis cruciforme/plat combiné
7. Jauge d'amortisseur arrière/de pression des pneus
8. Arrache fusible

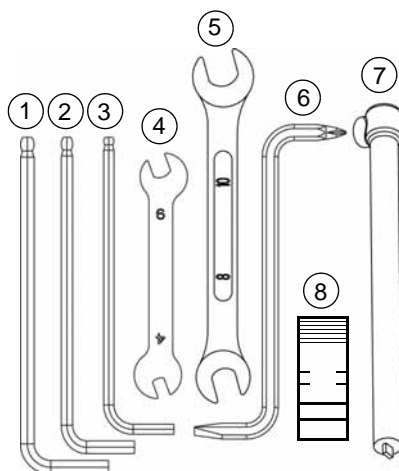

Verrous de sacoche de selle et de couvercle de coffre

Utilisez la clé de contact pour verrouiller et déverrouiller les couvercles de coffre à bagages et les sacoche de selle. Les couvercles doivent être verrouillés avant de conduire.

Conseil : Tous les modèles ne possèdent pas un coffre.

Pour verrouiller un couvercle, placez la clé dans le verrou et tournez-la dans le sens antihoraire. Pour déverrouiller un couvercle, tournez la clé dans le sens horaire.

Après avoir déverrouillé un couvercle, appuyez sur le verrou de couvercle pour ouvrir le loquet et le couvercle.

Référez-vous à l'information sur le poids brut du véhicule débutant à la page 16 pour obtenir de l'information sur la charge.

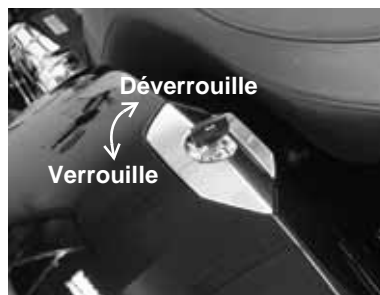

Inspections avant la conduite

Pour garder votre motocyclette en état de conduite sécuritaire, effectuez toujours les inspections avant la conduite recommandées avant chaque randonnée. Il est particulièrement important de le faire avant d'entreprendre un long voyage et lorsque vous utilisez la motocyclette après une période d'entreposage.

AVERTISSEMENT ! Le non-respect des inspections avant la conduite recommandées peut mener à une défectuosité d'un composant durant la conduite et à des blessures graves ou à la mort. Effectuez toujours les inspections avant la conduite avant chaque randonnée.

Tous les instruments de bord et les commandes doivent vous être familiers avant d'effectuer une inspection avant la conduite.

Conseil : Lors de l'inspection avant la conduite, il se peut que vous utilisiez des produits potentiellement dangereux, comme de l'huile ou du liquide de freins. Lorsque vous utilisez l'un de ces produits, suivez toujours les directives et avertissements indiqués sur les contenants.

Si les inspections indiquent un besoin de réglage, de remplacement ou de réparation :

- Référez-vous à la section Entretien du présent manuel (page 51).
- Référez-vous au *Manuel d'entretien VICTORY*;
- Consultez votre concessionnaire agréé VICTORY.

Inspections avant la conduite

Mettez la clé de contact en position marche (ON) et déplacez le commutateur de marche/arrêt en position de marche avant d'effectuer les inspections électriques suivantes. Remettez la clé de contact en position arrêt (OFF) après avoir complété ces inspections. Si l'inspection électrique indique une défectuosité d'un composant, vous devez réparer ou remplacer le composant avant de mettre la motocyclette en marche.

Élément	Procédure d'inspection
Système électrique	
Phare	Passez en mode de feu de route. Vérifiez si le témoin de feu de route s'allume et si la luminosité du feu augmente.
Feu arrière/feu d'arrêt	Vérifiez si le feu arrière et le feu de plaque d'immatriculation s'allument. Vérifiez si la luminosité du feu arrière augmente lorsque le levier de frein avant est comprimé et la pédale de frein arrière est comprimée.
Clignotants	Poussez le commutateur de clignotants vers la gauche. Vérifiez que les clignotants gauches avant et arrière clignent et que le témoin correspondant s'allume sur la fenêtre de témoins. Poussez le contacteur vers l'intérieur pour annuler le clignotement. Vérifiez si les clignotants et le témoin lumineux ont cessé de clignoter. Procédez de la même façon pour vérifier les clignotants droits.
Feux de détresse	Appuyez sur le haut du commutateur des feux de détresse pour activer les clignotants. Vérifiez si les quatre clignotants et les témoins dans la fenêtre de témoins clignent. Désactivez les clignotants. Vérifiez si tous les clignotants et les témoins lumineux cessent de clignoter.
Klaxon	Appuyez sur le bouton du klaxon. Vérifiez si le klaxon sonne fort.
Témoin de point mort	Mettez la boîte de vitesses au point mort. Vérifiez que le témoin lumineux de point mort s'allume et que la lettre « N » apparaît sur l'affichage de rapport.
Témoin de basse pression d'huile	Vérifiez si le témoin de basse pression d'huile s'allume. Démarrez le moteur et vérifiez si le témoin de basse pression d'huile s'éteint.
Commutateur de marche/arrêt du moteur	Démarrez le moteur. Placez le commutateur de marche/arrêt du moteur à la position arrêt. Vérifiez si le moteur cesse de tourner. Tentez de remettre le moteur en marche pour vérifier que le moteur ne se remettra PAS en marche.
Général	
Niveau d'huile moteur	Vérifiez le niveau d'huile sur la jauge.
Niveau de carburant	Regardez l'indicateur de niveau de carburant ou la barre d'information.
Pneus	Vérifiez l'état, la pression et la profondeur de sculpture.
Fonctionnement des freins	Vérifiez le mouvement de la pédale et du levier.
Niveaux du liquide de freins	Vérifiez le niveau du liquide de freins avant et arrière.
Composants des freins	Vérifiez les tuyaux, les connexions et les plaquettes de frein.
Accélérateur	Vérifiez la poignée et le jeu libre de la commande d'accélérateur.
Embrayage (mécanique)	Vérifiez le fonctionnement et le jeu libre du levier.
Suspension avant	Vérifiez la présence de fuites, débris ou dommages.
Direction	Vérifiez un fonctionnement en douceur.
Suspension arrière	Vérifiez le mouvement des amortisseurs et de la pression d'air, ainsi que la garde au sol.
Courroie d'entraînement	Vérifiez s'il y a de l'usure ou des dommages et si le fléchissement est approprié.
Béquille latérale	Vérifiez le fonctionnement, le boulon d'articulation, le ressort et le coussinet.
Fixations	Vérifiez si les fixations sont lâches, endommagées ou manquantes.
Rétroviseurs	Réglez pour une visibilité arrière appropriée.

Inspections avant la conduite

Niveau d'huile moteur

Le bouchon de remplissage de l'huile/la jauge se trouve du côté droit du véhicule. Utilisez toujours l'huile recommandée. Consultez la page 106.

Conseil : La température de fonctionnement du moteur doit être normale lors de la vérification du niveau d'huile.

1. Mettez la boîte de vitesses au point mort.
2. Démarrez le moteur et laissez-le fonctionner au ralenti pendant plusieurs minutes.
3. Arrêtez le moteur et attendez de trois à cinq minutes avant de vérifier le niveau d'huile.
4. Sur une surface de niveau, enfourchez la motocyclette et positionnez-la à la verticale.
5. Retirez le bouchon de remplissage d'huile/la jauge et essuyez-la. Remettez la jauge en place et tournez le bouchon dans le sens horaire jusqu'à ce qu'il soit bien vissé.
6. Retirez la jauge et vérifiez le niveau d'huile.
7. Ajoutez ou enlevez de l'huile, au besoin, pour ramener le niveau dans la plage de fonctionnement sécuritaire (entre les marques plein [FULL] et ajouter [ADD]) sur la jauge.

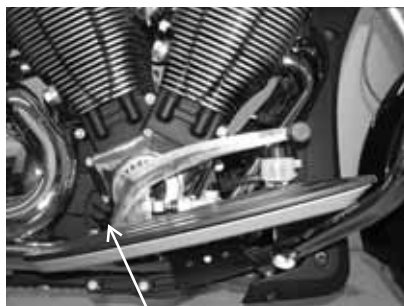

Bouchon de remplissage de l'huile/jauge

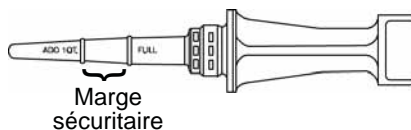

AVERTISSEMENT ! Faire fonctionner le moteur lorsqu'il y a une quantité insuffisante ou excessive d'huile peut causer un grippage ou de graves dommages au moteur, ce qui pourrait entraîner une perte de contrôle et causer des blessures graves ou la mort. Ne faites pas fonctionner la motocyclette lorsque le niveau d'huile est au-dessus du repère plein (FULL) ou au-dessous du repère ajouter (ADD).

Niveau de carburant

1. Sur une surface de niveau, enfourchez la motocyclette et positionnez-la à la verticale.
2. Mettez le contacteur d'allumage à la position marche (ON) ou stationnement (P). Observez le niveau de carburant sur l'indicateur de niveau de carburant.
3. Faites le plein au besoin. Consultez la page 106 pour les spécifications du carburant.

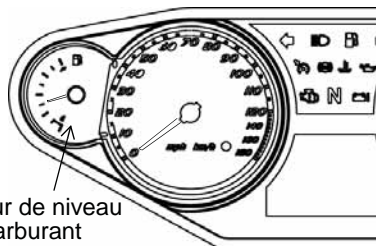

Indicateur de niveau de carburant

Inspections avant la conduite

Pneus

Pression des pneus

Vérifiez la pression des pneus avant la conduite lorsque les pneus sont froids. Vous obtiendrez ainsi la lecture la plus exacte possible puisque la conduite a pour effet de réchauffer les pneus et d'augmenter la pression d'air dans les pneus.

Au besoin, modifiez la pression des pneus en fonction du poids total de ce que vous avez l'intention de transporter. Consultez la page 75.

État des pneus

Inspectez les parois, la surface de contact avec la chaussée et la bande de roulement des pneus. Si l'inspection révèle des coupures, perforations, fissures ou autre type d'usure ou de dommage, remplacez le pneu avant la conduite. N'utilisez que des pneus de rechange approuvés. Consultez le *Manuel d'entretien VICTORY* ou votre concessionnaire agréé VICTORY.

Profondeur de sculpture de pneu

Mesurez la profondeur de sculpture de pneu près du centre de la bande de roulement sur les deux pneus. Consultez la page 74. Remplacez tout pneu ayant une profondeur de sculpture inférieure à 1,7 mm (1/16 po).

Levier de freins avant

1. Tirez le levier de frein avant en direction du guidon et tenez-le. Le levier doit bouger librement et facilement. Il ne devrait pas bouger de plus de 19 mm (3/4 po) avant de démontrer une résistance ferme. Il doit continuer à démontrer une résistance ferme, sans perte de pression, jusqu'à ce qu'il soit relâché.
2. Relâchez le levier. La poignée doit revenir rapidement à sa position initiale lorsque vous la relâchez.
3. Si le levier de frein avant ne fonctionne pas comme indiqué, faites réparer le levier de frein avant la conduite.
4. Consultez la page 31 pour les réglages de la portée du levier de freins avant.

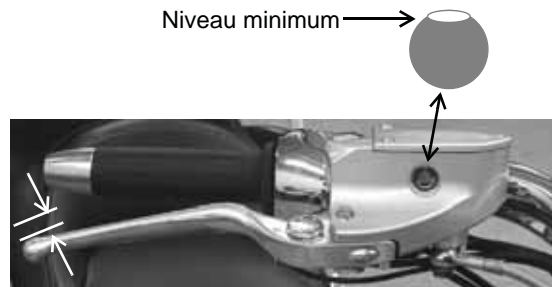

Niveau du liquide de freins avant

1. Enfourchez la motocyclette et positionnez-la à la verticale. Positionnez le guidon afin que le réservoir de liquide soit au niveau.
2. Vérifiez le niveau du liquide par le hublot de regard. Le liquide devrait être clair. Remplacez le liquide brumeux ou contaminé.
3. Le niveau du liquide devrait se situer à la hauteur de la partie supérieure du hublot de regard ou au-dessus. Ajoutez du liquide de freins, au besoin. Consultez la page 72.

Inspections avant la conduite

Pédale de freins arrière

1. Appuyez vers le bas sur la pédale de frein arrière. Elle devrait bouger librement et facilement. Elle ne devrait pas bouger de plus de 8 mm (3/8 po) avant de démontrer une résistance ferme. Elle doit continuer à démontrer une résistance ferme, sans perte de pression, jusqu'à ce qu'elle soit relâchée.
2. Relâchez la pédale. La poignée doit revenir rapidement à sa position initiale lorsque vous la relâchez.
3. Si la pédale de frein arrière ne fonctionne pas comme indiqué ou se déplace trop loin avant d'enclencher le freinage, faites réparer les freins avant la conduite.
4. Consultez la page 31 pour les réglages de pédale de freins arrière.

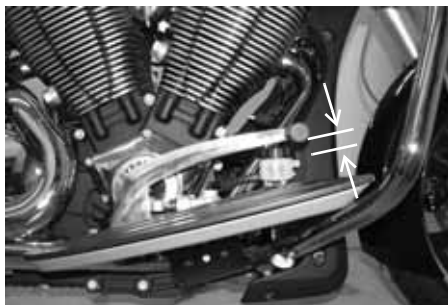

Résistance à 8 mm (3/8 po)

Niveau du liquide de freins arrière

Le réservoir de liquide de freins arrière est situé près de la pédale de frein arrière. Observez le réservoir à partir du côté avant droit du véhicule.

1. Positionnez la motocyclette sur une surface de niveau et à la verticale.
2. Vérifiez le liquide de freins à travers le réservoir.
3. Le liquide devrait être clair. Remplacez le liquide brumeux ou contaminé.
4. Le niveau du liquide devrait être entre les repères minimum et maximum sur le réservoir. Faites l'appoint du liquide de freins selon le besoin. Consultez la page 71.

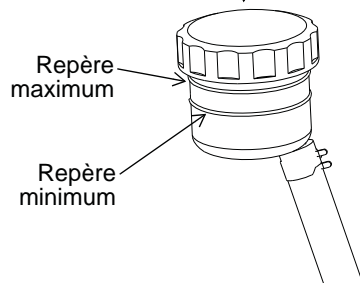
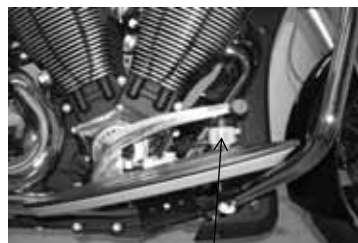

Conduites de freins

Vérifiez si les raccords et les conduites de freins sont humides ou présentent des taches de fuites ou de liquide de freins séché. Serrez tous les raccords qui fuient et remplacez les pièces au besoin.

Conseil : Référez-vous au Manuel d'entretien ou communiquez avec votre concessionnaire pour obtenir les couples de serrage des fixations.

AVERTISSEMENT ! Les fuites de liquide de freins ou les bas niveaux de liquide de freins peuvent causer une défaillance du système de freinage et mener aux blessures graves ou à la mort. Ne conduisez pas le véhicule si le niveau du liquide de freins est bas ou s'il y a des fuites évidentes (humidité ou taches de liquide séché). Consultez votre concessionnaire VICTORY pour l'entretien.

Inspections avant la conduite

Plaquettes de frein

Inspectez chaque plaquette de frein avant sur les deux côtés du disque avant. Inspectez chaque plaquette de frein arrière sur les deux côtés du disque arrière. Lorsque la partie la plus mince du matériel de friction est usée jusqu'à l'épaisseur minimale recommandée, consultez votre concessionnaire VICTORY pour faire remplacer la plaquette de frein.

Remplacez les plaquettes de frein lorsque l'épaisseur du matériel de friction atteint 1,0 mm.

Lorsque vous vérifiez l'épaisseur du matériel de friction de plaquette de frein, vérifiez s'il y a de l'humidité ou des taches sur chaque étrier de frein causées par des fuites ou du liquide de freins séché. Si la vérification révèle des traces de fuite de liquide, ne conduisez pas le véhicule. Consultez votre concessionnaire VICTORY pour l'entretien.

Consultez la page 73 pour l'inspection du disque de frein.

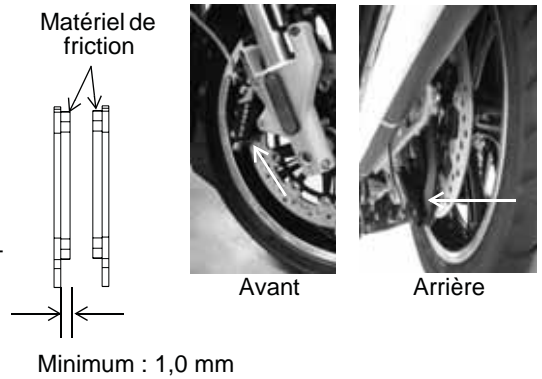

Accélérateur

Faites tourner la poignée de commande d'accélérateur. Elle doit tourner en douceur à partir de la position initiale jusqu'à la position complètement ouverte. Elle doit revenir rapidement à la position initiale lorsque vous la relâchez.

Jeu libre de l'accélérateur

Le jeu libre de la commande d'accélérateur correspond au mouvement de la poignée de commande d'accélérateur entre la position initiale et le point de résistance du câble. Mesurez cette distance.

Le jeu libre devrait être de 2 à 4 mm. Réglez le jeu libre de la commande d'accélérateur, au besoin. Consultez la page 68.

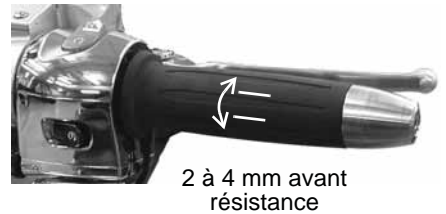

Embrayage mécanique

1. Appuyez sur le levier d'embrayage en direction du guidon et relâchez-le. Il doit bouger librement et en douceur, et revenir rapidement à la position initiale lorsque vous le relâchez. Si le levier ne fonctionne pas comme indiqué, faites réparer le levier d'embrayage avant la conduite.
2. Le jeu libre (écartement) est le jeu du levier entre sa position initiale et le point de résistance du câble. Le jeu libre du levier d'embrayage devrait être de 0,5 à 1,5 mm. Mesurez l'écartement entre le levier d'embrayage et le boîtier du levier. Au besoin, réglez le jeu libre du levier d'embrayage. Consultez la page 69.

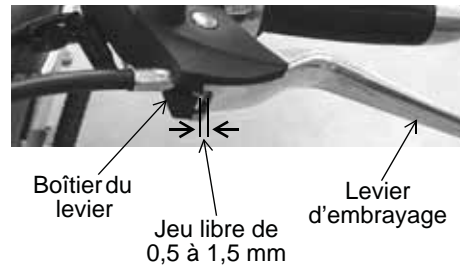

Conseil : L'interrupteur de verrouillage du démarreur dépend du bon réglage du jeu libre du levier d'embrayage pour assurer la commande du contacteur de sécurité d'embrayage.

Inspections avant la conduite

Suspension avant

Vérifiez si les fourches avant présentent des fuites d'huile ou des dommages et si la suspension fonctionne en douceur. Consultez la page 66.

Direction

1. Sur une surface de niveau, enfourchez la motocyclette et positionnez-la à la verticale. Tournez le guidon complètement d'un côté puis complètement de l'autre. Le mouvement doit être aisé sans être lâche.
2. Assurez-vous que les fils, tuyaux et câbles de commande ne nuisent pas à la direction.

Suspension arrière

1. Vérifiez le mouvement et la pression d'air de l'amortisseur arrière pour vous assurer que la suspension présente une course et une garde au sol appropriées.
2. Pour de l'information sur le réglage de la pression d'air, consultez la page 64 ou référez-vous à l'étiquette de la pression d'air de la suspension située dans la sacoche de selle gauche près du raccord d'air.

AVERTISSEMENT ! Une garde au sol inadéquate peut créer un contact entre les composants et la masse et mener à une perte de contrôle causant des blessures graves ou la mort. Assurez-vous toujours que la garde au sol est conforme aux spécifications.

Courroie d'entraînement

1. Vérifiez la tension de la courroie d'entraînement. Consultez la page 61. La courroie d'entraînement doit être bien tendue.

Conseil : Le système de la courroie d'entraînement doit être refroidi, propre et sec pour mesurer correctement la tension de la courroie (fléchissement). Ne mesurez pas la tension de la courroie lorsque la courroie ou le système d'entraînement est mouillé ou chaud (immédiatement après la conduite, par exemple).

2. Vérifiez la présence de pierres ou d'autres débris dans les dents de la courroie d'entraînement.
3. Inspectez l'état de la courroie d'entraînement. Si vous découvrez des fissures, des dents brisées ou des rebords effilochés, remplacez la courroie d'entraînement avant la conduite. Consultez le *Manuel d'entretien VICTORY* ou un concessionnaire agréé VICTORY.

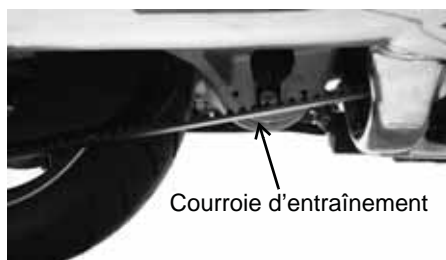

Inspections avant la conduite

Béquille latérale

1. Sur une surface de niveau, enfourchez la motocyclette et positionnez-la à la verticale.
2. Levez et baissez complètement la béquille latérale à plusieurs reprises. La béquille doit se replier et se déployer en douceur et en silence. Assurez-vous que le ressort de rappel garde la béquille latérale en place solidement lorsque la béquille latérale est en position relevée. Réglez ou remplacez un ressort lâche.
3. Vérifiez si le boulon d'articulation de béquille latérale présente des signes d'usure ou de desserrement. Resserrez ou remplacez un boulon desserré ou usé.
4. Inspectez le patin en caoutchouc de la béquille latérale. Assurez-vous que le patin soit solidement attaché à la béquille latérale. Vérifiez le témoin d'usure sur le flanc avant du patin. Remplacez le patin quand l'usure dépasse la ligne correspondant à la limite d'usure.

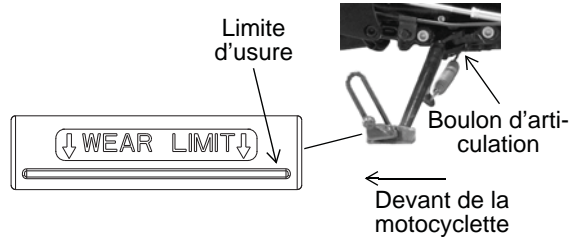

Fixations

1. Vérifiez si toutes les fixations du châssis et du moteur de la motocyclette sont desserrées, endommagées ou manquantes. Serrez les fixations desserrées au couple approprié.
- Conseil :** Référez-vous à la section des spécifications dans ce manuel ou dans le Manuel d'entretien pour obtenir les couples de serrage des fixations, ou consultez votre concessionnaire VICTORY.
2. Remplacez toujours les fixations faussées, endommagées ou cassées avant la conduite. Utilisez des fixations d'origine VICTORY d'une dimension et d'une résistance identiques.

Fonctionnement

La section fonctionnement de ce manuel décrit comment obtenir une performance et une longévité maximales grâce à un entretien et une utilisation appropriés de votre motocyclette.

Conseil : Même si vous êtes un conducteur ou un passager expérimenté, lisez toutes les informations sur la sécurité dans ce manuel avant de faire fonctionner la motocyclette. Consultez la page 7.

Parmi les sujets importants traités dans la section fonctionnement, on retrouve :

- Période de rodage du moteur
- Remplissage du réservoir de carburant
- Démarrage du moteur
- Passage de rapports
- Accélération
- Utilisation du régulateur de vitesse (le cas échéant)
- Freinage
- Arrêt du moteur
- Stationnement

Période de rodage du moteur

La période de rodage du moteur de votre motocyclette est de 800 km (500 mi). Au cours de la période de rodage, il faut suivre une procédure de rodage spéciale pour certaines pièces critiques du moteur afin qu'elles puissent s'emboîter et s'engrener correctement. Lisez, comprenez et suivez toutes les procédures de rodage afin d'assurer une performance et une durabilité à long terme à votre moteur.

AVIS : Le non-respect des procédures de rodage du moteur décrites dans ce manuel peut causer des dommages graves au moteur. Suivez soigneusement toutes les procédures de rodage. Évitez de faire tourner le moteur à plein régime et d'autres conditions qui peuvent causer une charge excessive sur le moteur durant la période de rodage.

Compteur kilométrique		Procédure de rodage
Km	Milles	
0 à 145	0 à 90	Ne dépassez pas le régime du moteur de plus de 1/3 ou tout autre régime pendant des périodes prolongées. Faites varier la vitesse du moteur fréquemment.
146 à 483	91 à 300	Ne dépassez pas le régime du moteur de plus de 1/2 ou tout autre régime pendant des périodes prolongées. Faites varier la vitesse du moteur fréquemment.
484 à 800	301 à 500	Ne dépassez pas le régime du moteur de 3/4 pendant des périodes prolongées.
À 800	À 500	Effectuez l'entretien de la période de rodage indiqué à la section Entretien de ce manuel. L'entretien de la période de rodage devrait être confié à un concessionnaire agréé VICTORY. L'entretien de rodage doit inclure une inspection, des réglages, un serrage des attaches, une vidange d'huile moteur et un changement de filtre. La réalisation d'un entretien de rodage aux intervalles de kilométrage requis aide à obtenir une performance maximale du moteur, des émissions d'échappement minimales et une durée utile maximale du moteur.

Remplissage du réservoir de carburant

Refaites toujours le plein sur une surface de niveau et avec la béquille latérale dépliée. Révissez les avertissements concernant le carburant. Consultez la page 14. Utilisez seulement le carburant recommandé. Consultez la page 106. Tenez le pistolet durant le remplissage. Ne déposez pas le poids du pistolet et du tuyau sur le col de remplissage. Ne laissez pas le pistolet sans surveillance.

AVERTISSEMENT ! L'essence qui déborde ou qui est renversée peut entrer en contact avec un moteur ou un système d'échappement chaud et causer un incendie pouvant mener à des blessures graves ou à la mort. Évitez que l'essence n'entre pas en contact avec les composants chauds.

1. Insérez l'injecteur de carburant dans le col de remplissage du réservoir de carburant.
2. Remplissez le réservoir de carburant jusqu'au-dessous de la base du goulot de remplissage.

AVERTISSEMENT ! Le carburant se dilate dans le réservoir de carburant. Ne remplissez pas trop le réservoir. Pour prévenir les fuites, assurez-vous que le bouchon de remplissage du carburant soit complètement installé.

3. Verrouillez toujours le bouchon du réservoir de carburant avant de conduire. Le bouchon du réservoir de carburant peut entrer en contact avec le guidon.

AVIS : Le bidon d'essence peut endommager les pièces en plastique et les surfaces peintes. Si l'essence entre en contact avec un composant de la motocyclette, rincez-le immédiatement avec de l'eau ou essuyez-le avec un chiffon propre.

Amorçage du système d'alimentation

Si la motocyclette tombe en panne sèche, amorcez le système d'alimentation avant de redémarrer le moteur.

1. Remplissez le réservoir de carburant.
2. Mettez la clé de contact à la position marche (ON).
3. Déplacez le commutateur arrêt/conduite du moteur de la position ARRÊT à la position MARCHE.
4. Laissez la pompe à carburant fonctionner jusqu'à ce qu'elle s'arrête (environ trois secondes).
5. Déplacez le commutateur arrêt/conduite du moteur en position ARRÊT et attendez 20 secondes.
6. Répétez les étapes 3 à 5 quatre ou cinq fois.
7. Mettez la clé à la position arrêt (OFF).
8. Démarrez le moteur. Consultez la page 44.

Fonctionnement

Démarrage du moteur

Le système de verrouillage du démarreur vous permet de démarrer le moteur seulement lorsque la boîte de vitesses est au point mort, ou lorsque la boîte de vitesses est en prise et que l'embrayage est désengagé (levier d'embrayage tiré).

Conseil : Si la motocyclette a fonctionné jusqu'à l'épuisement complet de carburant, amorcez le système avant de démarrer le moteur. Consultez la page 43.

1. Effectuez les inspections avant la conduite. Consultez la page 34. Attachez correctement toutes les charges.
2. Enfourchez la motocyclette et positionnez-la à la verticale.
3. Repliez la béquille latérale.
4. Insérez la clé dans le contacteur d'allumage. Mettez la clé à la position marche (ON).
5. Déplacez le commutateur de marche/arrêt du moteur à la position de marche. Vous devriez entendre momentanément la pompe à carburant pendant qu'elle pressurise le système d'alimentation.
6. Si le témoin de point mort ne s'allume pas, mettez la boîte de vitesses au point mort.
7. Serrez les freins avant.
8. En laissant l'accélérateur fermé, appuyez continuellement sur le commutateur de démarrage pour démarrer le moteur. Relâchez immédiatement le commutateur dès que le moteur démarre. Si le moteur ne démarre pas dans un délai de dix secondes, relâchez le commutateur de démarrage. Attendez cinq secondes, ensuite essayez de nouveau.

Conseil : Tenez le commutateur de démarrage enfoncé le moins longtemps possible afin de minimiser l'épuisement de la batterie. N'appuyez pas le commutateur de démarrage pour plus de dix secondes d'affilée.

9. Si le témoin lumineux de vérification du moteur ou le témoin de basse pression d'huile ne s'éteint pas après le démarrage du moteur, arrêtez le moteur *immédiatement*. Référez-vous à l'information sur le témoin de vérification moteur à la page 23 ou à l'information sur le témoin/l'affichage de basse pression d'huile à la page 23.
10. Laissez l'accélérateur fermé et permettez au moteur de fonctionner au ralenti. Le régime de ralenti permettra d'atteindre graduellement une vitesse normale pendant que le moteur chauffe et atteint sa température de service.

Conseil : N'accélérez pas ou n'embrayez pas immédiatement après avoir fait démarrer le moteur. Laissez le moteur tourner au ralenti pendant environ 30 secondes s'il était chaud au moment du démarrage, ou au moins pendant une minute s'il était froid au moment du démarrage (plus longtemps si les températures sont froides). Cela permettra à l'huile d'atteindre toutes les pièces avant que le moteur soit mis sous charge.

Passage de rapports

AVERTISSEMENT ! Un passage de rapports forcé (avec l'embrayage engagé) peut causer des dommages au moteur, à la boîte de vitesses et à la transmission. Ce type de dommage pourrait causer une perte de contrôle et entraîner des blessures graves ou la mort. Tirez toujours le levier d'embrayage complètement vers le guidon pour désengager l'embrayage avant de changer de rapport.

Cette motocyclette est équipée d'une boîte de vitesses à six rapports. La sixième vitesse est la surmultipliée. Le point mort se situe entre la première et la deuxième vitesse.

Conseil : La boîte de vitesses est au point mort si vous pouvez déplacer librement la motocyclette vers l'avant ou l'arrière sans désengager l'embrayage. Si le contacteur d'allumage est à la position marche (ON), le témoin de point mort s'allume lorsque la boîte de vitesses est placée au point mort.

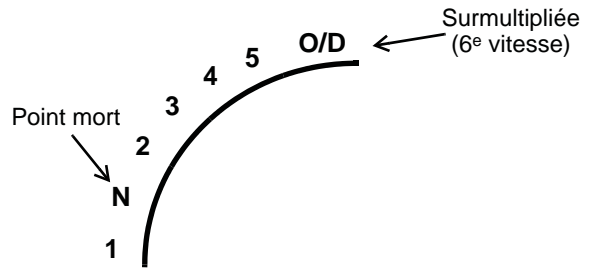

1. Démarrez le moteur. Consultez la page 44.
 2. Pendant que le moteur fonctionne au régime de ralenti, serrez les freins avant.
 3. Débrayez l'embrayage (tirez le levier d'embrayage vers le guidon).
 4. Appuyez sur la pédale de changement de vitesse jusqu'à ce que vous sentiez qu'elle s'arrête en première vitesse.
- Conseil :** Passez à un rapport supérieur en levant l'avant de la pédale de changement de vitesse avec la pointe du pied. Passez à un rapport inférieur en appuyant vers le bas sur la pédale.
5. Relâchez le levier de frein de stationnement.
 6. Simultanément, relâchez le levier d'embrayage pendant que vous ouvrez doucement la commande d'accélérateur (tournez la poignée de commande d'accélérateur vers l'arrière). Lorsque l'embrayage commence à s'engager, la motocyclette avance.
 7. Pour passer à une vitesse supérieure, accélérez doucement jusqu'au point de changement de vitesse recommandé. Consultez la page 46. D'un mouvement rapide, fermez simultanément l'accélérateur complètement et désengagez l'embrayage. Relevez la pédale de changement de vitesse jusqu'à ce que vous la sentiez s'arrêter à la vitesse suivante. Simultanément, relâchez le levier d'embrayage et ouvrez l'accélérateur doucement.

Fonctionnement

Passage de rapports

Conseil : Lorsque vous êtes dans la plage de vitesses recommandée (consultez le tableau Points de passage de vitesse recommandés), vous pouvez rétrograder pour ralentir la motocyclette ou augmenter la puissance. Vous pouvez rétrograder lorsque vous grimpez une côte ou doublez un autre véhicule. Vous pouvez également rétrograder pour réduire la vitesse conjointement avec la fermeture de l'accélérateur.

8. Pour passer à un rapport inférieur (passage descendant), tirez simultanément le levier d'embrayage en direction du guidon et fermez l'accélérateur. Appuyez sur la pédale de changement de vitesse jusqu'à ce que vous la sentiez s'arrêter à la vitesse suivante. Relâchez simultanément le levier d'embrayage lorsque vous ouvrez l'accélérateur.

AVERTISSEMENT ! Une rétrogradation inappropriée peut causer des dommages à la boîte de vitesses, une perte de traction et de contrôle et peut mener aux blessures graves ou à la mort.

- Réduisez la vitesse avant de rétrograder. Vous devez toujours rétrograder en respectant les points de passage de vitesse recommandés.
- Vous devez être extrêmement prudent lorsque vous rétrogradez sur des surfaces mouillées, glissantes ou à faible traction. Dans de telles conditions, relâchez le levier d'embrayage graduellement.
- Évitez de rétrograder dans une courbe. Rétrogradez avant de commencer à négocier la courbe.

Points de passage de vitesse recommandés

Passage ascendant (accélération)		Passage descendant (rétrogradation)	
Changement de vitesse	Vitesse recommandée	Changement de vitesse	Vitesse recommandée
1 à 2	29 km/h (18 mi/h)	O/D à 5	80 km/h (50 mi/h)
2 à 3	48 km/h (30 mi/h)	5 à 4	56 km/h (35 mi/h)
3 à 4	64 km/h (40 mi/h)	4 à 3	40 km/h (25 mi/h)
4 à 5	80 km/h (50 mi/h)	3 à 2	24 km/h (15 mi/h)
5 à O/D	96 km/h (60 mi/h)	2 à 1	16 km/h (10 mi/h)

Accélération

Accélérez en ouvrant l'accélérateur (tournez la poignée de commande d'accélérateur vers l'arrière). Pour une accélération uniforme, ouvrez doucement la commande d'accélérateur d'un mouvement continu. Lorsque vous avez atteint la vitesse recommandée pour le passage de vitesse, passez au rapport suivant.

AVERTISSEMENT ! Une accélération abrupte peut vous faire bouger soudainement vers l'arrière et causer une perte de contrôle. Une accélération abrupte peut aussi causer une perte de contrôle sur des surfaces à faible traction. Une perte de contrôle pourrait entraîner des blessures graves ou la mort. Accélérez toujours graduellement, surtout sur des surfaces mouillées, glissantes ou à faible traction.

Freinage

Prévoyez toujours une distance d'arrêt suffisante pour pouvoir appliquer les freins graduellement.

Conseil : Lorsque vous appliquez légèrement plus les freins avant que les freins arrière, vous obtenez généralement un meilleur freinage.

1. Pour ralentir la motocyclette à l'aide des freins, fermez l'accélérateur et serrez les freins avant et arrière uniformément et graduellement.

Conseil : Si le système de freinage anti-blocage s'enclenche durant le freinage (le cas échéant), vous sentirez une pulsation sur la pédale de frein ou le frein à main. Continuez à appliquer une pression égale sur les freins pour ralentir ou immobiliser la motocyclette. Consultez la page 10.

2. À mesure que la motocyclette ralentit, désengagez l'embrayage ou rétrogradez chaque fois que la vitesse du véhicule atteint un point de passage descendant.

AVERTISSEMENT ! Un freinage incorrect pourrait entraîner une perte de contrôle et causer des blessures graves ou la mort. Évitez d'appliquer les freins abruptement. Freinez toujours graduellement, surtout sur des surfaces mouillées, glissantes ou à faible traction. Évitez de freiner dans une courbe ou lors d'un virage. Placez la motocyclette en position verticale avant d'appliquer les freins.

Utilisation du régulateur de vitesse (le cas échéant)

Le cas échéant, le régulateur de vitesse se trouve sur le côté droit du guidon. Lisez cette section et assurez-vous de bien comprendre comment utiliser cette fonction de manière sécuritaire avant d'utiliser le régulateur de vitesse.

AVERTISSEMENT ! Le fonctionnement inapproprié du régulateur de vitesse peut causer une perte de contrôle et entraîner des blessures graves ou la mort. Suivez toutes les procédures de fonctionnement du régulateur de vitesse attentivement. N'utilisez jamais le régulateur de vitesse sur des routes mouillées ou glissantes. N'utilisez pas le régulateur de vitesse lorsque la circulation est dense ou congestionnée.

Recommandations concernant le régulateur de vitesse

- Le régulateur de vitesse peut être réglé à n'importe quelle vitesse.
- La vitesse du véhicule doit être supérieure à 40 km/h (25 mi/h).
- La vitesse réglée variera légèrement en terrain montagneux.
- Le régulateur de vitesse ne retournera pas à la vitesse pré réglée si la vitesse d'accélération/décélération résultante est trop élevée ou trop basse. Par exemple, la reprise d'une vitesse réglée à partir de 64 km/h (40 mi/h) pendant que l'embrayage est au sixième rapport peut entraîner le désengagement du régulateur de vitesse.
- Le régulateur de vitesse ne s'embrayera pas si les feux d'arrêt ne fonctionnent pas correctement.



Commutateurs de régulateur de vitesse

Réglage de la vitesse

1. Appuyez sur le bouton de marche (ON) du régulateur de vitesse.

Conseil : Le témoin lumineux du régulateur de vitesse s'allume à l'enfoncement de l'interrupteur de marche (ON) ou d'arrêt (OFF).

2. Attendez au moins trois secondes. Un point rouge (voyant d'alimentation) au centre du bouton s'allumera pour indiquer quand vous pouvez embrayer le régulateur de vitesse.

3. Accélérez à la vitesse désirée et appuyez sur le bouton de réglage (SET). Le témoin lumineux du régulateur de vitesse s'allumera sur le tableau de bord.

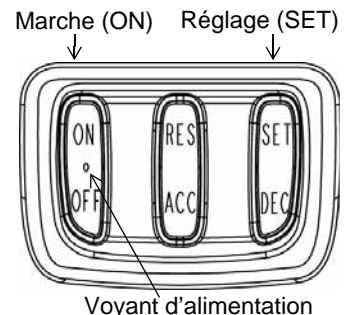

Fonctionnement

Utilisation du régulateur de vitesse (le cas échéant)

Reprise de la vitesse (RES)

Après avoir désembrayé le régulateur de vitesse avec le frein, l'accélérateur ou l'embrayage, attendre au moins trois secondes puis appuyez sur le bouton de reprise (RES) pour retourner à la vitesse réglée.

Si le bouton de reprise est enfoncé dans les trois secondes suivant le désembrayage, le régulateur de vitesse ne s'actionne peut-être pas, même si le témoin du régulateur de vitesse s'allume. Il s'agit d'une caractéristique de sécurité qui empêche le régulateur de vitesse de s'embrayer en cas de blocage d'un bouton. Pour continuer à utiliser le régulateur de vitesse, désembrayez-le. Attendez au moins trois secondes et appuyez ensuite sur le bouton de reprise.

Conseil : Lorsque le bouton du régulateur de vitesse principal est mis en position arrêt (OFF), la vitesse réglée sera supprimée de la mémoire et le régulateur de vitesse sera désactivé.

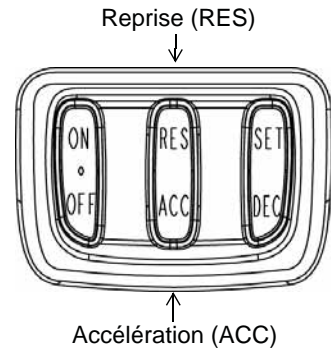

Accélération (ACC)

Tapez doucement sur le bouton d'accélération (ACC) et relâchez-le pour augmenter la vitesse d'environ 1 à 2 km/h (1 mi/h) à la fois. Appuyez et gardez enfoncé le bouton d'accélération (ACC) pour accélérer à une nouvelle vitesse de réglage (se réinitialise lorsque le bouton est relâché).

Conseil : Si vous utilisez l'accélérateur pour accélérer et ensuite le relâchez, le régulateur de vitesse retournera à la vitesse réglée précédemment.

Décélération (DEC)

Tapez doucement sur le bouton de décélération (DEC) et relâchez-le pour réduire la vitesse d'environ 1 à 2 km/h (1 mi/h) à la fois. Appuyez et gardez enfoncé le bouton de décélération (DEC) pour décélérer à une nouvelle vitesse de réglage (se réinitialise lorsque le bouton est relâché) ou à la vitesse minimale du régulateur de vitesse de 40 km/h (25 mi/h).

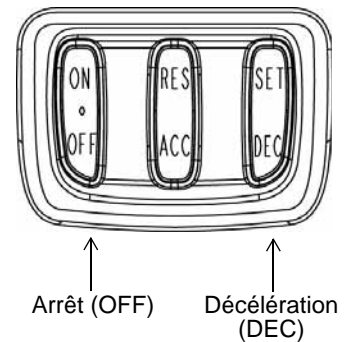

Arrêt du régulateur de vitesse (OFF)

Pour annuler temporairement le régulateur de vitesse et utiliser la fonction de reprise :

- freinez;
- fermez l'accélérateur;
- ou débrayez.

Pour annuler le régulateur de vitesse et effacer la vitesse réglée de la mémoire, appuyez sur arrêt (OFF).

Arrêt du moteur

Avant d'arrêter le moteur, arrêtez complètement la motocyclette. Passez au point mort ou débrayez.

AVERTISSEMENT ! L'arrêt du moteur pendant que la boîte de vitesses est engagée et la motocyclette en mouvement peut causer une perte de traction de la roue arrière et des dommages au moteur ou à la boîte de vitesses, ce qui peut provoquer une perte de contrôle et des blessures graves ou la mort. Arrêtez toujours le moteur après que la motocyclette soit complètement immobilisée et la boîte de vitesses soit au point mort. Si le moteur s'arrête subitement pendant que la motocyclette est en mouvement, déplacez la motocyclette vers un endroit sécuritaire hors de la route et loin du trafic.

1. Quand elle est complètement arrêtée, embraquez au point mort.
2. Déplacez le commutateur de marche/arrêt du moteur en position d'ARRÊT.
3. Déplacez le contacteur d'allumage à la position arrêt (OFF). Retirez la clé de contact.

Conseil : Il est normal que la soupape de l'IAC émette un clic momentané lorsque la clé est mise en position arrêt (OFF) pour la première fois.

Stationnement

Choisissez une surface ferme et de niveau pour stationner la motocyclette.

1. Quand elle est complètement arrêtée, embraquez au point mort.
2. Arrêtez le moteur.
3. Déployez la béquille latérale.
4. Tournez le guidon vers la gauche, puis inclinez la motocyclette vers la gauche jusqu'à ce qu'elle repose solidement sur la béquille latérale.
5. Retirez la clé de contact.

Stationnement à flanc de pente

S'il est inévitable de stationner dans une pente, positionnez l'avant de la motocyclette vers le haut de la pente. Engagez la boîte de vitesses et positionnez la motocyclette de manière à ce qu'elle repose de façon stable sur sa béquille latérale.

Stationnement sur une surface meuble

Si vous devez stationner sur une surface meuble, placez une plaque sous le pied de la béquille latérale afin d'obtenir une surface ferme. Cette plaque doit être suffisamment grande et résistante pour soutenir le poids de la motocyclette sans s'enfoncer dans le sol.

Une chaussée en asphalte ramollit par temps chaud. La béquille latérale peut s'enfoncer dans l'asphalte ramolli et la motocyclette pourrait tomber. Si vous stationnez sur de l'asphalte par temps chaud, utilisez un repose-pieds comme béquille latérale.

ATTENTION ! Un moteur et des composants d'échappement chauds peuvent brûler la peau et causer un incendie s'ils sont en contact avec des matières inflammables. Stationnez toujours la motocyclette loin des matières inflammables et à un endroit où les gens ne risquent pas d'entrer en contact avec les composants chauds.

Fonctionnement

Fonctionnement de la marche arrière (le cas échéant)

AVIS : Ne tentez pas d'engager ou de désengager le système de marche arrière lorsque la motocyclette est en mouvement.

Avant la conduite en marche arrière :

- Assoyez-vous toujours à califourchon sur la motocyclette avec les pieds posés au sol.
- Vérifiez toujours la présence d'obstacles ou de personnes derrière la motocyclette.
- Repliez toujours complètement la béquille latérale.
- Assurez-vous toujours que la motocyclette est complètement arrêtée.

Ne conduisez JAMAIS en marche arrière :

- Lorsque vous n'êtes pas assis correctement.
- Lorsque vous êtes dans une zone où se trouvent des obstacles et des personnes.
- Lorsque vous avez un passager. Un passager peut obstruer votre vue et maniabilité.
- Sur des surfaces glissantes ou meubles. Une perte de traction des pieds peut causer un basculement.
- Lorsque la motocyclette est en mouvement vers l'avant.
- Sur des surfaces en pente ou inégales.

Procédure de fonctionnement de la marche arrière

1. Vérifiez toujours la présence d'obstacles ou de personnes derrière la motocyclette. N'oubliez pas que la roue avant peut tourner vers l'extérieur et nécessiter un espace de conduite plus grand.
2. Assurez-vous que la motocyclette est immobile.
3. Demandez au passager de descendre.
4. Assoyez-vous toujours à califourchon sur le siège du conducteur avec les pieds posés au sol.
5. Relevez la béquille latérale (si elle est baissée).
6. Mettez la boîte de vitesses au point mort.
7. Pendant que le moteur tourne au ralenti, levez le levier de marche arrière et vérifiez si le témoin de marche arrière apparaît sur l'affichage multifonction.

AVIS : Ne changez JAMAIS de vitesse pendant que le levier de marche arrière est engagé. Sinon, vous CAUSEREZ des dommages au système de marche arrière.

8. Vérifiez de nouveau les zones situées autour de et derrière la motocyclette pour s'assurer que le secteur de conduite est libre.
9. Pendant que vous équilibrez la motocyclette avec vos jambes et vos pieds, appuyez sur le commutateur de démarrage et gardez-le enfoncé pour commencer à reculer. Relâchez le commutateur pour arrêter de bouger.

AVIS : Ne changez JAMAIS de vitesse pendant que le levier de marche arrière est engagé. Sinon, vous CAUSEREZ des dommages au système de marche arrière.

10. Si vous voulez stationner la motocyclette, attendez qu'elle soit complètement arrêtée et ensuite déplacez le levier de marche arrière vers le bas en position de désengagement. Vérifiez si le témoin de point mort est affiché avant d'éteindre le moteur.

Sécurité pendant les procédures d'entretien

⚠ AVERTISSEMENT

Le non-respect des mesures de sécurité et des procédures recommandées peut causer des blessures graves ou la mort. Tenez toujours compte des mesures de sécurité et suivez toutes les procédures de fonctionnement, d'inspection et d'entretien indiquées dans ce manuel.

- Des pièces mal installées ou mal réglées peuvent déstabiliser la motocyclette ou la rendre difficile à manier. Des composants électriques mal installés peuvent entraîner une défaillance du moteur ou du système électrique. Dans les deux cas, cela pourrait causer des dommages ou des blessures graves. Si vous n'avez pas le temps, les outils ou l'expertise requis pour effectuer une procédure correctement, veuillez consulter votre concessionnaire pour l'entretien.
- Révissez l'information sur l'entretien associé à la sécurité à la page 15.
- Avant d'entreprendre une procédure quelconque d'entretien, lisez toutes les directives concernant cette procédure.
- Positionnez toujours la motocyclette sur une surface ferme et de niveau avant d'effectuer l'entretien. Lorsque vous soulevez la motocyclette ou la mettez sur sa béquille latérale, assurez-vous de ne pas la faire basculer ou tomber.
- Un moteur et des composants d'échappement chauds peuvent brûler la peau et causer un incendie s'ils sont en contact avec des matières inflammables. Stationnez toujours la motocyclette loin des matières inflammables et à un endroit où les gens ne risquent pas d'entrer en contact avec les composants chauds.
- Portez des lunettes de sécurité et un masque lorsque vous utilisez de l'air comprimé.
- Ne démarrez jamais le moteur ou ne le laissez jamais tourner dans un endroit clos. Les échappements des moteurs à essence sont toxiques et peuvent causer une perte de conscience ou la mort en peu de temps.
- Durant certaines procédures, vous pourriez utiliser des produits potentiellement dangereux comme de l'huile ou du liquide de freins. Suivez toujours les directives et avertissements indiqués sur les contenants.

Entretien

Un entretien approprié assure le meilleur niveau de sécurité, durabilité et fiabilité de votre motocyclette.

- Demandez à votre concessionnaire VICTORY d'effectuer les procédures d'entretien de rodage lorsque le compteur kilométrique atteint 800 km (500 mi).
- Effectuez l'entretien périodique recommandé aux intervalles spécifiés dans le tableau d'entretien périodique à partir de la page 53.

Essais de conduite

Avant d'utiliser régulièrement la motocyclette après avoir effectué l'entretien, effectuez un essai de conduite dans un environnement sécuritaire. Portez une attention particulière à l'ajustement et au fonctionnement appropriés de toutes les pièces ayant fait l'objet d'un entretien. Effectuez les corrections ou réglages supplémentaires requis pour garantir un rendement sécuritaire du véhicule.

Entretien de la période de rodage

Demandez à votre concessionnaire VICTORY d'effectuer les procédures d'entretien de rodage lorsque le compteur kilométrique atteint 800 km (500 mi). L'entretien de la période de rodage assurera la performance optimale du moteur pour toute la durée utile du moteur. Votre concessionnaire peut vidanger l'huile moteur, vérifier tous les liquides et composants remplaçables, s'assurer que toutes les fixations sont serrées et faire d'autres réglages, au besoin.

Entretien majeur

Pour de plus amples renseignements sur les réparations majeures, référez-vous au *Manuel d'entretien VICTORY*. Les réparations majeures exigent généralement des connaissances techniques et des outils spéciaux. Le système de contrôle d'émissions requiert des outils spéciaux et une formation et les réparations doivent être effectuées par votre concessionnaire.

Entretien périodique

Inspectez, nettoyez, lubrifiez, réglez et remplacez les pièces selon le besoin. Lorsqu'une inspection indique la nécessité de remplacer des pièces, utilisez des pièces VICTORY authentiques, disponibles auprès de votre concessionnaire VICTORY. Consignez l'information sur l'entretien et les réparations dans le Registre d'entretien commençant à la page 54.

Effectuez l'entretien aux intervalles spécifiés dans le tableau d'entretien périodique commençant à la page 53. Effectuez les procédures plus souvent si l'usage normal de la motocyclette comprend :

- un fonctionnement à haut régime pendant des périodes prolongées
- un fonctionnement à bas régime pendant des périodes prolongées
- un fonctionnement dans des conditions poussiéreuses ou autrement difficiles

Tableau d'entretien périodique

Composant	Page	Indication du compteur kilométrique en km (mi)														
		800 (500)	8 000 (5 000)	16 000 (10 000)	24 000 (15 000)	32 000 (20 000)	40 000 (25 000)	48 000 (30 000)	56 000 (35 000)	64 000 (40 000)	72 000 (45 000)	80 000 (50 000)				
Consultez la légende du tableau ci-dessous.																
Composant	Page															
Filtre à air	56	I	I	R	I	R	I	R	I	R	I	R	I	R	I	R
Batterie	77	I	I	I	I	I	I	I	I	I	I	I	I	I	I	I
Liquide de freins	72	I	I	I	I	I	I	I	R	I	I	I	I	I	I	I
Plaquettes de frein	39	I	I	I	I	I	I	I	I	I	I	I	I	I	I	I
Câble d'embrayage	70	I	I	L	I	L	I	L	I	L	I	L	I	L	I	L
Levier d'embrayage (mécanique)	69 70	L	I	L	I	L	I	L	I	L	I	L	I	L	I	L
Câbles de commande	69 70	I	I	L	I	L	I	L	I	L	I	L	I	L	I	L
Orifice d'aération du carter	67	I	I	I	I	I	I	I	I	I	I	I	I	I	I	I
Courroie d'entraînement	60	I	I	I	I	I	I	I	R	I	I	I	I	I	I	I
Réglage de la courroie d'entraînement	63	E	Réglez après chaque nouvelle installation de pneu.													
Filtre et huile moteur*	55	R	R	R	R	R	R	R	R	R	R	R	R	R	R	R
Système de contrôle d'émission des vapeurs de carburant (le cas échéant)	67	I	I	I	I	I	I	I	I	I	I	I	I	I	I	I
Système d'échappement	85	I	I	I	I	I	I	I	I	I	I	I	I	I	I	I
Fixations	86	I	I	I	I	I	I	I	I	I	I	I	I	I	I	I
Levier de frein avant	72	L	L	L	L	L	L	L	L	L	L	L	L	L	L	L
Huile de la fourche avant**	66	I	I	I	R	I	I	R	I	I	R	I	I	R	I	I
Fourche avant/essieu avant	66	I	I	I	I	I	I	I	I	I	I	I	I	I	I	I
Système d'alimentation	67	I	I	I	I	I	I	I	I	I	I	I	I	I	I	I
Filtre à carburant	-	Veuillez consulter votre concessionnaire pour cet entretien.								R						
Phare	82	I	I	I	I	I	I	I	I	I	I	I	I	I	I	I
Contacteur d'allumage/serrures	78		L	L	L	L	L	L	L	L	L	L	L	L	L	L
Radio/logiciel radio	107	Effectuez une mise à jour annuelle. Veuillez consulter votre concessionnaire.														
Composants ABS	74	I	I	I	I	I	I	I	I	I	I	I	I	I	I	I
Alignement de roues arrière	63	I	I	I	I	I	I	I	I	I	I	I	I	I	I	I
Amortisseur arrière	64	I	I	I	I	I	I	I	I	I	I	I	I	I	I	I
Pédale de frein arrière	71	I	I	L	I	L	I	L	I	L	I	L	I	L	I	L
Essai de conduite	86	E	E	E	E	E	E	E	E	E	E	E	E	E	E	E
Béquille latérale	78	I	I	L	I	L	I	L	I	L	I	L	I	L	I	L
Plaque de béquille latérale	41	I	I	I	I	I	I	I	I	I	I	I	I	I	I	I
Bougies	76	I	I	I	I	I	I	I	R	I	I	I	I	I	I	I
Roulements de la tête de direction	66	I	I	I	L	I	I	L	I	I	I	L	I	I	L	I
Bras oscillant	65	I	I	I	I	I	I	I	I	I	I	I	I	I	I	I
Câble d'accélérateur	68	I	I	L	I	L	I	L	I	L	I	L	I	L	I	L
Pneus	74	I	I	I	I	I	I	I	I	I	I	I	I	I	I	I
Rayons de roue	73	I	I	I	I	I	I	I	I	I	I	I	I	I	I	I
État des roues	73	I	I	I	I	I	I	I	I	I	I	I	I	I	I	I

Légende du tableau d'entretien : I = Inspectez, serrez, nettoyez, réglez, corrigez ou remplacez au besoin; E = Effectuez; R = Remplacez/remettez à neuf; L = Lubrifiez avec un lubrifiant adéquat; * = Remplacez aux intervalles spécifiés ou annuellement; ** = Remplacez tel que spécifié ou tous les deux ans

Entretien

Registre d'entretien

Entretien effectué	km/mi	Notes	Effectué par

Vidange d'huile moteur et remplacement du filtre

Vidangez l'huile moteur aux intervalles indiqués dans le tableau d'entretien périodique à partir de la page 53.

1. Démarrez le moteur et laissez-le fonctionner au ralenti pendant plusieurs minutes. Arrêtez le moteur.

Conseil : La température de fonctionnement du moteur doit être normale avant de vidanger l'huile.

ATTENTION ! Un moteur et des composants d'échappement chauds peuvent brûler la peau et causer un incendie s'ils sont en contact avec des matières inflammables. Stationnez toujours la motocyclette loin des matières inflammables et à un endroit où les gens ne risquent pas d'entrer en contact avec les composants chauds.

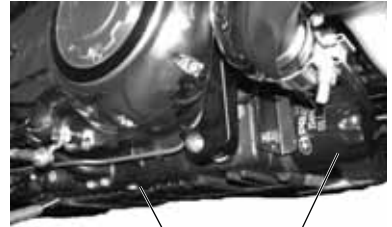

Bouchon de vidange
Filtre à huile

2. Positionnez solidement la motocyclette sur la béquille latérale.
3. Placez un bac de vidange d'huile sous le bouchon de vidange et le filtre à huile. Retirez le bouchon de vidange et le joint. Laissez l'huile s'écouler complètement.
Outil : Clé Allen de 6 mm
4. Desserrez lentement le filtre à huile. Laissez l'huile s'écouler complètement.
Outil : Clé pour filtre à huile de 63,5 mm (2 1/2 po)
5. Nettoyez les surfaces d'étanchéité du bouchon de vidange sur le carter. Réinstallez le bouchon de vidange, en mettant une rondelle d'étanchéité neuve. Ne serrez PAS excessivement.
Couple : 20 N·m (15 lb·pi)
6. Nettoyez les filets de montage du filtre à huile et la surface d'étanchéité du joint sur le carter. Assurez-vous que le joint du nouveau filtre à huile est correctement installé sur le nouveau filtre à huile. Appliquez une mince couche d'huile moteur propre sur le joint. Vissez le nouveau filtre jusqu'à ce que le joint entre en contact avec la surface d'étanchéité. Serrez le filtre à la main en lui faisant effectuer 3/4 de tour supplémentaire.
7. Retirez le bouchon de remplissage d'huile/jauge. Ajoutez environ 4,25 L (4,5 pte) d'huile recommandée. Remettez en place le bouchon de remplissage d'huile.

AVIS : N'ajoutez pas d'additifs chimiques à l'huile moteur. Certaines huiles moteur contiennent des additifs qui peuvent endommager l'embrayage à bain huile ou réduire sa durée utile.

8. Démarrez le moteur et laissez-le fonctionner au ralenti pendant plusieurs minutes. Arrêtez le moteur.

AVIS : Après une vidange d'huile, le témoin ou l'affichage de basse pression d'huile demeure allumé plus longtemps que d'habitude avant de s'éteindre. Si vous donnez des coups de gaz pendant que le témoin ou l'affichage de basse pression d'huile est allumé, vous pourriez endommager le moteur.



Vérification et ajout d'huile

9. Vérifiez la présence de fuites autour du bouchon de vidange et du filtre à l'huile.
10. Vérifiez le niveau d'huile et rajustez le niveau, au besoin.
11. Recyclez l'huile et le filtre usagés selon une méthode appropriée.

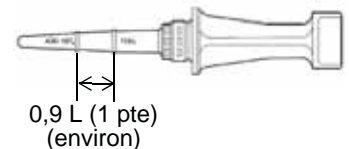

Capacités de l'huile	
Capacité d'huile moteur au moment de la vidange d'huile (incluant le filtre)	4,25 L (4,5 pte) (environ)
Capacité de l'huile moteur au moment de la vidange d'huile (sans filtre)	3,8 L (4,0 pte) (environ)

Entretien

Filtre à air

Inspectez le filtre à air souvent si vous conduisez dans un environnement anormalement humide ou poussiéreux. N'appliquez pas d'huile pour filtre à air sur ce filtre à air.

La conduite de carburant est fixée sur le faisceau de fils principal avec une attache de câble. *Ne coupez ou n'enlevez pas l'attache de câble.*

1. Retirez le réservoir de carburant. Consultez les pages 56 à 57.
2. Desserrez les trois vis de fixation du filtre.
3. Desserrez les deux vis de montage du filtre à air jusqu'à ce que le retrait du filtre soit possible. *Ne retirez pas les vis du filtre.*
4. Levez le dispositif de retenue. Retirez le filtre en tirant vers le haut et vers l'arrière.
5. Nettoyez les surfaces d'étanchéité du filtre sur le châssis.
6. Installez le nouveau filtre à air avec les vis existantes. Vérifiez les rebords du filtre pour vous assurer qu'ils sont appuyés correctement sur la bride.
7. Serrez les vis de montage et serrez ensuite les vis de fixation.

Couple : 4 N·m (36 lb·po)

8. Remettre en place le réservoir de carburant. Consultez la page 58.

Retrait du réservoir de carburant

Un outil de fixation du raccord du réservoir de carburant spécial est requis pour effectuer cette procédure. Veuillez consulter votre concessionnaire pour obtenir cet outil.

Avant de débuter, préparez-vous à entreposer le réservoir de carburant à un endroit sûr pour éviter d'égratigner le fini.

1. Enlevez les deux couvercles latéraux et le siège. Consultez les pages 80 et 82.
2. Débranchez la conduite de mise à l'air libre du réservoir de carburant.
3. Enlevez le boulon du fil de masse et les boulons de réservoir arrière, ainsi que les bagues et les isolants. Mettez la quincaillerie à l'écart pour le remontage.
4. Placez le guidon bien droit vers l'avant. Couvrez la partie avant du réservoir de carburant avec un linge protecteur pour prévenir les dommages.

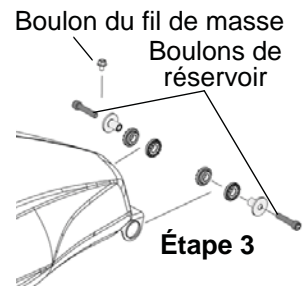
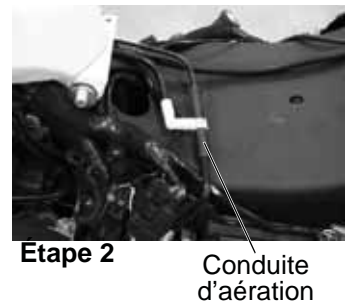

Retrait du réservoir de carburant

5. La conduite de carburant est fixée sur le faisceau de fils principal avec une attache de câble. *Ne coupez ou n'enlevez pas l'attache de câble.* Pivotez la partie arrière du réservoir vers le haut pour accéder à la base du réservoir. Soutenez la partie arrière dans cette position.
 6. Repérez le connecteur électrique du faisceau de pompe situé sous le réservoir. Prudemment, levez la languette et débranchez le faisceau.
 7. Si vous faites l'entretien du filtre à air, ignorez cette étape. Si vous installez un nouveau réservoir ou faites l'entretien de la pompe à carburant, débranchez les conduites d'aération et de drainage situées à la base du réservoir de carburant.
 8. Débranchez la conduite de carburant de la pompe à carburant en serrant les deux languettes de dégagement de raccord simultanément. Glissez délicatement la conduite de carburant hors du raccord.
 9. Installez l'outil de fixation du raccord du réservoir de carburant dans le raccord de la pompe à carburant pour protéger le raccord et prévenir la fuite de carburant du réservoir.
- AVIS :** N'appuyez PAS le réservoir de carburant sur le châssis en le retirant. Cela pourrait endommager le raccord de la pompe à carburant.
10. Soulevez l'arrière du réservoir de carburant car le jeu à l'avant du réservoir dégagera suffisamment d'espace pour le raccord de conduite de carburant sous le réservoir.
 11. L'arrière du réservoir de carburant étant soulevé, glissez le réservoir vers l'arrière avec *précaution* jusqu'à ce qu'il se dégage des supports avant. Une fois le réservoir de carburant dégagé des supports avant, soulevez-le en l'éloignant du châssis. Réinstallez les isolants avant s'ils se sont déplacés.



Étape 6

Levez la languette pour débrancher.

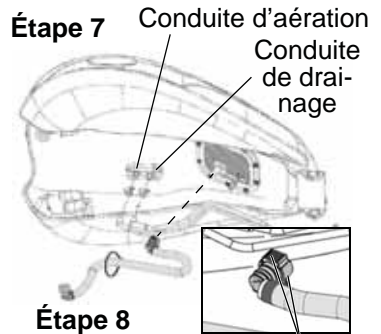

Étape 7

Étape 8

Serrez les languettes.

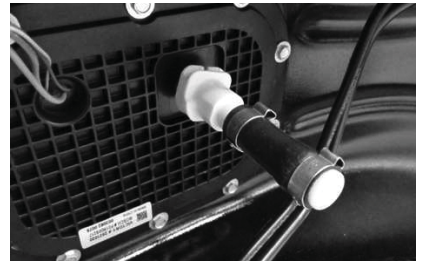

Étape 9

Entretien

Installation du réservoir de carburant

1. Placez le guidon bien droit vers l'avant. Couvrez la partie avant du réservoir de carburant avec un linge protecteur pour prévenir les dommages.
2. En évitant de causer des dommages au raccord du réservoir de carburant et à l'outil spécial, placez le réservoir de carburant sur le châssis de la motocyclette.
3. Si elles ont été enlevées, réinstallez les conduites de ventilation et de vidange du réservoir de carburant situées à la base du réservoir. Tournez les conduites contre le côté du réservoir.

Couple : 2,3 N·m (20 lb-po)

4. Assurez-vous que les isolants avant sont installés sur le châssis. Appliquez de l'alcool, de l'eau savonneuse ou un lubrifiant pour caoutchouc pour faciliter l'installation du réservoir.
5. Glissez le réservoir sur les isolants et ensuite glissez le réservoir complètement vers l'avant. Pivotez la partie arrière du réservoir vers le haut pour accéder à la base du réservoir. Soutenez la partie arrière dans cette position.
6. Enlevez l'outil de fixation du raccord de pompe à carburant en appuyant sur le bouton central du coupleur en plastique.
7. Branchez délicatement la conduite de carburant sur le raccord de la pompe à carburant. Assurez-vous d'entendre un clic qui indique un engagement approprié. Vérifiez la connexion en tirant légèrement sur la conduite de carburant.
8. Branchez le connecteur électrique du faisceau de la pompe à carburant.
9. Vérifiez si la conduite de carburant est acheminée et fixée correctement.

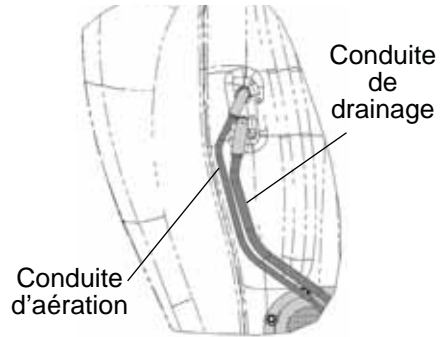

Étape 3

Installation du réservoir de carburant

10. Installez les isolants arrière (avec le rebord de la bride dirigé vers le réservoir) et les bagues de la bride.
11. Baissez le réservoir et installez les boulons de réservoir.
Couple : 24 N·m (18 lb·pi)
12. Branchez la conduite de mise à l'air libre, le fil de masse et le boulon du fil de masse.
Couple : 11 N·m (96 lb·po)
13. Enrichissez la pompe à carburant. Consultez la page 43.
14. Vérifiez les fuites possibles.
15. Réinstallez la selle et les couvercles latéraux.

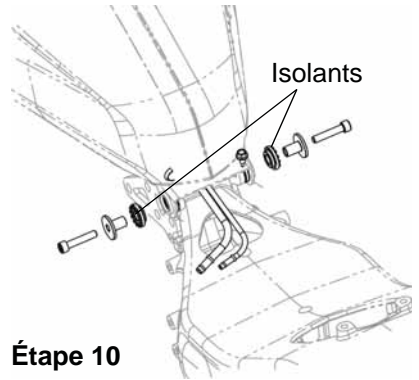

Étape 10

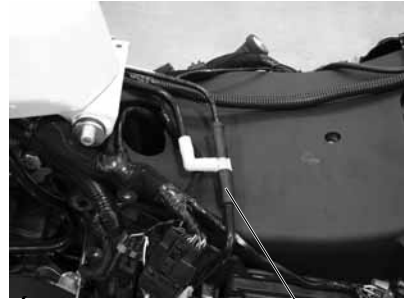

Étape 12

Conduite d'aération

Entretien

État de la courroie d'entraînement

Remplacez la courroie d'entraînement si elle est fendillée ou si elle présente des dents cassées ou des bords effilochés. Peu importe son état, la courroie d'entraînement doit être remplacée à intervalles réguliers. Consultez le *Manuel d'entretien VICTORY* ou un concessionnaire agréé VICTORY.

Ne tentez PAS de vérifier la tension de la courroie lorsque celle-ci a été exposée à la pluie ou lavée dans les 24 dernières heures ou lorsqu'elle n'a pas encore eu le temps de refroidir. Avant de mesurer la tension de la courroie, laissez-la refroidir à la température ambiante. Remplacez la courroie d'entraînement et les deux pignons en tant qu'ensemble si la courroie a une usure de plus de 8 000 km (5 000 mi) au moment du dommage ou de la défaillance.

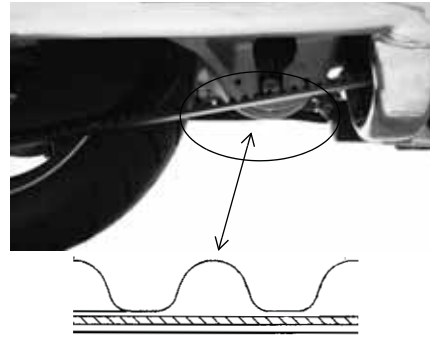

Analyse de l'usure de la courroie d'entraînement

<p>Fissures internes de la dent (capillaire) : Fonctionnement acceptable, mais surveillez son état.</p>	<p>Fissures externes de la dent : Remplacez la courroie.</p>	<p>Dents manquantes : Remplacez la courroie.</p>	<p>Écaillage (pas grave) : Correcte pour fonctionner, mais surveillez son état.</p>
<p>Fil avec rebord effiloché : Fonctionnement acceptable, mais surveillez son état.</p>	<p>Usure de la dent : Remplacez la courroie.</p>	<p>Domages causés par la roche : Remplacez la courroie si le rebord est endommagé.</p>	<p>Chanfrein usé (rebord extérieur seulement) : Fonctionnement acceptable, mais surveillez son état.</p>

Données concernant la tension de la courroie d'entraînement

Les spécifications pour le fléchissement et la tension sonore figurent ci-dessous. Un indicateur de tension sonore Gates 507C ou un dispositif équivalent est requis pour mesurer la tension sonore.

Fléchissement de la courroie d'entraînement (à l'aide de la jauge de tension n° de pièce PV-43532)

Fléchissement
Modèles CROSS COUNTRY
32 mm ± 0,5 mm

Tension sonore de la courroie d'entraînement (à l'aide d'un indicateur de tension sonore)

Données requises		Tension sonore
Intervalle de mesure	708,6	20 Hz ± 1
Largeur de la courroie	28 mm	
Constante de masse de la courroie	8,4	

Inspection de la tension de la courroie d'entraînement

Sur les nouveaux systèmes d'entraînement ou les nouvelles courroies, réglez la tension de la courroie après les premiers 800 km (500 mi). Réglez la tension après chaque changement de pneu suivant.

Conseil : Ne vérifiez et n'ajustez pas la tension de la courroie d'entraînement lorsque la courroie est mouillée. Vous obtiendrez un réglage inapproprié.

La vérification de la tension de la courroie d'entraînement comprend l'utilisation du calibre de tension de la courroie (n° de pièce PV-43532). Vous pouvez aussi utiliser un indicateur de tension sonore, si disponible. Avant d'entreprendre cette procédure :

- Assurez-vous que le système d'entraînement est net, *sec* et à la *température ambiante* (la courroie et les pignons).
- Assurez-vous que la suspension est réglée correctement.
- La tension de la courroie doit être réglée au point le plus tendu.

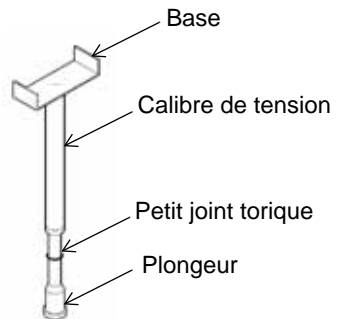

Entretien

Inspection de la tension de la courroie d'entraînement

1. Levez et soutenez la motocyclette en gardant le pneu arrière légèrement au-dessus du sol.

ATTENTION ! Assurez-vous que la motocyclette soit positionnée de manière stable lorsqu'elle est soulevée. Vous pourriez vous blesser en cas de basculement ou de chute de la motocyclette.

2. Mettez la boîte de vitesses au point mort.
3. Tournez la roue arrière vers l'avant jusqu'à ce que la tige de soupape se trouve en bas. Ceci est votre point de référence qui détermine le point tendu pour effectuer votre réglage (au besoin).
4. Placez le petit joint torique sur le calibre de tension, directement au-dessus du repère de 4,5 kg (10 lb) sur le plongeur.
5. Placez un ruban à mesurer ou une règle en acier près de la courroie d'entraînement, au milieu des pignons. Soutenez la règle ou le ruban pour qu'il ne bouge pas.
6. Notez le trait de division sur la règle qui est aligné avec le rebord inférieur de la courroie. Cette position correspond à la *force nulle*.
7. Placez la base du calibre de tension contre la surface inférieure de la courroie, la plus près possible de la règle ou du ruban.
8. En gardant le calibre de tension perpendiculaire à la surface de la courroie et parallèle à sa longueur, poussez le plongeur vers le haut jusqu'à ce que le petit joint torique entre en contact avec le corps du calibre de tension.
9. Assurez-vous que le calibre de tension est appuyé contre la courroie et notez le trait de division sur la règle qui est maintenant aligné avec le rebord inférieur de la courroie. Cette position correspond à une *force de 4,5 kg (10 lb)*.
10. Pour calculer la tension de la courroie (fléchissement), soustrayez la plus petite mesure de la plus grande mesure et enregistrez-la.

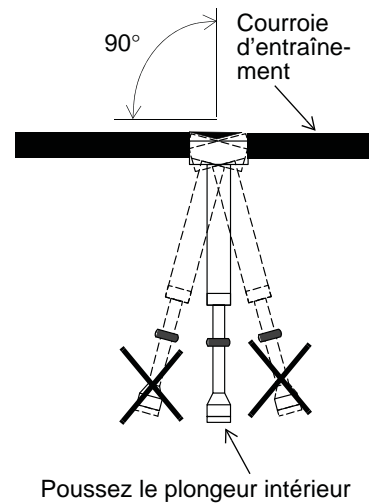
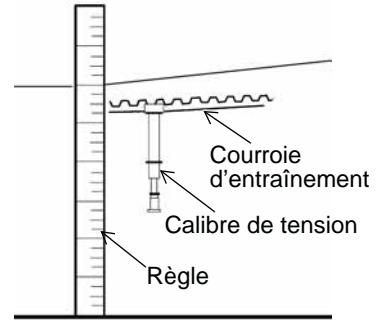

Déterminez le point le plus tendu.

11. Répétez les mesures de fléchissement ci-dessus en plaçant la tige de soupape du pneu complètement vers l'arrière, vers le haut et complètement vers l'avant (rotation de 90 degrés à chaque fois) et enregistrez chaque mesure.
12. Si la mesure *la plus tendue* ne se trouve pas dans la plage recommandée (consultez la page 61), la tension de la courroie doit être réglée.

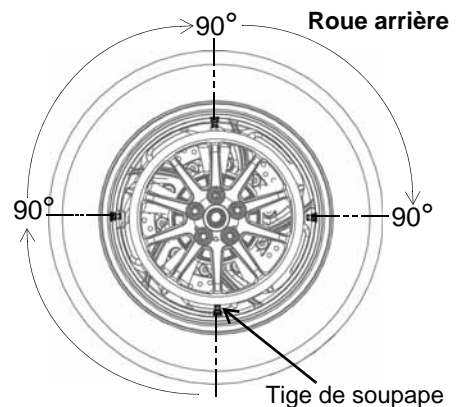

Réglage de la tension de la courroie d'entraînement

1. Tournez la roue à son point le plus tendu établi précédemment.
2. Desserrez l'écrou d'essieu arrière du côté gauche.
3. Tournez chaque écrou de réglage dans le *sens horaire* du même nombre de tours pour serrer la courroie (réduire le fléchissement) ou du même nombre de tours dans le *sens antihoraire* pour desserrer la courroie (augmenter le fléchissement).

Outil : Douille longue de 13 mm

4. Serrez l'écrou d'essieu arrière.

Couple : 88 N·m (65 lb·pi)

5. Pompez la pédale de frein arrière pour replacer les plaquettes contre le disque de frein.
6. Vérifiez la tension de la courroie d'entraînement appropriée et l'alignement des roues.

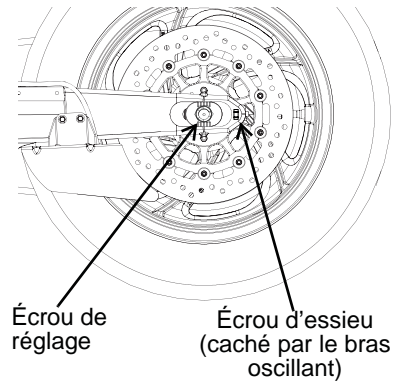

Alignement de la courroie d'entraînement/de la roue arrière

1. Observez les repères d'alignement sur chaque côté du bras oscillant et les marques sur les plaques d'essieu pour vérifier si la roue est bien alignée. L'alignement entre le repère sur la plaque d'essieu et le repère de référence doit être égal des deux côtés.
2. Si les repères ne sont pas alignés, suivez toutes les étapes de la procédure de Réglage de la tension de la courroie. Consultez la page 63.
3. Avant et après le serrage de l'écrou d'essieu, vérifiez la tension de la courroie d'entraînement appropriée et l'alignement des roues.

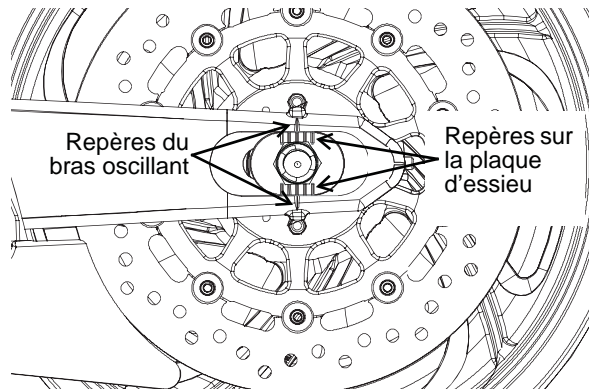

Nettoyage de la courroie d'entraînement

Le nettoyage de la courroie d'entraînement maximisera la durée utile de la courroie et du pignon et minimisera le bruit de la chaîne cinématique. Nettoyez la courroie après chaque changement de pneu. Nettoyez la courroie plus souvent si vous conduisez dans des endroits sales, poussiéreux ou avec beaucoup de débris.

1. Mélangez quelques gouttes de savon à vaisselle doux dans une tasse d'eau tiède.
2. Utilisez une brosse en nylon souple et de l'eau savonneuse pour nettoyer la courroie et les dents des pignons. Nettoyez à fond dans les coins où les débris de la route et la poussière de la courroie peuvent s'accumuler.
3. Rincez la courroie à l'eau claire et séchez-la complètement.

Conseil : Ne vérifiez et n'ajustez pas la tension de la courroie d'entraînement lorsque la courroie est mouillée. Vous obtiendrez un réglage inapproprié.

Entretien

Réglage de la suspension arrière

Pour obtenir un meilleur confort de conduite et une garde au sol appropriée, réglez la pression d'air de l'amortisseur arrière comme spécifié sur l'étiquette se trouvant dans le couvercle de la sacoche de selle droite (reproduite ci-dessous).

Étiquette d'amortisseur



Suivez ces directives pendant le réglage :

- Stationnez la motocyclette avec la béquille latérale dépliée sur une surface ferme et de niveau. Ne laissez aucun passager ni aucune charge sur la motocyclette.
- Ne dépassez PAS 496 kPa (72 lb/po²) dans l'amortisseur.
- Utilisez la pompe à air et le manomètre VICTORY (n° de pièce 2876654). Suivez les directives sur les pages suivantes.

Si la pompe à air et le manomètre VICTORY ne sont pas disponibles, utilisez le manomètre inclus dans la trousse à outils et une source d'air sous pression avec une pression de canalisation maximale de 496 kPa (72 lb/po²). Après avoir terminé d'utiliser ce manomètre, enlevez-le rapidement pour minimiser les fuites. Anticipez une fuite d'environ 27,6 kPa (4 lb/po²) à chaque vérification de pression à l'aide de ce manomètre. *Utilisez seulement une source d'air sec*, comme un système avec un séparateur d'eau ou un sècheur de conduite d'air, pour empêcher l'humidité d'entrer dans l'amortisseur.

ATTENTION ! La pression d'air augmente TRÈS rapidement lorsque vous utilisez de l'air sous pression. Portez une protection oculaire et une visière.

Réglage de la suspension pneumatique

(Étiquette d'amortisseur)

Réglez à la pression désirée pendant que la motocyclette n'a aucune charge sur la béquille latérale.

Poids total de charge et des passagers (kg [lb])	Pression d'air (kPa [lb/po ²]) – 496 kPa (72 lb/po ²) MAX.			
	Sans coffre	Avec coffre	ABS-Tour	Bas (MAGNUM)
45 (100)	0	0	0	26
57 (125)	0	0	0	30
68 (150)	0	0	9	35
79 (175)	0	62 (9)	15	38
91 (200)	0	103 (15)	25	290 (42)
102 (225)	62 (9)	172 (25)	29	317 (46)
113 (250)	103 (15)	200 (29)	34	338 (49)
125 (275)	172 (25)	234 (34)	39	359 (52)
136 (300)	200 (29)	269 (39)	310 (45)	393 (57)
147 (325)	234 (34)	310 (45)	359 (52)	434 (63)
159 (350)	269 (39)	359 (52)	400 (58)	448 (65)
170 (375)	310 (45)	400 (58)	448 (65)	469 (68)
181 (400)	359 (52)	448 (65)	483 (70)	496 (72)
193 (425)	400 (58)	483 (70)	496 (72)	
204 (450)	448 (65)	496 (72)	496 (72)	
215 (475)	483 (70)	496 (72)	496 (72)	
227 (500)	496 (72)	496 (72)	496 (72)	

Réglage de la suspension arrière

1. Stationnez la motocyclette avec la béquille latérale dépliée sur une surface ferme et de niveau. Ne laissez aucun passager ni aucune charge sur la motocyclette.
2. Retirez le couvercle latéral droit. Enlevez le bouchon du raccord d'air.
3. Référez-vous à l'étiquette sur l'amortisseur pour déterminer la pression d'air recommandée.
4. Installez solidement le raccord de tuyau de calibre recommandé sur le raccord d'air. Lisez la pression d'air sur le manomètre.

Conseil : Une petite fuite d'huile provenant du raccord d'air est acceptable lors du réglage de la pression. Consultez votre concessionnaire si plus de 5 cm³ d'huile fuit du raccord.

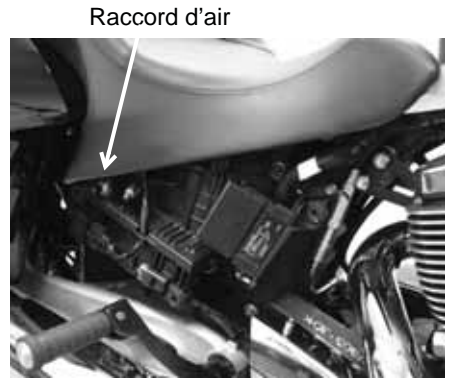

5. Pour *réduire* la pression d'air, appuyez sur le bouton de purge sur la jauge. Purgez de petites quantités de pression jusqu'à l'obtention de la pression désirée.
6. Pour *augmenter* la pression, pompez la poignée jusqu'à ce que la pression atteigne le taux désiré.

ATTENTION ! Ne dépassez PAS 496 kPa (72 lb/po²) dans l'amortisseur.

7. Enlevez le tuyau du raccord d'air et réinstallez le bouchon.

Inspection du bras oscillant/d'essieu arrière

1. Prenez place sur la selle du conducteur et faites rebondir la suspension arrière à quelques reprises. Assurez-vous que la suspension bouge librement sans coincer. Soyez attentif aux bruits anormaux.
2. Levez et soutenez la motocyclette en gardant le pneu arrière légèrement au-dessus du sol.

ATTENTION ! Assurez-vous que la motocyclette soit positionnée de manière stable lorsqu'elle est soulevée. Vous pourriez vous blesser en cas de basculement ou de chute de la motocyclette.

3. Saisissez la surface du pneu arrière située la plus en arrière et tentez de bouger la roue d'un côté à l'autre. Si vous sentez un mouvement à l'avant du bras oscillant, vérifiez le couple de serrage de l'écrou du pivot de bras oscillant et les roulements du bras oscillant.
4. Communiquez avec votre concessionnaire VICTORY pour un entretien si vous décelez un bruit ou un mouvement relié au pivot du bras oscillant.

5. Saisissez la surface inférieure ou supérieure du pneu et tentez de le bouger d'un côté à l'autre. Si l'essieu arrière bouge, inspectez les paliers de la roue et le couple de l'écrou d'essieu arrière.

6. Communiquez avec votre concessionnaire VICTORY pour un entretien si vous décelez un bruit ou un mouvement relié aux paliers de roue.

7. Placez la boîte de vitesses au point mort et faites tourner lentement la roue arrière. Si la roue ne tourne pas en douceur, vérifiez les roulements de roue, l'essieu arrière, le réglage de la courroie et l'alignement des roues. Consultez le *Manuel d'entretien VICTORY* ou votre concessionnaire agréé VICTORY.

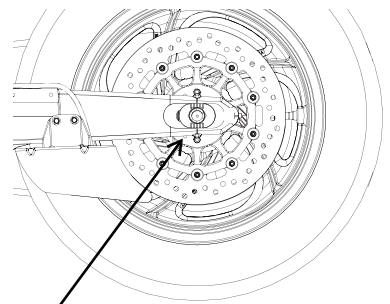

Vérifiez la présence de mouvement dans la zone de roulement du moyeu.

Entretien

Inspection de la fourche avant/de la suspension

1. Placez la motocyclette sur sa béquille latérale et inspectez les fourches avant. Si de l'huile de fourche se trouve sur le tube extérieur, *ne conduisez pas la motocyclette*. Consultez votre concessionnaire pour l'entretien avant la conduite. En cas d'huile de fourche présente autour des joints d'étanchéité ou des tubes internes de la fourche, remplacez les joints d'étanchéité de la fourche.
2. Nettoyez les tubes de fourche pour ôter les insectes, le goudron ou les dépôts susceptibles d'user les joints ou d'entraîner des fuites. Vérifiez la présence d'égratignures ou de dommages causés par des corps étrangers sur les surfaces extérieures des tubes de fourche intérieurs.
3. Enfourchez la motocyclette et positionnez-la à la verticale. Serrez le frein avant et appuyez (avec force) sur le guidon à plusieurs reprises. La suspension avant doit fonctionner en douceur et en silence.
4. L'état et le niveau de l'huile de la fourche affectent le rendement de la suspension avant et l'usure des pièces internes. Remplacez l'huile de la fourche aux intervalles recommandés. Des outils spéciaux sont requis pour exécuter cette procédure. Consultez le *Manuel d'entretien VICTORY* ou votre concessionnaire agréé VICTORY.



Tube intérieur de fourche

Inspection de la tête de direction

1. Levez et soutenez la motocyclette en gardant le pneu avant légèrement au-dessus du sol.

ATTENTION ! Assurez-vous que la motocyclette soit positionnée de manière stable lorsqu'elle est soulevée. Vous pourriez vous blesser en cas de basculement ou de chute de la motocyclette.

2. Tournez le guidon complètement d'un côté puis complètement de l'autre. Le mouvement doit être aisé sans être lâche. Assurez-vous que les fils, tuyaux et câbles de commande ne nuisent pas à la direction.
3. Positionnez la roue avant bien droit vers l'avant. Saisissez les fourches avant à proximité de l'essieu avant et tentez de faire bouger la roue de l'avant vers l'arrière. Si vous constatez un mouvement d'avant en arrière de la tête de direction, consultez votre concessionnaire VICTORY pour l'entretien.

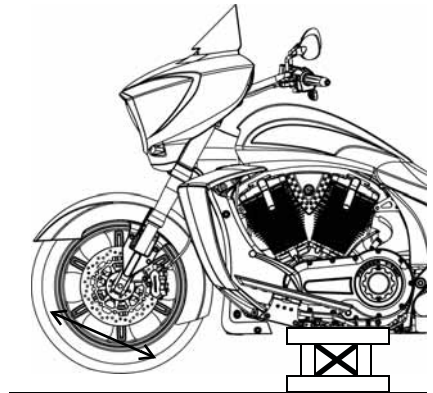

Système de recyclage des vapeurs de carburant (modèles californiens)

1. Inspectez tous les raccords et les tuyaux du système de contrôle d'émissions des vapeurs de carburant. Assurez-vous que tous les raccords sont bien serrés.
2. Vérifiez si les raccords au niveau de l'absorbeur de vapeurs sont attachés solidement. L'absorbeur se trouve sous l'aile arrière.

Composants du système d'alimentation

1. Vérifiez que les tuyaux de carburant ne sont pas fissurés ou endommagés.
2. Vérifiez les raccords du tuyau au niveau du réservoir de carburant et de la rampe d'alimentation en carburant pour l'humidité ou des taches de fuites.

Ralenti accéléré

Un régime de ralenti accéléré durant le réchauffement se situant entre 1 200 et 2 000 tr/min est réglée automatiquement par le contrôle d'air de ralenti du système d'injection électronique du carburant (EFI). Le réglage périodique n'est pas nécessaire.

Tuyau de reniflard de carter

Vérifiez si le tuyau de reniflard du carter est fissuré ou endommagé. Assurez-vous que les colliers de serrage soient en place et fixés.

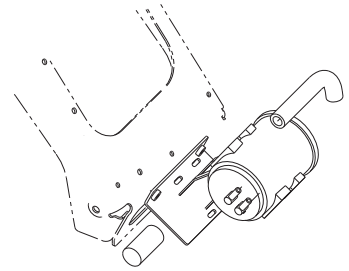

Émissions de vapeurs de carburant (modèles californiens)

Tuyau de reniflard



Entretien

Inspection de la commande d'accélérateur

1. Pendant que le moteur est arrêté, tournez la poignée de commande d'accélérateur en position complètement ouverte et ensuite relâchez-la. Elle doit tourner en douceur à partir de la position initiale jusqu'à la position complètement ouverte. Elle doit revenir rapidement à la position initiale lorsque vous la relâchez.
2. Tournez et relâchez la poignée à plusieurs reprises pendant que le guidon se trouve complètement à droite et complètement à gauche.

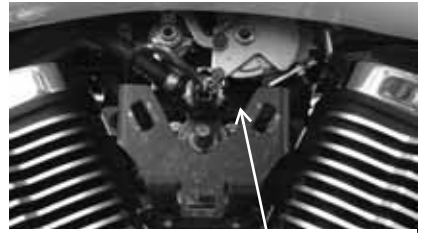

Zone du câble

AVIS : Afin de prévenir les dommages au système de la commande d'accélérateur, n'utilisez la moto-cycllette qu'avec le protecteur de câble d'accélérateur bien en place.

3. Retirez le couvercle d'accès latéral droit.
4. Vérifiez que les câbles d'accélérateur ne sont pas effilochés aux extrémités.
5. Faites réparer le système d'accélération si l'accélérateur ne fonctionne pas en douceur, si la poignée d'accélérateur ne revient pas correctement ou si les extrémités de câbles sont effilochées. Consultez le *Manuel d'entretien VICTORY* ou votre concessionnaire agréé VICTORY.

Jeu libre du câble d'accélérateur

Le jeu libre de la commande d'accélérateur correspond au mouvement de la poignée de commande d'accélérateur entre la position initiale et le point de résistance du câble. Mesurez cette distance. Le jeu libre devrait être de 2 à 4 mm. Réglez le jeu libre de la commande d'accélérateur, au besoin.

1. Positionnez la roue avant bien droit vers l'avant. Arrêtez le moteur.
2. Tenez les écrous de réglage de manière fixe et desserrez les contre-écrous sur les deux câbles. Tournez les contre-écrous le plus loin possible des écrous de réglage.
3. Tournez les deux écrous de réglage le plus possible vers les contre-écrous pour obtenir un jeu libre maximal sur les deux câbles.
4. Tournez le régleur du câble d'ouverture de l'accélérateur (câble avant) en l'éloignant du contre-écrou jusqu'à ce que le jeu libre de la commande d'accélérateur soit de 2 à 4 mm.
5. Pour régler le câble de fermeture (câble arrière), tenez la commande d'accélérateur légèrement en position fermée. Tournez le régleur lentement vers l'extérieur jusqu'à l'obtention d'une légère résistance.
6. Tournez les contre-écrous sur les deux câbles jusqu'à ce qu'ils soient appuyés contre les écrous de réglage. Tenez chaque écrou de réglage et serrez chaque contre-écrou fermement.
7. Répétez l'inspection de la commande d'accélérateur. Consultez la page 68.



2 à 4 mm avant résistance



Écrou de réglage

Contre-écrou

Inspection du câble du régulateur de vitesse (le cas échéant)

1. Retirez le couvercle d'accès latéral droit.
2. Vérifiez si l'extrémité du corps de l'accélérateur du câble du régulateur de vitesse est effilochée et assurez-vous que l'extrémité est fixée solidement dans le support.

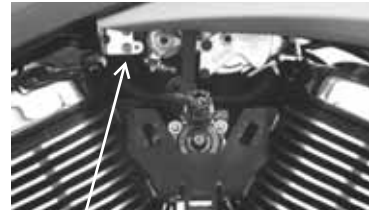

Câble du régulateur de vitesse

Lubrification du câble d'accélérateur

Lubrifiez les extrémités du câble de commande aux intervalles recommandés dans le tableau d'entretien périodique commençant à la page 53.

AVIS : Les enveloppes externes sont lubrifiées en usine. Une lubrification supplémentaire pourrait nuire à la performance du câble.

Vérifiez si l'acheminement est approprié et le mouvement est facile. Vérifiez si l'enveloppe externe est endommagée et si les câbles exposés sont effilochés, pliés ou corrodés. Remplacez tous les câbles endommagés, collants ou lâches.

1. Débranchez le câble sur le corps de papillon.
2. Appliquez une légère couche de graisse universelle VICTORY ou équivalente sur l'extrémité du corps.
3. Rebranchez le câble et réglez le jeu libre au besoin.

Jeu libre du levier d'embrayage mécanique

1. Retirez le couvercle d'accès latéral droit.
2. Tenez le câble d'embrayage et desserrez le contre-écrou du dispositif du régleur.
3. Pendant que vous tenez le câble, tournez le dispositif de réglage du câble vers l'intérieur ou l'extérieur jusqu'à ce que le jeu libre du levier d'embrayage se trouve entre 0,5 et 1,5 mm.
4. Pendant que vous tenez le câble, serrez le contre-écrou du dispositif du régleur solidement.
5. Réinstallez le couvercle latéral droit.
6. Vérifiez si le contacteur de sécurité fonctionne correctement. Le moteur ne doit pas démarrer en prise lorsque le levier d'embrayage est relâché.



Jeu libre de
0,5 à 1,5 mm

Conseil : L'interrupteur de verrouillage du démarreur dépend du bon réglage du jeu libre du levier d'embrayage pour assurer la commande du contacteur de sécurité d'embrayage.

Entretien

Lubrification du levier d'embrayage mécanique

1. Retirez le couvercle d'accès latéral droit. Desserrez le contre-écrou du dispositif de réglage du câble d'embrayage.
2. Tournez le dispositif de réglage du câble complètement vers l'intérieur pour fournir un jeu libre maximum au levier.
3. Retirez l'écrou du pivot et la vis du levier d'embrayage. Débranchez le câble d'embrayage du levier d'embrayage.
4. Retirez la vieille graisse et la saleté du levier et du boîtier. Lubrifiez le levier d'embrayage et la vis du pivot avec de la graisse d'assemblage Moly VICTORY ou de la graisse tout usage VICTORY.
5. Reconnectez le câble d'embrayage. Réinstallez le levier, la vis du pivot et l'écrou. Retenez la vis et serrez l'écrou.

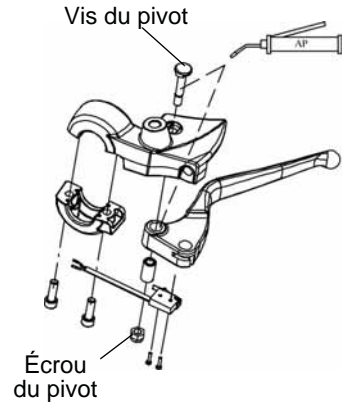

Couple : 5 N·m (40 lb·po)

6. Réglez le jeu libre du levier d'embrayage. Consultez la page 69.

Lubrification du câble d'embrayage mécanique

Lubrifiez les extrémités du câble de commande aux intervalles recommandés dans le tableau d'entretien périodique commençant à la page 53.

AVIS : Les enveloppes externes sont lubrifiées en usine. Une lubrification supplémentaire pourrait nuire à la performance du câble.

Vérifiez si l'acheminement est approprié et le mouvement est facile. Vérifiez si l'enveloppe externe est endommagée et si les câbles exposés sont effilochés, pliés ou corrodés. Remplacez tous les câbles endommagés, collants ou lâches.

1. Débranchez le câble au niveau du levier d'embrayage et du couvercle principal.
2. Lubrifiez les extrémités du corps avec de la graisse tout usage VICTORY ou équivalente.
3. Rebranchez le câble et réglez le jeu libre au besoin.

Pédale de frein arrière

1. Consultez la page 31 pour les réglages de pédale de frein arrière.
2. Lubrifiez la bague de tourillon aux intervalles recommandés dans le tableau d'entretien périodique commençant à la page 53. Lubrifiez aussi chaque fois qu'un coincement est évident. Utilisez de la graisse tout usage VICTORY ou équivalente.
3. Vérifiez les plaquettes de frein comme indiqué à la page 39.

Conduites et raccords de freins

Vérifiez si les raccords et les conduites de freins sont humides ou présentent des taches de fuites ou de liquide de freins séché. Serrez tous les raccords qui fuient et remplacez les pièces au besoin. Consultez le *Manuel d'entretien VICTORY* ou votre concessionnaire agréé VICTORY.

Mesures de sécurité de liquide de freins

⚠ AVERTISSEMENT

L'utilisation d'un liquide inapproprié ou l'entrée d'air ou de contaminants dans le système hydraulique peuvent endommager les joints du système ou causer une défaillance qui pourrait provoquer des blessures graves ou la mort. N'utilisez que du liquide de freins DOT 4 provenant d'un contenant hermétique.

Ne serrez pas les freins avant lorsque le couvercle du réservoir a été retiré. Le liquide pourrait déborder du réservoir et provoquer une infiltration d'air dans le système. La présence d'air dans le système de freinage pourrait entraîner une défaillance des freins.

Un réservoir trop plein peut causer une résistance de freinage ou un blocage des freins, ce qui peut entraîner des blessures graves ou la mort. Maintenez le liquide de freins au niveau recommandé. Ne remplissez pas trop le réservoir.

AVIS : Le liquide de freins endommagera les surfaces peintes et les pièces en plastique. Nettoyez toujours immédiatement avec de l'eau et du détergent doux le liquide de freins répandu.

Liquide de freins arrière

1. Positionnez la motocyclette sur une surface de niveau et à la verticale.
2. Le réservoir de liquide de freins arrière est situé près de la pédale de frein arrière, immédiatement à l'intérieur du carénage inférieur droit. Essuyez avec un linge propre le contenant de liquide et la partie autour du couvercle du réservoir.
3. Si le niveau de liquide est bas, vérifiez les plaquettes de frein comme indiqué à la page 39. Si les plaquettes de frein n'ont pas dépassé leur limite d'usure, vérifiez la présence de fuites dans le système de freinage.
4. Pour faire l'appoint de liquide, retirez le couvercle du réservoir. Ajoutez avec soin le liquide au niveau recommandé. *Ne remplissez pas trop le réservoir.*
5. Réinstallez le couvercle et le diaphragme.
6. Essuyez tout déversement de liquide. Vérifiez la présence de signes de fuites de liquide de freins autour des tuyaux, des raccords, du réservoir et des étriers de frein.

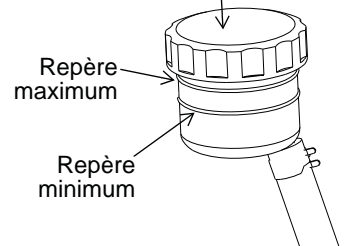
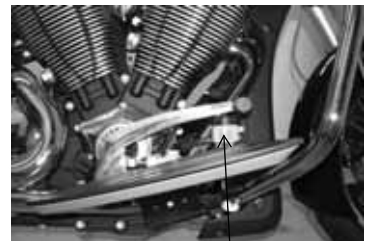

Entretien

Levier de frein avant

1. Consultez la page 31 pour les réglages de la portée du levier de frein avant.
2. Lubrifiez la bague vde tourillon aux intervalles recommandés dans le tableau d'entretien périodique commençant à la page 53. Lubrifiez aussi chaque fois qu'un coincement est évident. Utilisez de la graisse tout usage VICTORY ou équivalente.
3. Vérifiez les plaquettes de frein comme indiqué à la page 39.



Bague du levier de frein

Liquide de freins avant

Lubrifiez le liquide de freins aux intervalles recommandés dans le tableau d'entretien périodique commençant à la page 53. N'essayez pas de remplacer le liquide du système de freinage anti-blocage. Consultez votre concessionnaire VICTORY.

1. Enfourchez la motocyclette et positionnez-la à la verticale. Positionnez le guidon afin que le réservoir de liquide soit au niveau. Essuyez avec un linge propre le contenant de liquide et la partie autour du couvercle du réservoir.
 2. Si le niveau de liquide est bas, vérifiez les plaquettes de frein comme indiqué à la page 39. Si les plaquettes de frein n'ont pas dépassé leur limite d'usure, vérifiez la présence de fuites dans le système de freinage.
 3. Pour faire l'appoint de liquide, retirez les trois vis du couvercle du réservoir. Retirez le couvercle et le diaphragme. Ajoutez avec soin du liquide jusqu'au haut du hublot de regard. *Ne remplissez pas trop le réservoir.* Réinstallez le diaphragme, le couvercle et les vis.
- Couple : 3 N·m (25 lb·po)**
4. Essuyez tout déversement de liquide. Vérifiez la présence de signes de fuites de liquide de freins autour des tuyaux, des raccords, du réservoir et des étriers de frein. Vérifiez si les tuyaux sont détériorés.

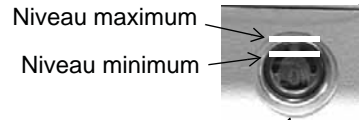

Inspection/nettoyage des disques de frein

1. Vérifiez les plaquettes de frein comme indiqué à la page 39.
2. Vérifiez si les disques de frein présentent des entailles, des rayures, des fissures ou autres dommages. Inspectez l'épaisseur de chaque disque de frein à quatre endroits ou plus autour du disque. Si un disque est usé jusqu'à son épaisseur minimale au point le plus mince ou si un disque est endommagé, consultez votre concessionnaire VICTORY pour le remplacer.
3. Nettoyez les disques si des grincements mineurs se produisent à cause de la saleté ou la poussière. Versez du nettoyeur à freins VICTORY (n° de pièce 2872191) sur un linge propre pour nettoyer le disque. Ne laissez PAS le nettoyeur à freins entrer en contact avec les pièces peinturées ou en plastique. Lisez toutes les précautions sur l'étiquette.

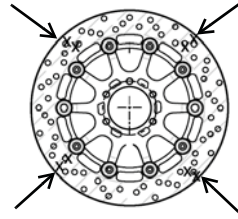

Épaisseur minimale
 Avant : 4,5 mm
 Arrière : 6,5 mm



Rayons de roue

Sur les deux roues, vérifiez si des rayons (le cas échéant) sont desserrés, gauchis, cassés ou manquants. Pour vérifier si des rayons sont desserrés, saisissez chaque rayon et essayez de le bouger de gauche à droite ou de haut en bas. Tous les rayons devraient être serrés également et avoir la même flexibilité. Serrez les rayons desserrés et remplacez les rayons gauchis, cassés ou manquants (consultez un concessionnaire agréé VICTORY).



AVERTISSEMENT ! Des rayons mal réglés ou mal remplacés peuvent gauchir la roue, ce qui peut rendre la motocyclette difficile à manier et pourrait entraîner une perte de contrôle.

Inspection des roues

Vérifiez la présence de fissures ou de dommages sur les deux roues et remplacez les roues endommagées sans tarder. N'utilisez pas la motocyclette si les roues sont endommagées ou fissurées. Consultez le *Manuel d'entretien VICTORY* ou votre concessionnaire agréé VICTORY.

Entretien

Inspection de la couronne d'impulsions/du capteur du système de freinage anti-blocage (ABS)

1. Vérifiez visuellement la présence de dents endommagées sur les couronnes d'impulsions ABS avant et arrière. Vérifiez la présence d'encoches et de bosses sur la face des dents. Les rebords des dents doivent avoir une apparence uniforme. Si la couronne d'impulsions est endommagée, consultez votre concessionnaire VICTORY pour son remplacement le plus rapidement possible.
2. Vérifiez si des débris adhèrent à l'extrémité des capteurs de vitesse de roue. En cas de contamination ou si vous ne pouvez pas faire une inspection visuelle, glissez une serviette mince sur la face du capteur entre le capteur et la couronne d'impulsions pour enlever les débris potentiels.

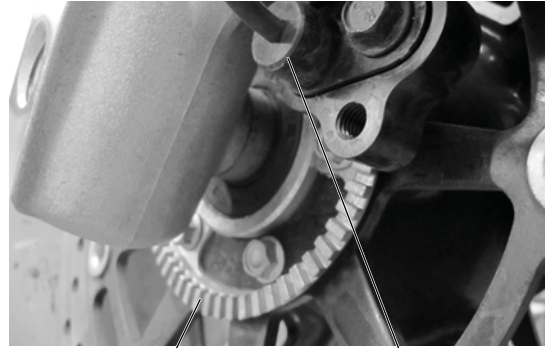

Dents de couronne d'impulsions

Capteur de vitesse de la roue

Pneus

⚠ AVERTISSEMENT

L'utilisation de la motocyclette avec des pneus inappropriés ou une pression des pneus inappropriée ou inégale peut causer une perte de contrôle ou un accident. Utilisez toujours des pneus de la dimension et du type appropriés et spécifiés pour votre véhicule. Maintenez toujours la bonne pression des pneus recommandée dans le Manuel d'utilisation et sur les étiquettes de sécurité.

État des pneus

Inspectez les parois, la surface de contact avec la chaussée et la bande de roulement des pneus. Si l'inspection révèle des coupures, perforations, fissures ou autre type d'usure ou de dommage, remplacez le pneu avant la conduite. N'utilisez que des pneus de rechange approuvés. Consultez le *Manuel d'entretien VICTORY* ou votre concessionnaire agréé VICTORY.

Profondeur de sculpture de pneu

Utilisez une jauge de profondeur ou une règle de précision pour mesurer la profondeur au centre de la bande de roulement des pneus avant et arrière. Remplacez le pneu si la profondeur de sculpture est inférieure à 1,6 mm (1/16 po).



Pneus

Pression des pneus

La conduite a pour effet de réchauffer les pneus et d'en accroître la pression d'air. Pour une lecture précise, vérifiez la pression des pneus avant la conduite. Modifiez la pression des pneus tel que recommandé en fonction du poids total de ce que vous avez l'intention de transporter (consultez le tableau).

AVERTISSEMENT ! Ne dépassez pas la pression de gonflage maximale recommandée pour appuyer le talon. Vous pourriez endommager le pneu ou la jante.

Emplacement	Dimension	Marque	Type	Pression d'air recommandée	
				Charges jusqu'à 91 kg (200 lb)	Charges jusqu'à la charge maximale
CROSS COUNTRY/CROSS COUNTRY TOUR/CROSS COUNTRY 8-BALL					
Avant	130/70R18 63H	Dunlop	D418F Elite 3	262 kPa (38 lb/po ²)	262 kPa (38 lb/po ²)
Avant (à rayons)	130/70B18 63H	Dunlop	D491F Elite 2	262 kPa (38 lb/po ²)	262 kPa (38 lb/po ²)
Arrière	180/60R16 M/C 80H	Dunlop	D418F Elite 3	276 kPa (40 lb/po ²)	276 kPa (40 lb/po ²)
CROSS COUNTRY MAGNUM					
Avant	120/70R21 M/C 62V	Dunlop	D418F Elite 3	255 kPa (37 lb/po ²)	255 kPa (37 lb/po ²)
Arrière	180/60R16 M/C 80H	Dunlop	D418F Elite 3	276 kPa (40 lb/po ²)	276 kPa (40 lb/po ²)

Entretien

Bougies

Remplacez les bougies aux intervalles recommandés dans le tableau d'entretien périodique commençant à la page 53. Remplacez toujours les deux bougies à la fois.

Spécifications des bougies	
Type de bougie	NGK DCPR6E
Écartement des électrodes	0,8 à 0,9 mm (0,031 à 0,035 po)
Couple de serrage de bougie	14,6 à 19,7 N·m (10,8 à 14,5 lb·pi)

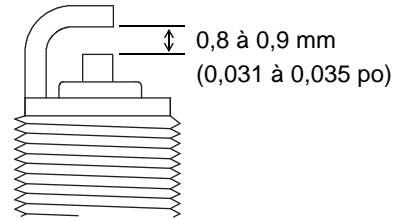

1. Assurez-vous que le moteur est à la température ambiante.
2. Tirez le couvre-borne de bougie vers le haut (pas le fil) pour l'enlever.

ATTENTION ! Portez des lunettes de sécurité et un masque lorsque vous utilisez de l'air comprimé.

3. Pour éviter que des débris entrent dans l'orifice de bougie, utilisez de l'air comprimé pour nettoyer la zone autour des bougies avant de les enlever. Retirez les bougies.

Outil : Douille de bougie de 16 mm (5/8 po)

Conseil : Les deux bougies doivent présenter des dépôts de la même couleur havane pâle ou moyen. Les électrodes doivent être carrées avec des rebords coupants.

4. Réinstallez les bougies ou installez de nouvelles bougies. Appliquez une petite quantité d'antigrippant sur les filets.

Batterie

La batterie de la motocyclette est une batterie scellée qui n'exige aucun entretien. Ne retirez pas le capuchon de la batterie pour quelque raison que ce soit. Gardez les raccords de batterie propres et bien serrés en tout temps.

⚠ AVERTISSEMENT

L'électrolyte de la batterie est toxique. Il contient de l'acide sulfurique. Tout contact avec la peau, les yeux ou les vêtements peut causer de graves brûlures.

Antidote :

Externe : Rincez à grande eau.

Interne : Buvez de grandes quantités d'eau ou de lait. Buvez ensuite du lait de magnésie, un œuf battu ou de l'huile végétale. Appelez un médecin immédiatement.

Yeux : Rincez à grande eau pendant 15 minutes et demandez rapidement des soins médicaux.

Les batteries pourraient produire des gaz explosifs.

- Éloignez-en les étincelles, les flammes, les cigarettes, etc.
- Ventilez lors de la charge ou de l'utilisation de la batterie dans un endroit clos.
- Protégez toujours les yeux lors du travail à proximité des batteries.
- GARDEZ HORS DE LA PORTÉE DES ENFANTS.

Retrait de la batterie

1. Retirez les deux vis du haut et les deux vis du bas se trouvant sur le carénage inférieur avant. Retirez le carénage.

AVERTISSEMENT ! Un mauvais raccordement ou débranchement des câbles de batterie peut mener à une explosion et entraîner des blessures graves ou la mort. Lors du retrait de la batterie, débranchez toujours le câble négatif (noir) en premier. Lors de la remise en place de la batterie, branchez toujours le câble négatif (noir) en dernier.

2. Enlevez le câble de la batterie négatif (-) de la borne de batterie.

Outil : Clé de 10 mm

3. Retirez la gaine de protection rouge de l'extrémité positive (+) du câble pour exposer la borne. Enlevez le câble positif de la borne de batterie.
4. Retirez la sangle de retenue de la batterie.
5. Enlevez la batterie.

Étape 1

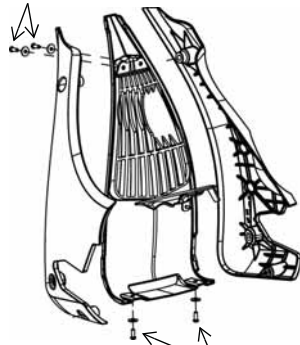

Étape 1

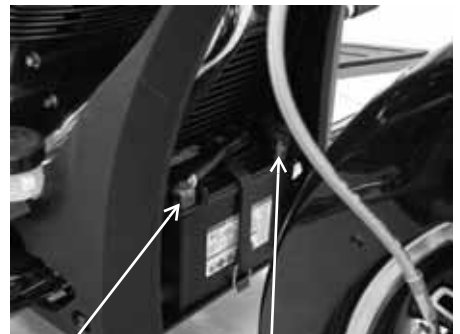

Étape 2 (-)

Étape 3 (+)

Entretien

Installation de la batterie

AVERTISSEMENT ! Un mauvais raccordement ou débranchement des câbles de batterie peut mener à une explosion et entraîner des blessures graves ou la mort. Lors du retrait de la batterie, débranchez toujours le câble négatif (noir) en premier. Lors de la remise en place de la batterie, branchez toujours le câble négatif (noir) en dernier.

1. Placez la batterie dans le boîtier de batterie en plaçant les bornes vers l'avant.
2. Réinstallez la sangle de retenue de la batterie.
3. Installez en premier le câble positif (+).

Couple : 4 N·m (36 lb·po)

4. Installez la gaine de protection rouge par-dessus la borne.
5. Installez le câble négatif (-) en dernier.

Couple : 4 N·m (36 lb·po)

6. Réinstallez le carénage inférieur avant. Serrez les quatre vis.

Couple : 4 N·m (36 lb·po)

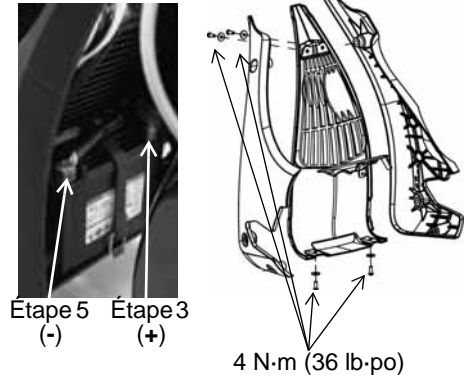

Charge de la batterie

Conseil : Si vous ne prévoyez pas utiliser votre motocyclette VICTORY pendant une période de six mois ou plus, il faut brancher un chargeur d'entretien sur la batterie. Un chargeur d'entretien accessoire et un faisceau de charge accessoire avec fusible peuvent être achetés chez votre concessionnaire agréé VICTORY.

1. Suivez les directives du fabricant du chargeur et utilisez un chargeur de batterie conçu pour recharger les batteries de 12 V. Le chargeur doit présenter un régime de charge maximum de 1,8 A. Rechargez la batterie pendant environ dix heures à un régime de 1,8 A. Si vous utilisez un chargeur à régime lent, la batterie mettra plus de temps à se recharger.
2. Après avoir chargé la batterie, attendez d'une à deux heures avant de vérifier la charge avec un voltmètre à courant continu. La charge doit s'élever à au moins 12,5 V c.c. Répétez la procédure de recharge si la charge est inférieure à 12,5 V c.c. Remplacez la batterie si elle n'atteint pas 12,5 V après la deuxième charge.

Lubrification du commutateur d'allumage/des serrures

Lubrifiez périodiquement le contacteur d'allumage, les serrures de sacoches de selle et la serrure du bouchon du réservoir de carburant. Nous vous recommandons d'utiliser le lubrifiant à usages multiples VICTORY.

1. Vaporisez le lubrifiant directement dans le contacteur d'allumage et dans chaque cylindre de serrure pendant une à deux secondes.
2. Insérez chaque clé dans son verrou et tournez-la dans toutes les directions pour distribuer le lubrifiant.
3. Essayez tout excès de lubrifiant.

Lubrification de la béquille latérale

Lubrifiez périodiquement le pivot de béquille latérale et les extrémités du ressort. Consultez la page 41 pour les inspections de la béquille latérale.

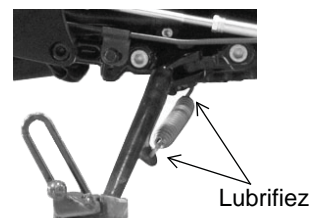

Position du guidon

Sur les modèles ayant deux positions de guidon, la motocyclette est livrée avec le guidon en position basse. Avant de changer la position du guidon, vérifiez les règlements dans votre région de conduite. L'utilisation avec le guidon en position haute peut être illégale dans certaines régions et pour certains conducteurs.

AVERTISSEMENT ! Les commandes du guidon doivent être repositionnées à chaque fois que la position du guidon est changée. Si vous ne repositionnez pas les commandes du guidon, il y a un risque de perte de contrôle du véhicule et de blessures graves ou de mort.

1. Pour régler la position du guidon, desserrez les boulons situés à la base de la colonne.
2. Réglez le guidon vers le haut ou vers le bas à la position désirée. Pour la position haute, alignez les repères de guidon *supérieurs* avec la fente sur la colonne. Pour la position basse, alignez les repères de guidon *inférieurs* avec la fente sur la colonne.
3. Serrez les boulons de colonne avant (plus longs) en premier et ensuite les boulons arrière.

Couple : 31 N·m (22 lb·pi)

4. Desserrez les vis situées à la base des commandes droite et gauche du guidon et repositionnez les deux commandes. *Assurez-vous que le doigt d'indexage sur chaque commande est complètement déposé dans l'orifice de guidon approprié avant de serrer les vis.* Pour les guidons en position basse, posez les doigts d'indexage dans l'ensemble des orifices d'indexage avant. Pour les guidons en position haute, posez les doigts d'indexage dans l'ensemble des orifices d'indexage arrière.
5. Serrez les vis de commande du guidon.

Couple : 2,8 N·m (25 lb·po)

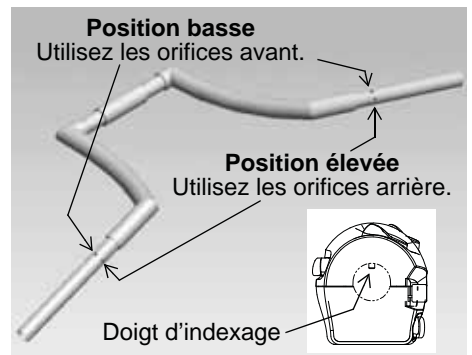
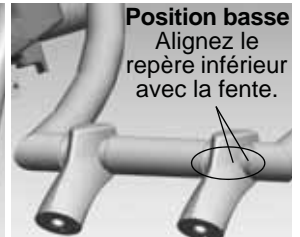
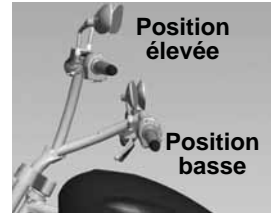

Entretien

Couvercles latéraux

Retirez le couvercle latéral gauche pour accéder au module de commande électronique, au connecteur de diagnostic et au connecteur de faisceau du châssis au moteur.

Retirez le couvercle latéral droit pour accéder aux fusibles, au raccord pneumatique de la suspension arrière, dispositif de réglage du câble d'embrayage, à la soupape de purge et au bloc de feux clignotants.

Retirez les couvercles latéraux pour accéder aux vis de la selle.

1. Sur chaque coin du couvercle latéral, tirez vers l'extérieur pour ouvrir les trois flèches.
2. Retirez le couvercle latéral de la motocyclette.
3. Pour réinstaller le couvercle latéral, assurez-vous que chaque passe-fils en caoutchouc est bien situé. Alignez chaque flèche avec le passe-fils approprié et appuyez fermement vers l'intérieur pour bien fixer chaque flèche.

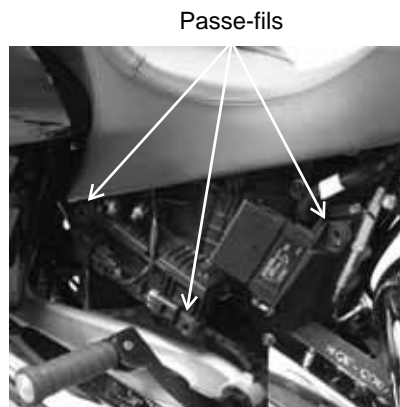

Retrait du coffre (CROSS COUNTRY TOUR)

1. Ouvrez les deux couvercles de sacoche latérale. Enlevez la sacoche latérale et le couvercle latéral gauche. Placez-les à un endroit sécuritaire pour prévenir les dommages aux surfaces peintes.
2. Débranchez le faisceau électrique du coffre.
3. Tirez les deux leviers du loquet du coffre complètement vers le haut pour ouvrir les loquets.
4. De l'arrière de la motocyclette, tenez le coffre fermement des deux mains. Tirez l'ensemble de coffre vers l'arrière pour retirer les pattes d'appui du coffre des bagues du support de sacoche latérale.
5. Placez l'ensemble de coffre à un endroit sécuritaire pour prévenir les dommages.
6. Réinstallez le couvercle latéral et la sacoche latérale gauche.
7. Inversez cette procédure pour réinstaller l'ensemble de coffre. Assurez-vous que les pattes du support de coffre sont solidement fixées dans les bagues du support de sacoche latérale. Poussez les deux leviers du loquet de coffre complètement vers le bas pour engager les loquets. Une fois bien fixés, les boulons antivol empêchent la rotation et l'ouverture des loquets.

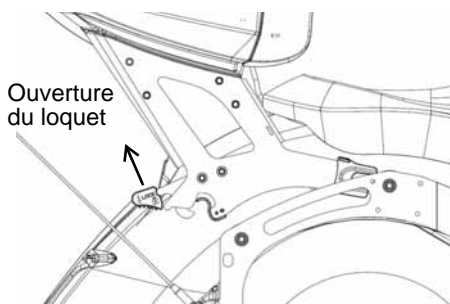

AVERTISSEMENT ! Un ensemble de coffre mal verrouillé peut causer une perte de contrôle et des blessures graves ou mortelles. Assurez-vous toujours que les loquets de coffre sont solides avant d'utiliser la motocyclette.

Pare-chocs avec sacoches de selle

Les pare-chocs avec sacoches (le cas échéant) peuvent être enlevés. Assurez-vous de conserver les vis M6, plaques d'écrou et plaques d'entretoise pour l'installation subséquente.

1. Enlevez les sacoches de selle.
2. Enlevez les cinq (5) vis qui retiennent chaque pare-chocs au châssis ainsi que la plaque d'écrou et la plaque d'entretoise.

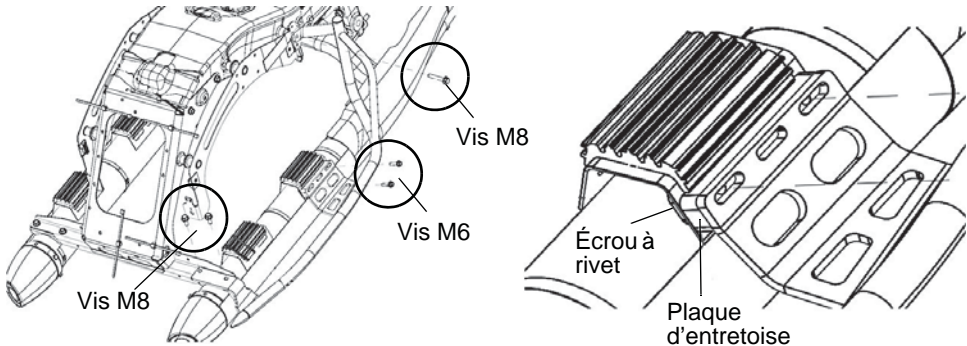

3. Enlevez les pare-chocs. Placez les pare-chocs et la quincaillerie à un endroit sécuritaire pour leur installation subséquente, à l'exception des trois (3) vis M8 de chaque côté.
4. Réinstallez les vis M8 pour les silencieux et le support de sacoche de selle.

Couple : 24,4 N·m (18 lb·pi)

5. Réinstallez les sacoches de selle.
6. Pour réinstaller les pare-chocs avec sacoches de selle, inversez les directives d'enlèvement et utilisez la quincaillerie enlevée avec les pare-chocs. Serrez les vis de pare-chocs selon les spécifications suivantes :

Couple : 9,4 N·m (84 lb·po) pour les fixations M6

Couple : 24,4 N·m (18 lb·pi) pour les fixations M8

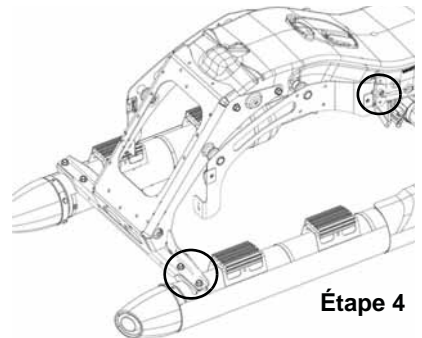

Retrait du porte-bagages (le cas échéant)

Le retrait du porte-bagages n'est pas recommandé. Si vous devez retirer le porte-bagages (même si vous le réinstallez ensuite), cette modification peut entraîner des fuites d'eau dans les sacoches de selle et le coffre. Nous recommandons le remplacement des couvercles de sacoche de selle et de coffre par de nouveaux dans le cas du retrait du porte-bagages.

Entretien

Retrait/installation de la selle

1. Retirez les couvercles latéraux. Consultez la page 80.
2. Enlevez les deux vis de la selle.
Outil : Clé Allen de 6 mm
3. Soulevez le devant de la selle et tirez vers l'avant pour dégager la languette à l'arrière de la selle. Le cas échéant, débranchez le chauffe-siège.
4. Pour installer la selle, inversez la procédure ci-dessus et assurez-vous d'insérer la languette à l'arrière de la selle.
5. Resserrez les vis de la selle.
Couple : 13,5 N·m (10 lb·pi)

Vis de selle
13,5 N·m (10 lb·pi)

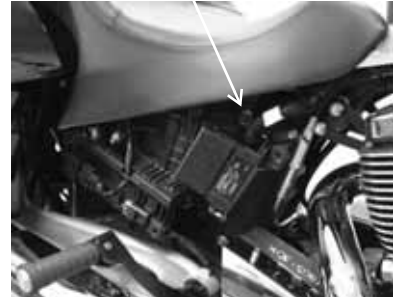

Inspection de l'orientation du phare (halogène)

Le rebord supérieur du feu de route doit se situer à 7,6 cm (3 po) sous la partie la plus large du phare et être centré directement vers l'avant à 7,6 m (25 pi).

1. Vérifiez que la pression des pneus respecte les spécifications. Consultez la page 75.
2. Vérifiez si la course de la suspension arrière (précharge) est conforme aux spécifications. Consultez la page 64.
3. Positionnez la motocyclette sur une surface de niveau et avec le phare à environ 7,6 m (25 pi) d'un mur.
4. Lorsque le conducteur et le passager (s'il y a lieu) sont montés sur la motocyclette, placez-la en position verticale.
5. Tournez le contacteur d'allumage à la position marche (ON) et allumez le phare au feu de route. Observez la zone lumineuse créée par le faisceau projeté par le phare sur le mur.
6. Effectuez les réglages requis pour l'orientation du phare. Consultez la page 83.

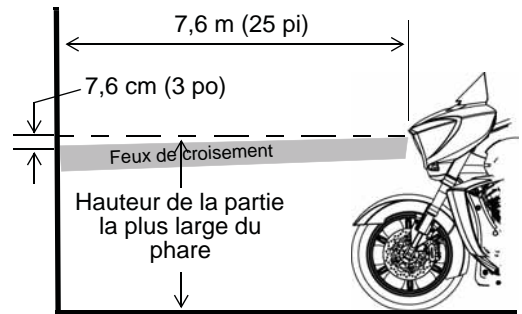

Inspection de l'orientation du phare (DÉL)

Pour obtenir les meilleurs résultats, demandez l'aide d'un assistant et effectuez l'inspection dans un endroit où l'éclairage est réduit.

1. Vérifiez que la pression des pneus respecte les spécifications. Consultez la page 75.
2. Vérifiez si la course de la suspension arrière (précharge) est conforme aux spécifications. Consultez la page 64.
3. Réglez la pression d'air de l'amortisseur arrière en fonction du poids du conducteur et de la charge. Consultez la page 64.
4. Faites une marque ou posez un ruban au sol à une distance de 7,6 m (25 pi) d'un mur.
5. Placez la motocyclette pour qu'elle soit face au mur et que le centre de la roue avant se trouve sur la marque indiquée au sol. Lorsque le conducteur et la charge sont montés sur la motocyclette, placez-la en position verticale. Mesurez la distance entre le sol et le centre du phare.
6. Faites une marque ou posez un ruban au mur à 7,6 cm (3 po) sous la mesure précédente.
7. Tournez le contacteur d'allumage à la position marche (ON) et allumez le phare aux feux de croisement. Observez la zone lumineuse créée par le faisceau projeté par le phare sur le mur. Le rebord supérieur des feux de croisement à DÉL doit se situer à 7,6 cm (3 po) sous le centre du phare et être centré directement vers l'avant à 7,6 m (25 pi). Effectuez les réglages requis pour l'orientation du phare.

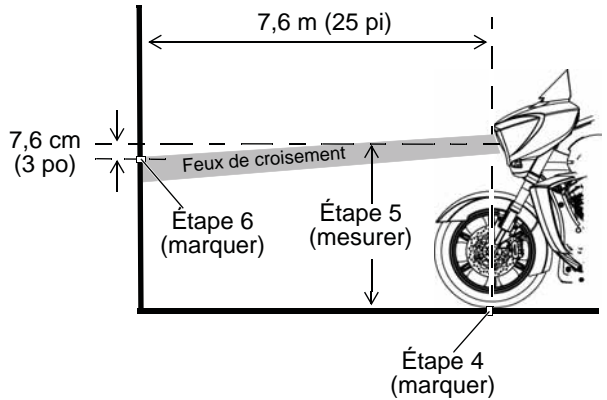

Réglage de l'orientation du phare

1. Pour régler la position verticale du phare, retirez l'enjoliveur de phare en tirant directement vers l'extérieur sur les bords pour dégager les attaches à ressort. Desserrez les vis de réglage de façon égale pour régler l'orientation du faisceau vers le bas. Serrez les vis de réglage de façon égale pour régler l'orientation du faisceau vers le haut.
2. Pour régler l'orientation du phare à l'horizontale, serrez une vis et desserrez l'autre également. Le faisceau se réglera selon la direction de la vis la plus serrée.
3. Vérifiez la bonne hauteur du faisceau du phare. Réglez de nouveau au besoin.

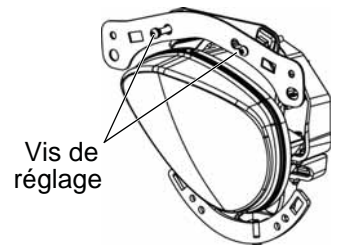

Remplacement de l'ampoule du phare

Phares à éclairage à haute intensité

Les phares à éclairage à haute intensité doivent être manipulés seulement par un technicien qui a reçu la formation et qui porte l'équipement de protection approprié. Consultez le *Manuel d'entretien VICTORY* ou un concessionnaire agréé VICTORY.

Phares à diode électroluminescente (DÉL)

Les phares à diode électroluminescente (DÉL) ne peuvent pas être remis en état. Si une diode électroluminescente (DÉL) ne s'allume pas, l'ensemble au complet doit être remplacé. Veuillez consulter votre concessionnaire VICTORY.

Entretien

Remplacement des fusibles

AVIS : Utilisez les fusibles du calibre recommandé pour éviter d'endommager le système électrique.

Recommandations concernant les fusibles

Application du fusible	Dimension du fusible	Application du fusible	Dimension du fusible
Moteur	15 A	Freins anti-blocage (ABS)	30 A (2)
Pompe à carburant/bobine d'allumage	15 A	Marche arrière (le cas échéant) (sur le rabat de débris du pneu arrière)	25 A
Feux	20 A	Accessoire (sous le couvercle latéral droit)	20 A
Clignotants/klaxon	10 A	Radio (dans le carénage derrière le phare)	25 A
Allumage	10 A	Prise pour compartiment de rangement de 12 V (modèle TOUR) (sous le couvercle électrique au-dessus de la batterie)	10 A
Châssis	20 A		

Conseil : Utilisez l'arrache fusible fourni dans la trousse à outils pour enlever le fusible.

1. Retirez le couvercle latéral droit.
2. Levez la languette de déclenchement et glissez la boîte à fusibles vers le haut pour la retirer du support. Dégagez les languettes qui se trouvent de chaque côté du couvercle de la boîte à fusibles et retirez le couvercle.
3. Retirez le fusible grillé et installez solidement le fusible neuf.
4. Réinstallez le couvercle de la boîte de fusible en plaçant la forme découpée double à gauche (les inscriptions se lisant à partir de la droite de la motocyclette).
5. Réinstallez la boîte à fusibles et le couvercle latéral.

Boîte à fusibles
Fusible accessoire (le cas échéant)

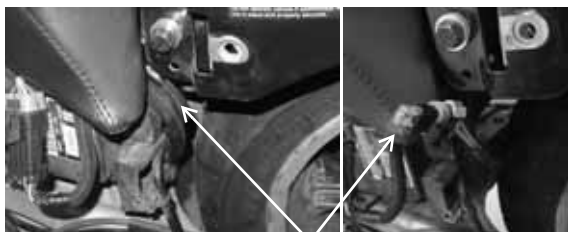
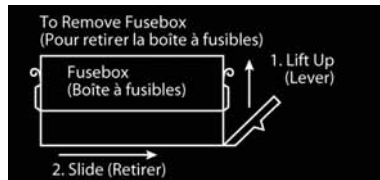
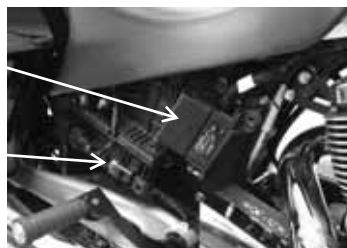

Fusible de la marche arrière (le cas échéant)

Fusible de la radio (le cas échéant)



Fusibles ABS (le cas échéant)

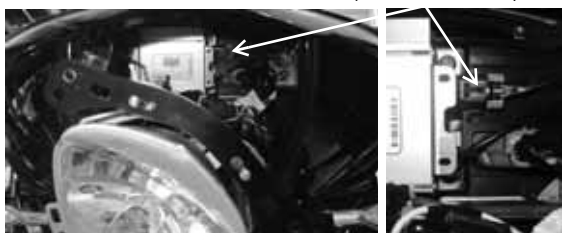

Prise pour compartiment de rangement de 12 V (le cas échéant)

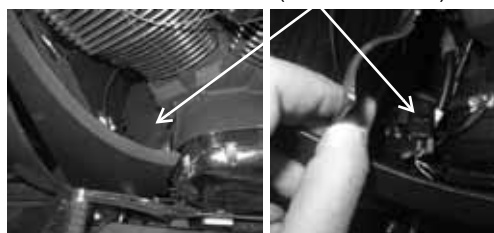

Mesures de sécurité électrique

Prenez connaissance des mesures de sécurité suivantes concernant le système électrique, afin d'éviter de perturber les signaux électriques et une panne de système probable.

À FAIRE :

- Vous DEVEZ utiliser SEULEMENT des pièces et accessoires VICTORY d'origine conçus pour votre modèle et suivre les directives fournies.
- UTILISEZ la prise d'alimentation accessoire fournie (le cas échéant).
- S'il est nécessaire d'alimenter un composant qui ne requiert pas l'un des crics motorisés mentionnés précédemment, branchez sur le côté de la charge du disjoncteur principal (sous le couvercle derrière le refroidisseur d'huile) et branchez le fil de terre à la masse du moteur sur le côté gauche avant du carter (près du disjoncteur).

À NE PAS FAIRE :

- Vous NE DEVEZ PAS abouter ou couper des fils.
- Vous NE DEVEZ PAS utiliser le courant ou la masse sur la motocyclette à moins d'indication contraire dans les directives de VICTORY fournies avec la trousse.
- Vous NE DEVEZ PAS effectuer un essai inversé des connecteurs électriques sur le véhicule, à moins d'indication contraire dans le Manuel d'entretien.
- N'ALIMENTEZ PAS d'accessoires à partir du connecteur de diagnostic (sous le couvercle latéral gauche).

Essai de compression du moteur

Un essai de compression du moteur peut être réalisé pour vérifier l'état général du moteur. Consultez le *Manuel d'entretien VICTORY* ou votre concessionnaire agréé VICTORY.

Inspection du système d'échappement

Vérifiez si le système d'échappement présente des taches attribuables à une fuite de gaz d'échappement. Remplacez les joints de collecteur d'échappement endommagés ou qui fuient. Consultez le *Manuel d'entretien VICTORY* ou votre concessionnaire agréé VICTORY.

Vérifiez toutes les fixations du système d'échappement. Serrez les colliers de serrage et les fixations desserrés. Ne serrez pas excessivement.

Couples de serrage des fixations

1. 16 N·m (12 lb·pi)
2. 47,5 N·m (35 lb·pi)
3. 11 N·m (8 lb·pi)
4. 4 N·m (35 lb·po)
5. 24 N·m (18 lb·pi)

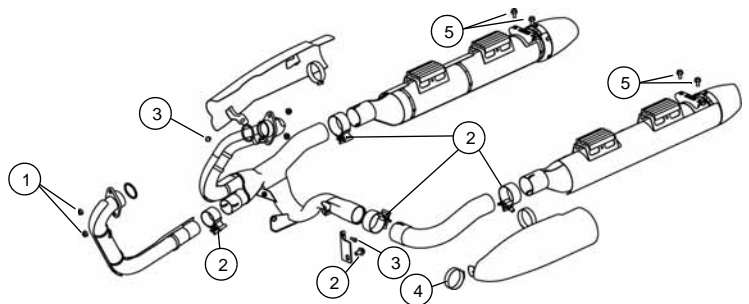

Entretien

Soulèvement de la motocyclette

AVERTISSEMENT ! En cas de basculement ou de chute de la motocyclette, vous pourriez vous blesser gravement ou mortellement. Lorsque vous soulevez la motocyclette ou la mettez sur sa béquille latérale, assurez-vous de ne pas la faire basculer ou tomber.

Certaines procédures nécessitent le levage de la motocyclette pour enlever le poids sur le composant à vérifier. Levez la motocyclette en la plaçant sur une plate-forme ou un mécanisme de levage plat et stable posé sur une surface plane et solide et en la soutenant sous le carter moteur. La plate-forme devrait mesurer 77 cm² (12 po²) minimum. Ne tentez PAS de lever la motocyclette sans utiliser l'équipement approprié. Attachez toujours la motocyclette correctement avant de la lever pour qu'elle ne pivote pas ou qu'elle tombe pendant le levage.

Essai de conduite

Avant d'utiliser régulièrement la motocyclette, effectuez un essai routier dans un endroit sécuritaire. Portez une attention particulière à l'ajustement et au fonctionnement appropriés de toutes les pièces ayant fait l'objet d'un entretien.

Effectuez sans délai les corrections ou réglages supplémentaires requis pour garantir un rendement sécuritaire, fiable et agréable de votre véhicule.

Inspection des fixations

1. Vérifiez si toutes les fixations du châssis et du moteur de la motocyclette sont desserrées, endommagées ou manquantes. Serrez les fixations desserrées au couple approprié.

Conseil : Référez-vous à la section des spécifications dans ce manuel ou dans le Manuel d'entretien pour obtenir les couples de serrage des fixations, ou consultez votre concessionnaire VICTORY.

2. Remplacez toujours les fixations faussées, endommagées ou cassées avant la conduite. Utilisez des fixations d'origine VICTORY d'une dimension et d'une résistance identiques.

Couple de serrage des fixations

Consultez le Manuel d'entretien ou un concessionnaire agréé VICTORY pour connaître les procédures et les couples de serrage non indiqués dans ce manuel.

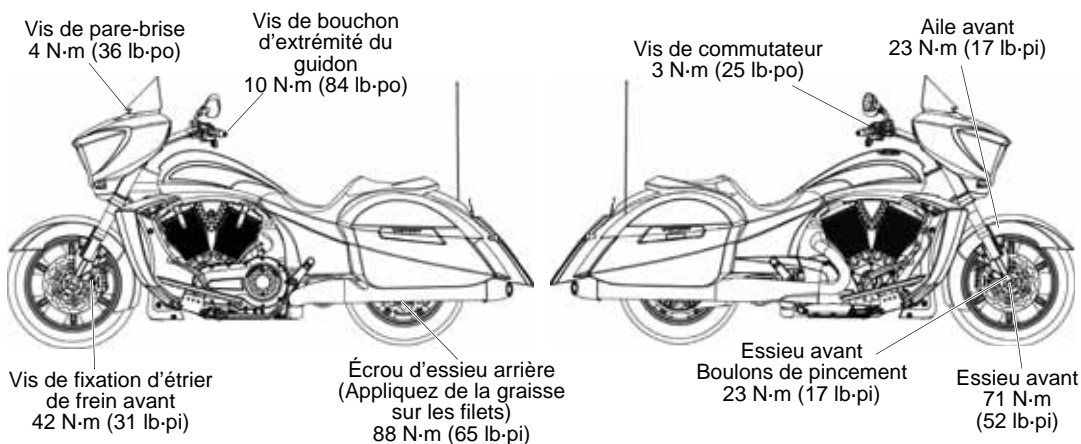

Dépannage

Pour votre sécurité, n'effectuez aucune inspection ou réparation qui n'est pas complètement décrite dans ce manuel d'utilisation. Communiquez avec un concessionnaire agréé VICTORY pour un entretien si vous ne pouvez pas déterminer la cause d'un problème ou si l'inspection ou la réparation dépasse vos connaissances en mécanique ou les capacités de vos outils. N'effectuez aucune inspection ou réparation pendant que le moteur tourne.

Le moteur tourne, mais ne démarre pas

Cause possible	Solution/mesure éventuelle à prendre
Carburant bas	Vérifiez le niveau de carburant.
Pompe à carburant inopérante	Placez le commutateur d'arrêt du moteur en position de marche. Mettez la clé à la position marche (ON). La pompe à carburant devrait fonctionner momentanément et ensuite arrêter. Si vous n'entendez pas la pompe à carburant fonctionner, vérifiez la pompe à carburant et le disjoncteur du circuit d'allumage. Consultez la page 84. <i>Il est normal que la soupape de l'IAC émette un clic momentané lorsque la clé est mise en position arrêt (OFF) pour la première fois.</i>
Batterie déchargée	Chargez complètement la batterie. Consultez la page 78.
Bougie(s) encrassée(s)	Inspectez les bougies. Consultez la page 76.
Fils de bougie d'allumage débranchés ou lâches	Assurez-vous que les fils de bougie d'allumage soient attachés solidement.

Le moteur du démarreur ne tourne pas ou tourne lentement

Cause possible	Solution/mesure éventuelle à prendre
Commutateur de marche/arrêt du moteur	Placez le commutateur en position de conduite.
Batterie déchargée	Chargez complètement la batterie. Consultez la page 78.
Câbles de batterie lâches ou corrodés	Inspectez les câbles de batterie.
Boîte de vitesses en prise	Mettez la boîte de vitesses au point mort ou tirez le levier d'embrayage vers l'intérieur pour désengager l'embrayage. Consultez les procédures de démarrage à la page 44.

Le moteur démarre, mais connaît des ratés ou tourne mal

Conseil : ARRÊTEZ le moteur avant de vérifier les composants suivants.

Cause possible	Solution/mesure éventuelle à prendre
Batterie déchargée	Chargez complètement la batterie. Consultez la page 78.
Câbles de batterie lâches ou corrodés	Vérifiez les câbles de batterie et les raccordements.
Bougie(s) encrassée(s)	Inspectez les bougies. Consultez la page 76.
Fils de bougie d'allumage lâches ou mouillés	Vérifiez que les fils de bougie d'allumage sont secs et solides.
Carburant contaminé	Vérifiez la présence d'eau ou de contamination dans le carburant. Consultez un concessionnaire.
Niveau d'huile moteur incorrect ou mauvais type d'huile	Vérifiez le niveau et la qualité de l'huile. Consultez la page 36.
Fils de bobine d'allumage lâches, brisés ou court-circuités	Vérifiez les fils primaires de bobine. Consultez un concessionnaire.
Admission d'air restreinte	Inspectez le filtre à air. Consultez la page 56.

Entretien

Dépannage

Difficultés à embrayer ou à trouver le point mort

Cause possible	Solution/mesure éventuelle à prendre
Coussinets de tringlerie de changement de vitesse séchés ou usés	Lubrifiez la tringlerie de changement de vitesse.
Niveau d'huile moteur incorrect ou mauvais type d'huile	Vérifiez le niveau et la qualité de l'huile. Consultez la page 36.
Embrayage endommagé	Remplacez l'embrayage.

Régime de charge de batterie bas ou décharge de batterie

Cause possible	Solution/mesure éventuelle à prendre
Raccord de circuit de charge lâche ou corrodé	Vérifiez et nettoyez les connexions des câbles de la batterie. Vérifiez et nettoyez les connexions du circuit de charge. Consultez un concessionnaire.
Charge accessoire dépasse le régime de charge	Limitez le fonctionnement des accessoires quand le moteur est coupé.
Accessoire mal câblé (appel de courant)	Consultez le concessionnaire pour faire vérifier la puissance du système de charge et l'appel de courant.
La batterie se décharge lorsque la motocyclette n'est pas utilisée.	Consultez le concessionnaire pour vérifier l'appel de courant avec la clé en position arrêt (OFF).

Bruit causé par les freins ou mauvaise performance des freins

Conseil : Communiquez avec un concessionnaire VICTORY si les freins n'offrent pas une performance maximale après ces vérifications.

Cause possible	Solution/mesure éventuelle à prendre
Poussière ou saleté sur le(s) disque(s) de frein	Nettoyez le disque. Consultez la page 73.
Plaquettes de frein à disque ou disque de frein usés ou disque endommagé	Inspectez les plaquettes. Consultez les pages 39 et 73.
Niveau de liquide de freins bas ou liquide contaminé	Vérifiez le liquide et son niveau. Consultez les pages 37 et <\$e\$lempagenum.

Le témoin de freinage anti-blocage reste allumé ou s'allume de manière intermittente

Cause possible	Solution/mesure éventuelle à prendre
Fusible sauté	Vérifiez les fusibles. Consultez la page 84.
Anneau d'impulsion lâche ou endommagé	Vérifiez si la couronne d'impulsion est lâche ou a des dents ébréchées.
Débris dans les composants	Vérifiez la présence de débris sur le capteur de vitesse de roue et la couronne d'impulsion.
Dommages causés par les débris	Vérifiez si le boîtier du capteur de vitesse de roue est fissuré.
Composants endommagés	Consultez le manuel d'entretien ou un concessionnaire agréé.

Disponibilité du Manuel d'entretien

Certaines procédures dépassent le champ d'application de ce manuel. Consultez votre concessionnaire pour acheter un Manuel d'entretien VICTORY pour votre motocyclette.

Certaines procédures incluses dans le Manuel d'entretien requièrent des connaissances, de l'équipement et une formation spécialisés. Assurez-vous de posséder les compétences techniques et les outils requis avant d'effectuer des travaux d'entretien sur votre motocyclette. Veuillez communiquer avec votre concessionnaire VICTORY avant d'effectuer des travaux d'entretien qui dépassent votre niveau de connaissances ou d'expérience techniques ou qui requièrent un équipement spécialisé.

Produits de nettoyage VICTORY

Cette section contient des conseils sur la meilleure manière de nettoyer, polir et préserver chaque surface de votre magnifique nouvelle motocyclette VICTORY. Nous vous recommandons d'utiliser nos nouveaux produits de nettoyage et polissage et nos accessoires Pure VICTORY qui ont été spécialement conçus pour entretenir le mieux possible votre motocyclette VICTORY.

En plus des produits de nettoyage et de polissage recommandés dans cette section, les produits Pure VICTORY Polish comprennent aussi des produits spécialisés pour :

- enlever les égratignures, les marques et les tourbillons
- rehausser les moteurs noir et argent
- nettoyer les moteurs, roues et pneus
- enlever la poussière de freins

Après avoir nettoyé la motocyclette, inspectez-la pour vérifier si les surfaces peintes sont endommagées. Réparez les écailles ou les égratignures dans les plus brefs délais en appliquant la peinture de retouche VICTORY pour prévenir la corrosion. Pour de plus amples renseignements ou pour des réponses à vos questions sur le nettoyage et la finition détaillée, consultez votre concessionnaire VICTORY ou écrivez au personnel des produits Pure VICTORY Polish à : victorymailbag@polaris.com.

Lavage de la motocyclette

AVIS : N'utilisez pas d'eau sous pression pour laver la motocyclette. Des infiltrations d'eau peuvent endommager les roulements de roue, les étriers de frein, les maîtres-cylindres de frein, les connecteurs électriques, les roulements de la tête de direction et les joints d'étanchéité de la boîte de vitesses. Ne dirigez aucun jet d'eau vers les admissions d'air, les sorties d'échappement ou les connecteurs électriques.

Les composants électriques peuvent être endommagés par l'eau. Empêchez l'eau d'entrer en contact avec les connecteurs ou les composants électriques.

N'utilisez pas de nettoyants pour les vitres, d'apprêt anti-salissure ou hydrofuge, ni de produits nettoyants à base de pétrole ou d'alcool sur le pare-brise car ces produits peuvent l'endommager.

1. Avant le lavage, assurez-vous que les tuyaux d'échappement sont froids. Recouvrez l'extrémité de chaque tuyau au moyen d'un sac en plastique fixé au moyen d'une bande élastique. Vérifiez que les bougies, les capuchons de fil des bougies d'allumage, le bouchon de remplissage d'huile et le bouchon du réservoir de carburant sont correctement installés.
2. Rincez à l'eau courante à basse pression pour éliminer le plus de saleté et de boue possible. Utilisez le moins d'eau possible lorsque vous lavez à proximité des ouvertures du filtre à air ou du tuyau d'échappement. Asséchez ces pièces à fond avant d'utiliser la motocyclette.
3. Nettoyez à fond les tubes de la fourche avant afin de réduire les fuites et l'usure des joints d'étanchéité de la fourche.
4. Après le lavage, enlevez les bandes élastiques et les sacs en plastique des tuyaux d'échappement. Démarrez le moteur et laissez-le tourner au ralenti pendant quelques minutes. Assurez-vous que les freins fonctionnent correctement avant de partir en randonnée.

Nettoyage et entreposage

Lavage de la motocyclette

Il existe deux styles de lavage de motocyclette complètement différents et un produit de Pure VICTORY Polish pour chaque style.

« Lavage avec seau » traditionnel

Il s'agit du moyen conventionnel de laver votre motocyclette. Nous vous recommandons d'utiliser le concentré de lavage de moto Pure VICTORY, un produit concentré et doux formulé pour nettoyer sans affecter la durabilité de toute finition polie. Ce produit ne contient aucun alcali, acide ou abrasif et est formulé pour agir comme agent de trempage pour amollir les insectes, les saletés de la route et la boue et pour prévenir l'abrasion causée par votre gant ou linge de lavage. Ce produit permet aussi de réduire le temps de séchage sans causer de taches ou de stries.

1. Ajoutez 29,5 mL (1 oz) (environ deux capuchons) dans 3,8 L (1 gal US) d'eau.
2. Appliquez avec un gant de lavage en laine ou en microfibres sur une motocyclette refroidie.

Conseil : Pour obtenir les meilleurs résultats, lavez un seul côté de la motocyclette à la fois, du haut vers le bas.

3. Rincez à fond avec un tuyau d'arrosage, sans pression. Brumisez en faisant glisser l'eau pour éviter la formation de taches.
4. Utilisez un chamois ou une serviette en microfibres Pure VICTORY pour un séchage pratiquement sans taches.

Produit nettoyant à vaporiser, rincer et prêt pour la conduite

Voici la nouvelle façon de nettoyer votre VICTORY rapidement et facilement et de poursuivre votre randonnée. Le produit nettoyant à vaporiser, rincer et prêt pour la conduite pour motocyclette Pure VICTORY peut être utilisé en toute sécurité car il n'endommagera pas les surfaces que l'eau n'endommagerait pas.

Si vous nettoyez souvent votre motocyclette, vous pouvez mélanger des quantités égales de ce produit et d'eau. Vaporisez le produit sur des surfaces refroidies au toucher. Ne vaporisez PAS sur une motocyclette chaude. Une fois appliqué, ce produit ramollit la poussière, la boue, les insectes et la saleté de la route.

1. Vaporisez les pare-brise, la carrosserie, les sacoches de selle, le coffre, le moteur, les pneus, les roues, les tuyaux et le chrome. Il est important d'appliquer régulièrement le produit sur toutes les surfaces pour obtenir les meilleurs résultats.

Conseil : Utilisez un linge ou un gant de lavage sur les taches tenaces.

2. Ne laissez PAS le produit sécher sur votre motocyclette. Rincez à fond avec un tuyau d'arrosage muni d'une buse de pulvérisation. Assurez-vous de rincer à fond, puis rincez délicatement pour faire glisser l'eau et réduire le risque de taches. Utilisez un chamois ou une serviette en microfibres Pure VICTORY pour un séchage pratiquement sans taches.

Lavage de la motocyclette

Nettoyages rapides

Pour les nettoyages rapides entre les lavages ou lorsque vous n'avez pas accès à l'eau, utilisez le produit de lavage et d'essuyage instantanés en vaporisateur Pure VICTORY qui est conçu pour nettoyer et polir toutes les surfaces. Il agit rapidement et facilement, il est exempt de silicone et il ne laisse aucun résidu huileux ou blanchâtre. Il procure une protection contre les rayons UV, la pluie acide et la saleté. Il enlève les insectes, le goudron et la saleté de la route sur le pare-brise, la peinture et le chrome. Ce produit est sécuritaire pour toutes les surfaces, y compris les bandes décoratives, la peinture personnalisée et les murales. Il est sécuritaire sur le Plexiglas, le Lexan, l'acrylique et les pare-brise enduits à l'usine. Il ne crée pas de stries, il protège le poli et offre une brillance hydrofuge.

1. Vaporisez le produit sur toutes les surfaces, y compris le pare-brise, la peinture, le chrome, les roues et le cuir pour nettoyer, polir et protéger.
2. Séchez avec la serviette en microfibres Pure VICTORY. N'utilisez PAS un t-shirt.
3. Vaporisez le produit et essuyez-le pour enlever facilement les insectes, la poussière et les taches. Pour les surfaces très sales, utilisez une plus grande quantité de produit.

Conseil : Utilisez ce produit sur le pare-brise pour repousser l'eau et améliorer la visibilité sous la pluie.

Polissage de la motocyclette

Aluminium poli

Sur une VICTORY neuve, les roues, les poignées et le levier de vitesses en aluminium poli brillent comme du chrome. Toutefois, l'aluminium poli deviendra mat à cause des rayons ultraviolets (UV) et de l'oxydation s'il n'est pas poli et protégé adéquatement.

Le sensationnel produit de polissage pour métal Pure VICTORY sert à nettoyer, à polir et à protéger ces surfaces en aluminium. Ce produit de polissage pour métal restaurera cette brillance semblable au chrome de l'usine et laissera une couche de protection qui résistera à l'oxydation future pendant plusieurs mois. Le sensationnel produit de polissage pour métal Pure VICTORY procure des résultats instantanés que vous devez voir pour y croire !

1. Secouez bien le contenant de produit de polissage avant de l'utiliser.
2. Appliquez le produit avec un linge ou un tampon en coton ou en microfibres.
3. Frottez délicatement jusqu'à ce que le noir apparaisse à la surface ou que la brillance perce à travers le produit.
4. Laissez le produit s'embrouiller.
5. Enlevez le produit avec un linge en coton ou en microfibres et polissez la surface jusqu'à l'obtention d'une brillance de longue durée semblable au chrome.
6. Ne polissez pas les rayons sur les roues à rayons peintes.

Nettoyage et entreposage

Polissage de la motocyclette

Il existe maintenant deux styles de polissage ou de protection de votre peinture et votre chrome complètement différents.

Méthode standard de polissage de la peinture et du chrome

Le poli pour pare-brise, peinture et chrome Pure VICTORY est une formule unique conçue pour produire une brillance éclatante sur les finis peints ou recouverts d'un enduit lustré et les surfaces en chrome.

- Utilisez-le sur les accessoires chromés pour prévenir la rouille à la surface et obtenir une brillance éclatante.
- Ce produit crée un grand effet réflecteur et un fini très brillant sans silicone.
- Utilisez-le pour polir et remplir les égratignures sur le Plexiglas, le Lexan, l'acrylique et les pare-brise enduits à l'usine.
- Il repousse l'eau des pare-brise et empêche les insectes de coller.
- Le poli pour pare-brise, peinture et chrome procure une protection de longue durée contre l'oxydation, la corrosion, les rayons UV et la chaleur.

Méthode standard de polissage de la peinture et du chrome

1. Secouez bien le contenant avant de l'utiliser.
2. Appliquez le produit avec l'applicateur de cire en microfibres à 100 % Pure VICTORY en faisant un mouvement circulaire ou rectiligne sur une surface propre. Il peut être appliqué au soleil.
3. Frottez le produit jusqu'à ce qu'il soit presque clair et laissez-le sécher jusqu'à ce qu'il s'embrouille avant de l'enlever. Vous pouvez polir toute la motocyclette avant d'enlever le poli.
4. Utilisez une serviette de polissage douce en microfibres Pure VICTORY pour essuyer le produit facilement et proprement.
5. Pour obtenir les meilleurs résultats sur un pare-brise, appliquez le produit sur un pare-brise propre. Après l'application, l'eau de pluie formera des gouttelettes qui s'envoleront, améliorant la visibilité. Le fini semblable au verre empêche les insectes de coller et aide à les enlever facilement.

Polissage de la motocyclette

Polissage supérieur pour une protection de longue durée

Ce nouveau style de polissage de la peinture et du chrome fait appel à la plus récente technologie de polymères de haute qualité qui procure une protection de la plus longue durée dans l'industrie du polissage d'aujourd'hui. La cire liquide en vaporisateur Pure VICTORY pour les pare-brise, la peinture et le chrome est formulée pour le polissage après le lavage et peut être vaporisée sur des surfaces mouillées ou sèches. La cire liquide en vaporisateur produit rapidement une brillance éclatante et durable avec peu d'effort. Elle ne contient AUCUN ABRASIF et peut être utilisée sans danger sur des surfaces à enduit lustré. Elle ne contient NI DISTILLATS DE PÉTROLE, NI SILICONES.

1. Secouez bien le contenant avant de l'utiliser.
2. Commencez par laver et rincer la motocyclette.
3. Sur une section à la fois, vaporisez de la cire liquide sur la motocyclette sèche ou mouillée. (Pour les meilleurs résultats, la surface de la motocyclette doit être refroidie.)
4. Essuyez une section à la fois avec le chamois en microfibres Pure VICTORY ou une serviette en microfibres.
5. Après l'essuyage, polissez la motocyclette entière avec une serviette de polissage en microfibres Pure VICTORY propre et sèche pour obtenir un lustre éclatant.

Conseil : La cire liquide en vaporisateur peut aussi être appliquée sur les enduits lustrés, les pare-brise et le chrome propres et secs. Appliquez sur une section à la fois et essuyez. Après l'essuyage, utilisez une autre serviette pour polir et obtenir une brillance éclatante et durable.

Entretien du cuir, du caoutchouc et du vinyle

⚠ AVERTISSEMENT

N'utilisez jamais un protecteur non recommandé sur les selles, les repose-pieds, les poignées ou les pneus. Les selles, repose-pieds ou poignées glissants peuvent causer une perte de contrôle. Les pneus glissants peuvent causer une perte de traction et de contrôle. Ces deux situations pourraient provoquer des blessures graves ou la mort.

Pour protéger le cuir, utilisez le conditionneur pour cuir, vinyle et caoutchouc Pure VICTORY, une formule unique et parfumée faite de polymères de qualité supérieure et conçue pour redonner un lustre et une souplesse au vinyle, au cuir et au caoutchouc *sans les rendre glissants*.

Ce produit est un véritable conditionneur, non pas un enduit. Il ne bouche pas les pores à la surface, mais il pénètre, nourrit et assouplit le matériau. Il protège contre les rayons ultraviolets (UV) et les fissures, repousse l'eau et prolonge la durée utile et l'apparence neuve des matériaux. Ce produit procure au caoutchouc une apparence neuve et hydrofuge. Ce produit peut aussi servir à redonner ou conserver un fini d'origine sur le bloc-instruments/tableau de bord VICTORY et les surfaces en vinyle noires du coffre de rangement arrière. Un usage régulier augmente la résistance à la saleté.

1. Appliquez le produit sur une surface propre et sèche à l'aide d'un linge doux.
2. Frottez les surfaces avec le produit. Répétez le traitement si la surface est extrêmement sèche.
3. Essuyez avec un autre linge pour enlever l'excès de produit. Polissez légèrement à l'aide d'un autre linge pour un lustre davantage éclatant.

Nettoyage et entreposage

Si vous pensez ne pas vous servir de la motocyclette pendant plusieurs mois, par exemple pendant l'hiver, entreposez-la afin de ne pas endommager le système d'alimentation en carburant et la batterie, et de protéger les pièces contre la corrosion ou la détérioration. Pendant l'entreposage, il est possible que vous utilisiez des produits qui peuvent être dangereux, comme du stabilisateur de carburant. Lorsque vous utilisez l'un de ces produits, suivez les directives et avertissements indiqués sur les contenants.

La présente section donne des directives sur la préparation de la motocyclette pour l'entreposage, son entretien pendant l'entreposage et la procédure à suivre après l'entreposage.

Préparation du local d'entreposage

Choisissez un endroit d'entreposage sec et bien aéré, si possible un garage ou autre bâtiment. L'endroit choisi doit avoir une surface ferme et de niveau et être suffisamment grand pour la motocyclette.

Pour préserver l'état des pneus :

- La température à l'intérieur du local d'entreposage doit être relativement constante et modérée.
- Le plancher du local d'entreposage doit être exempt d'huile et d'essence.
- Il ne faut pas placer la motocyclette à proximité d'une plinthe chauffante ou d'une autre source de chaleur, ou d'un moteur électrique.

Nettoyage et protection de la motocyclette

Pour préparer la motocyclette pour l'entreposage, commencez par la nettoyer de la façon expliquée à partir de la page 89. Cirez les surfaces peintes et polissez les surfaces chromées et autres surfaces métalliques. Appliquez un enduit protecteur sur les pièces exposées en caoutchouc, en vinyle et en plastique.

N'appliquez pas de protecteur de caoutchouc sur les surfaces de bande de roulement.

Stabilisateur de carburant

Remplissez le réservoir de carburant, jusqu'au-dessus du goulot de remplissage, d'un mélange de carburant et de la quantité recommandée de Premium Carbon Clean Plus de VICTORY ou d'un autre stabilisant de carburant.

Conduisez la motocyclette ou démarrez et faites fonctionner le moteur pendant 15 minutes dans un endroit bien ventilé pour permettre au carburant stabilisé de circuler dans le système d'injection du carburant.

Pression des pneus

Gonflez les pneus à la pression normale. Consultez la page 75.

Protection du moteur

Changez l'huile moteur. Consultez la page 55. Les dépôts de carbone et les acides de combustion, qui sont normalement en suspension dans l'huile moteur lorsque la moto est utilisée, se déposent sur les composants internes du moteur pendant l'entreposage. Ces dépôts de carbone peuvent endommager le moteur ou causer de la corrosion interne.

Entretien de la batterie

1. Enlevez la batterie. Consultez la page 77.
2. Nettoyez d'abord les bornes de batterie à l'aide d'une brosse métallique pour enlever tous les dépôts libres.
3. Lavez les bornes et les connecteurs des câbles de batterie avec une solution constituée d'un volume de bicarbonate de soude dans 16 volumes d'eau. Rincez ensuite à l'eau fraîche et essuyez.
4. Appliquez une mince couche de graisse diélectrique (disponible auprès de votre concessionnaire agréé VICTORY) sur les bornes et les connecteurs des câbles.
5. Nettoyez l'extérieur de la batterie avec une solution d'eau tiède et de détergent doux.
6. Entreposez la batterie dans un endroit sec où la température est entre 0° et 32 °C (32° et 90 °F).
7. Pendant l'entreposage, rechargez complètement la batterie une fois par mois. Consultez la page 78.

Stationnement et recouvrement de la motocyclette

Stationnez la motocyclette à l'endroit prévu pour l'entreposage. Recouvrez-la de la housse de motocyclette d'origine VICTORY ou d'une housse en tissu aéré durable conçu pour l'entreposage. Vous protégez ainsi la motocyclette contre la poussière et autres substances en suspension dans l'air. La housse doit être fabriquée d'un tissu perméable à l'air pour empêcher l'accumulation d'humidité, ce qui pourrait causer l'oxydation des surfaces en métal de la motocyclette.

Rongeurs

Les souris et les autres rongeurs sont souvent les pires ennemis d'une motocyclette entreposée. Si une motocyclette est entreposée à un endroit où les souris constituent un problème (surtout en campagne, dans les étables, les remises, etc.), assurez-vous de prendre des mesures supplémentaires pour prévenir une infestation. Ces mesures peuvent inclure l'ajout d'une grille sur les ouvertures d'admission et d'échappement (vous devez vous rappeler de les enlever lors de la remise en service de votre motocyclette).

Entretien pendant l'entreposage

Pendant des périodes d'entreposage prolongées, maintenez la pression des pneus et la tension de batterie aux niveaux recommandés.

Nettoyage et entreposage

Remise en service

1. Retirez la housse et déverrouillez les fourches avant (si celles-ci sont verrouillées).
2. Vérifiez que la pression des pneus respecte les spécifications.
3. Installez la batterie et effectuez une inspection électrique.
4. Vérifiez le niveau d'huile. Si votre motocyclette était entreposée dans une zone sujette à de grands écarts de température et d'humidité (à l'extérieur, par exemple), il est recommandé de remplacer l'huile moteur avant de démarrer le moteur.

AVIS : Pendant l'entreposage, les variations de température et d'humidité peuvent entraîner la formation de condensation dans le carter et cette condensation peut se mélanger à l'huile moteur. Si vous faites fonctionner le moteur avec une huile qui contient de l'eau, vous pourriez endommager le moteur.

5. Vérifiez la présence de toute trace de fuite de liquide dans le secteur d'entreposage. Identifiez et réparez les composants qui fuient.
6. Installez des bougies neuves s'il y a lieu.
7. Lavez et polissez la motocyclette. Cirez, polissez ou appliquez un protecteur sur les composants appropriés.
8. Effectuez les inspections avant la conduite. Consultez la page 34.
9. Effectuez un essai de conduite. Consultez la page 86.

Politique de garantie pour motocyclettes Victory

Garantie limitée

La division des motocyclettes Victory de Polaris Industries Inc., 2100 Highway 55, Medina, Minnesota 55340 É.-U., offre une GARANTIE LIMITÉE D'UN AN sur tous les composants de votre motocyclette VICTORY contre tout vice de matériau ou de fabrication. Cette garantie couvre le coût des pièces et de la main-d'œuvre pour les réparations ou le remplacement des pièces défectueuses qui sont couvertes. Elle entre en vigueur à la date d'achat. Elle est transférable à un autre propriétaire au cours de la période de garantie par l'entremise d'un concessionnaire autorisé VICTORY MOTORCYCLES, mais ce transfert ne prolongera pas la durée initiale de la garantie. La durée de cette garantie peut varier par région internationale selon les lois et les règlements locaux.

Enregistrement

Au moment de la vente, votre concessionnaire doit remplir le formulaire d'enregistrement de garantie et le faire parvenir à VICTORY MOTORCYCLES dans les dix jours suivant l'achat. Sur réception de ce formulaire, VICTORY MOTORCYCLES effectuera l'enregistrement de la garantie. Aucune vérification d'enregistrement ne sera envoyée à l'acheteur, l'exemplaire du formulaire d'enregistrement de garantie sera la preuve attestant du droit à la garantie. Si l'acheteur n'a pas signé l'enregistrement original ni reçu l'exemplaire du client, il devra communiquer avec le concessionnaire immédiatement. **LA MOTOCYCLETTE NE SERA COUVERTE PAR LA GARANTIE QUE SI ELLE A ÉTÉ ENREGISTRÉE AUPRÈS DE VICTORY MOTORCYCLE.** Il est très important que votre concessionnaire exécute la préparation et l'assemblage initial de votre motocyclette afin d'en garantir le bon fonctionnement. Votre garantie sera invalidée si vous achetez votre motocyclette dans son emballage initial ou dans le cas où celle-ci n'est pas assemblée comme il se doit par le concessionnaire.

Garantie et exclusions :

Limitations de la garantie et des recours

Cette garantie limitée exclut toute panne qui n'est pas causée par un vice de matériau ou de fabrication. **CETTE GARANTIE NE COUVRE PAS LES RÉCLAMATIONS LIÉES À UNE CONCEPTION DÉFECTUEUSE.**

Cette garantie ne couvre pas non plus les dommages accidentels, l'usure normale ni un emploi abusif ou incorrect. La garantie ne couvre pas les motocyclettes dont la structure a été modifiée, qui ont été négligées, entretenues de manière irrégulière ou utilisées pour la course, la compétition ou à des fins autres que celles pour lesquelles elles ont été fabriquées.

Cette garantie ne couvre pas non plus les dommages ou les pannes résultant d'une mauvaise lubrification, d'un mauvais réglage de l'allumage, de l'usage d'un carburant inadéquat, des imperfections de surface dues à des contraintes externes, de la chaleur, du froid ou de la contamination, d'une erreur du conducteur ou d'un abus dans l'utilisation, d'un mauvais alignement de composant, d'une tension, d'un réglage ou d'une correction d'altitude incorrects, d'une défaillance due à l'absorption/la contamination de la neige, de l'eau, de la saleté ou de débris, d'un mauvais entretien, d'une modification des composants, de l'usage de composants obtenus sur le marché des pièces de rechange entraînant une défaillance, de réparations non autorisées, de réparations effectuées après expiration de la période de garantie ou par un centre de réparation non agréé.

Cette garantie ne s'applique pas aux dommages ou aux pannes résultant d'un usage abusif, d'un accident, d'un incendie ou de toute autre cause en dehors d'un vice de matière ou de fabrication et ne couvre pas les composants consommables, les articles d'usure générale, ou toute pièce en contact avec des surfaces de frottement, soumises à des contraintes, à des intempéries et/ou à de la contamination pour lesquels lesdits composants n'ont pas été conçus ou prescrits, y compris mais non de façon limitative, les composants suivants :

- Roues et pneus
- Pièces de la suspension
- Composants des freins
- Composants des sièges
- Embrayages et composants
- Composants de direction
- Batteries
- Ampoule/feux scellés
- Filtres
- Lubrifiants
- Bagues
- Surfaces finies et non finies
- Composants des injecteurs de carburant et du corps de papillon
- Composants du moteur
- Courroies d'entraînement
- Composants hydrauliques et liquides
- Disjoncteurs/fusibles
- Composants électroniques
- Bougies
- Produits d'étanchéité
- Liquides de refroidissement
- Paliers

Garanties

Politique de garantie pour motocyclettes Victory

Garantie et exclusions :

Limitations de la garantie et des recours

LUBRIFIANTS ET LIQUIDES

1. Le mélange des marques d'huile ou l'utilisation d'une huile non recommandée peut causer des dommages au moteur. Nous vous recommandons d'utiliser l'huile moteur VICTORY MOTORCYCLES.
2. Les dommages ou les pannes dus à l'utilisation de lubrifiants ou de liquides non recommandés ne sont pas couverts par cette garantie.

Cette garantie ne prévoit aucune couverture pour les pertes ou les dépenses personnelles, y compris le kilométrage, les frais de transport, d'hôtels, de repas, de transport ou de manutention, le ramassage ou la livraison de la motocyclette, les motocyclettes de remplacement, la perte d'usage de la motocyclette, la perte de profits ou la perte de vacances ou de temps personnel.

EN CAS D'INOBSERVATION DE LA PRÉSENTE GARANTIE, LE SEUL RECOURS DE L'ACHETEUR SERA LA RÉPARATION OU LE REMPLACEMENT, AU CHOIX EXCLUSIF DE VICTORY MOTORCYCLES, DE TOUTE PIÈCE, DE TOUT COMPOSANT OU DE TOUT PRODUIT DÉFECTUEUX. LES RECOURS ÉNONCÉS DANS LA PRÉSENTE GARANTIE SONT LES SEULS OFFERTS À QUICONQUE EN CAS DE RUPTURE DE LA GARANTIE. VICTORY MOTORCYCLES N'EST AUCUNEMENT RESPONSABLE ENVERS QUI QUE CE SOIT DES DOMMAGES ACCESSOIRES, INDIRECTS OU PARTICULIERS DE QUELQUE NATURE QU'ILS SOIENT, PEU IMPORTE S'ILS DÉCOULENT D'UNE GARANTIE EXPLICITE OU IMPLICITE OU DE TOUT AUTRE CONTRAT, NI DE LA NÉGLIGENCE OU D'UN AUTRE DÉLIT CIVIL. CETTE EXCLUSION DES DOMMAGES ACCESSOIRES, INDIRECTS OU PARTICULIERS EST INDÉPENDANTE DE TOUTE CONCLUSION À L'EFFET QUE LE RECOURS EXCLUSIF A MANQUÉ À SON OBJECTIF ESSENTIEL ET ELLE DEVRA LUI SURVIVRE.

LA GARANTIE IMPLICITE D'ADAPTATION À UN USAGE PARTICULIER EST EXCLUE DE CETTE GARANTIE LIMITÉE. TOUTE AUTRE GARANTIE IMPLICITE (Y COMPRIS, MAIS NON DE FAÇON LIMITATIVE, TOUTE GARANTIE IMPLICITE DE QUALITÉ MARCHANDE) EST LIMITÉE À LA DURÉE DE LA PÉRIODE DE GARANTIE DE DOUZE (12) MOIS SUSMENTIONNÉE. VICTORY MOTORCYCLE DÉCLINE TOUTE GARANTIE EXPLICITE NON STIPULÉE DANS LA PRÉSENTE GARANTIE. CERTAINS ÉTATS ET PROVINCES NE PERMETTENT PAS L'EXCLUSION OU LA LIMITATION DES DOMMAGES INDIRECTS OU DES GARANTIES IMPLICITES OU IMPOSENT DES RESTRICTIONS SUR LA DURÉE DE LA GARANTIE IMPLICITE; IL EST POSSIBLE QUE LES LIMITATIONS OU LES EXCLUSIONS PRÉCITÉES NE S'APPLIQUENT PAS À VOTRE SITUATION SI ELLES SONT INCOMPATIBLES AVEC LES LOIS EN VIGUEUR.

Pour faire effectuer des réparations sous garantie

Si un service prévu par la garantie s'impose sur votre motocyclette, vous devez l'amener chez un concessionnaire VICTORY MOTORCYCLES qui offre le service requis. Lors de toute demande de réparations sous garantie, présentez la copie de l'enregistrement de la garantie à votre concessionnaire. (LE COÛT DU TRANSPORT ALLER-RETOUR CHEZ LE CONCESSIONNAIRE EST À LA CHARGE DU CLIENT.) VICTORY MOTORCYCLES vous suggère de traiter avec le concessionnaire qui vous a vendu la motocyclette; toutefois, vous pouvez demander à n'importe quel concessionnaire VICTORY MOTORCYCLES d'assurer le service prévu par la garantie.

Dans le pays où votre motocyclette a été achetée :

Les réparations au titre de la garantie ou reliées à un bulletin de service doivent être effectuées par un concessionnaire VICTORY MOTORCYCLES agréé. Si vous déménagez ou vous vous déplacez dans le pays dans lequel votre motocyclette a été achetée, vous pouvez faire faire les réparations au titre de la garantie ou reliées à un bulletin de service par tout concessionnaire VICTORY MOTORCYCLES agréé.

À l'extérieur du pays où votre motocyclette a été achetée :

Si vous voyagez temporairement à l'extérieur du pays où votre motocyclette a été achetée, emmenez cette dernière chez un concessionnaire VICTORY MOTORCYCLES agréé. Vous devez présenter la pièce d'identification, avec photo, provenant du pays du concessionnaire agréé qui vous a vendu le véhicule pour démontrer votre preuve de résidence. Après vérification de votre lieu de résidence, le concessionnaire aura l'autorisation d'effectuer les réparations au titre de la garantie.

Si vous déménagez :

Si vous déménagez dans un autre pays, assurez-vous de communiquer avec le Service à la clientèle de VICTORY MOTORCYCLES et l'administration des douanes du pays de destination avant de partir. Les règles d'importation de véhicules diffèrent énormément d'un pays à l'autre. On pourrait vous demander de présenter les documents confirmant votre déménagement à VICTORY MOTORCYCLES afin que vous puissiez conserver votre garantie. On pourrait exiger que vous demandiez à VICTORY MOTORCYCLES la documentation nécessaire à l'enregistrement de votre véhicule dans votre nouveau pays. Vous devriez enregistrer la garantie de votre véhicule chez un concessionnaire VICTORY MOTORCYCLES local dans votre nouveau pays immédiatement après votre déménagement afin de conserver votre couverture au titre de la garantie et de continuer à recevoir l'information et les avis concernant la sécurité de votre motocyclette.

Si vous avez acheté la motocyclette auprès d'un particulier :

Si vous achetez une motocyclette VICTORY MOTORCYCLES auprès d'un particulier pour la garder et l'utiliser à l'extérieur du pays dans lequel le véhicule a été acheté à l'origine, toute couverture au titre de la garantie s'annule. Vous devez malgré tout enregistrer la garantie de votre motocyclette sous votre nom et adresse chez un concessionnaire VICTORY MOTORCYCLES local dans votre pays afin de continuer à recevoir l'information et les avis concernant la sécurité de votre motocyclette.

Garanties

Véhicules exportés

SAUF LORSQUE LA LOI L'EXIGE EXPLICITEMENT, CE VÉHICULE N'EST COUVERT NI PAR UNE GARANTIE, NI PAR UN BULLETIN DE SERVICE, S'IL EST VENDU À L'EXTÉRIEUR DU PAYS DANS LEQUEL LE CONCESSIONNAIRE EST AUTORISÉ À VENDRE. Cette politique ne s'applique pas aux véhicules ayant fait l'objet d'une autorisation à l'exportation de VICTORY MOTORCYCLES. Les concessionnaires ne peuvent pas donner d'autorisation à l'exportation. Consultez un concessionnaire agréé si vous avez des questions à poser et pour savoir si la garantie et les services s'appliquent à ce véhicule. Cette politique ne s'applique pas aux véhicules enregistrés auprès des employés du gouvernement ou du personnel militaire en devoir dans un autre pays que celui du lieu de vente autorisé du concessionnaire. Cette politique ne s'applique pas aux bulletins de sécurité.

Avis

Si votre véhicule est enregistré à l'extérieur du pays dans lequel il a été acheté, et que vous n'avez pas suivi la procédure ci-dessus, votre véhicule n'est plus admissible à la couverture au titre de la garantie, ni à une quelconque protection relevant des bulletins de service, autre que les bulletins de sécurité. Les véhicules enregistrés au nom des représentants du gouvernement ou des militaires affectés à l'extérieur du pays dans lequel ces véhicules ont été achetés continueront à être couverts par la garantie limitée.

Veillez consulter votre concessionnaire pour tout problème relatif à la garantie. Si votre concessionnaire a besoin de renseignements supplémentaires, il communiquera avec la personne appropriée chez VICTORY MOTORCYCLES.

Cette garantie donne à l'acheteur des droits spécifiques, et il se peut qu'il bénéficie d'autres droits variant selon les lois en vigueur. Si l'une des conditions précitées devait être invalidée en raison des lois en vigueur, toutes les autres conditions concernant la garantie resteraient valides.

Si vous avez des questions, téléphonez au Service à la clientèle de VICTORY MOTORCYCLES :

États-Unis et Canada : 1-877-737-7172

Français : 1-800-268-6334

Règlements sur le bruit de motocyclette

Il est interdit de modifier frauduleusement les dispositifs de contrôle du bruit. La loi fédérale interdit d'effectuer ou de faire effectuer :

- Le retrait ou la neutralisation par quiconque, autrement que pour des raisons d'entretien, de réparation ou de remplacement, de tout dispositif ou élément de conception intégré à tout véhicule neuf dans le but de lutter contre le bruit avant sa vente ou livraison à l'acheteur final ou pendant que le véhicule est en usage; ou
- l'utilisation du véhicule après qu'un tel dispositif ou élément ait été retiré ou neutralisé par qui que ce soit.

Parmi les actes considérés comme étant des modifications frauduleuses figurent :

- le retrait ou perforation du silencieux, des chicanes, des tuyaux collecteurs ou de tout autre composant véhiculant les gaz d'échappement;
- le retrait ou perforation de toute partie du système d'admission;
- un manque d'entretien approprié;
- le remplacement de toute pièce mobile du véhicule, ou de toute pièce du système d'échappement ou du système d'admission, par une pièce autre que celle spécifiée par le fabricant.

Vérifiez si ce produit n'a pas besoin d'être réparé ou remplacé, si le bruit engendré par la motocyclette a nettement augmenté avec le temps. Dans le cas contraire, le propriétaire s'expose aux sanctions pénales imposées par les règlements de l'état/de la province et locaux.

Garantie concernant l'émission du bruit

VICTORY MOTORCYCLES garantit que le système d'échappement, au moment de la vente, répond aux normes d'émission de bruit américaines de l'agence américaine de protection de l'environnement. Cette garantie s'applique au premier acheteur de ce système d'échappement dans un but autre que la revente, ainsi qu'aux acheteurs subséquents.

Les réclamations au titre de la garantie doivent être adressées à :

- Un concessionnaire agréé VICTORY MOTORCYCLES, ou
- VICTORY MOTORCYCLES, 2100 Highway 55, Medina, MN 55340 É.-U.

Garantie du système de recyclage des vapeurs de carburant

Division Victory Motorcycle, Polaris Industries Inc. – Énoncé de garantie du système de recyclage des vapeurs de carburant

Droits et obligations concernant la garantie

Le California Air Resources Board et VICTORY MOTORCYCLES (ci-après VICTORY) ont le plaisir de vous présenter la garantie sur le système de contrôle d'émissions de votre motocyclette VICTORY de l'année 2014 ou ultérieure. En Californie, les nouveaux véhicules motorisés doivent être conçus, construits et équipés d'une manière conforme aux normes antipollution rigoureuses de l'état. VICTORY doit garantir le système de contrôle d'émissions de votre motocyclette pendant les périodes énumérées plus loin dans le présent document, sauf en cas d'emploi abusif, de négligence ou de mauvais entretien de votre motocyclette. Les pièces du système de contrôle des émissions peuvent comprendre notamment le système d'injection de carburant, le système d'allumage, le convertisseur catalytique et l'ordinateur du moteur. Le système peut également comprendre les tuyaux, les courroies, les raccords et les autres dispositifs servant au contrôle des émissions. Dans les situations couvertes par la garantie, VICTORY assumera les frais de réparation de votre motocyclette, incluant le coût du diagnostic, des pièces et de la main-d'œuvre.

Garantie du fabricant

Motocyclettes de classe III (280 cm³ et plus) : pendant une période d'utilisation de cinq (5) ans ou 30 000 km (18 641 mi), selon la première éventualité. VICTORY procédera à la réparation ou au remplacement de toute pièce défectueuse servant au contrôle des émissions de votre motocyclette. Le présent document constitue votre GARANTIE CONTRE TOUT VICE DE FABRICATION du système de contrôle des émissions.

Responsabilités du propriétaire en vertu de la garantie

En tant que propriétaire de la motocyclette, vous êtes tenu de faire effectuer l'entretien nécessaire décrit dans le manuel d'utilisation.

VICTORY recommande de conserver toutes les factures d'entretien de votre motocyclette mais elle ne peut refuser de consentir la garantie en l'absence de factures seulement ou au seul motif de votre négligence à faire exécuter le programme d'entretien périodique. Vous êtes tenu de vous présenter chez un concessionnaire VICTORY aussitôt qu'un problème apparaît. Les réparations effectuées au titre de la garantie doivent être achevées dans un délai raisonnable, ne dépassant pas 30 jours. En tant que propriétaire de la motocyclette, il faut que vous sachiez que VICTORY peut refuser de respecter la garantie si votre motocyclette ou toute pièce de votre motocyclette fait défaut par suite d'un emploi abusif, de négligence, de mauvais entretien ou de modifications non autorisées.

Si vous avez des questions concernant vos droits et responsabilités en vertu de la garantie, veuillez communiquer avec la Division Victory Motorcycle, Polaris Industries Inc., 2100 Highway 55, Medina, Minnesota 55340 É.-U. (téléphone 1-877-737-7172), ou le California Air Resources Board, P.O. Box 8001, 9528 Telstar Avenue, El Monte, CA 91731 É.-U.

Garantie du système de recyclage des vapeurs de carburant

VICTORY MOTORCYCLES – Garantie limitée sur le système de recyclage des vapeurs de carburant

VICTORY MOTORCYCLES, (ci-après dénommée VICTORY), garantit que tout nouveau modèle de motocyclette VICTORY, de l'année 2014 ou ultérieure, dont l'équipement de série, conforme aux exigences de la réglementation routière, comprend un phare, un feu arrière et un feu d'arrêt :

- A. est conçue, construite et équipée de manière à être conforme, au moment de l'achat initial, à tous les règlements applicables de l'agence américaine de protection de l'environnement et du California Air Resources Board; et
- B. est libre de tout vice de matériau et de fabrication qui la rendrait non conforme aux règlements applicables de l'agence américaine de protection de l'environnement ou du California Air Resources Board pendant une période d'utilisation variable, selon la cylindrée du moteur – 12 000 km (7 456 mi), pour une motocyclette dont la cylindrée est inférieure à 170 cm³; 18 000 km (11 185 mi), pour une motocyclette dont la cylindrée est égale ou supérieure à 170 cm³ mais inférieure à 280 cm³; ou 30 000 km (18 641 mi), pour une motocyclette dont la cylindrée est égale ou supérieure à 280 cm³ – ou pour une période de cinq (5) ans à partir de la date de livraison initiale, la première de ces deux périodes prévalant.

Garanties

Garantie du système de recyclage des vapeurs de carburant

I. Couverture

Les réparations couvertes par la garantie seront effectuées pendant les heures habituelles d'ouverture par n'importe quel concessionnaire agréé VICTORY situé aux États-Unis, conformément à la Clean Air Act et aux règlements applicables de l'agence américaine de protection de l'environnement et du California Air Resources Board. Toute pièce remplacée en vertu de la présente garantie deviendra la propriété de VICTORY.

Uniquement dans l'état de la Californie, les pièces de système de contrôle des émissions garanties sont spécifiquement définies au moyen de la Liste de pièces garanties de système de contrôle des émissions, établie par cet état. Ces pièces sous garanties sont les suivantes : carburateur et pièces internes; collecteur d'admission; réservoir de carburant; système d'injection de carburant; mécanisme d'avance de l'allumage; reniflard de carter; soupapes d'admission d'air; bouchon du réservoir de carburant pour les véhicules dotés d'un système de contrôle des émissions de carburant; bouchon de remplissage d'huile; robinet pressostatique; séparateur de vapeur/de carburant; réservoir à charbon actif; allumeurs; régulateurs; bobines d'allumage; câbles d'allumage; vis platinées; condensateurs et bougies d'allumage en cas de défaillance avant premier remplacement prévu, ainsi que les tuyaux, colliers de serrage, raccords et tuyaux directement utilisés dans ces pièces. Les pièces servant au contrôle des émissions peuvent varier selon les modèles. Par conséquent, il se peut que certains modèles ne contiennent pas toutes ces pièces tandis que d'autres modèles pourraient contenir des pièces de nature équivalente.

En ce qui concerne exclusivement la Californie, les réparations urgentes du système de contrôle d'émissions peuvent être effectuées ailleurs que chez un concessionnaire agréé VICTORY, comme le stipule le California Administrative Code. Un cas d'urgence s'entend d'une situation où il n'est pas raisonnablement possible de trouver un concessionnaire agréé VICTORY disponible, où il est impossible d'obtenir une pièce dans un délai de 30 jours ou encore lorsqu'une réparation n'est pas terminée dans un délai de 30 jours.

Toute pièce de rechange peut s'utiliser pour une réparation d'urgence. VICTORY remboursera au propriétaire les frais de remplacement de toute pièce garantie, y compris le coût du diagnostic, s'ils ne dépassent pas le prix de détail suggéré, ainsi que le coût de main-d'œuvre établi en fonction de l'impartition de temps recommandée par VICTORY pour la réparation couverte par la garantie et du taux horaire applicable de la main-d'œuvre locale. Il peut être demandé au propriétaire de conserver ses reçus et les pièces défectueuses pour qu'une indemnisation lui soit accordée.

II. Limitations

Cette garantie sur le système de contrôle d'émissions ne devra couvrir aucun des éléments suivants :

- A. Réparations ou remplacements exigés par suite :
 - un accident
 - un emploi abusif
 - des réparations mal effectuées ou de pièces de remplacement mal installées
 - une utilisation de pièces de remplacement ou d'accessoires non conformes aux spécifications de VICTORY et pouvant nuire au bon fonctionnement, et/ou
 - une utilisation de la motocyclette pour la course ou dans un autre événement associé à la compétition
- B. Inspections, remplacements de pièces ou autres services et ajustements exigés dans le programme d'entretien.
- C. Toute motocyclette dont le compteur kilométrique a été modifié de sorte que le kilométrage réel ne puisse pas facilement être déterminé.

Garantie du système de recyclage des vapeurs de carburant

III. Responsabilité limitée

A. La responsabilité de VICTORY en vertu de la présente garantie du système de contrôle d'émissions se limite exclusivement aux mesures de réparation des vices de matériau ou de fabrication entreprises dans l'établissement d'un concessionnaire agréé VICTORY pendant les heures habituelles d'ouverture. La présente garantie ne couvre pas les désagréments ou la privation de jouissance; elle ne couvre pas davantage le transport aller-retour de la motocyclette chez le concessionnaire VICTORY. VICTORY N'EST RESPONSABLE D'AUCUN AUTRE FRAIS, PERTE OU DOMMAGE, QU'ILS SOIENT DIRECTS, INDIRECTS, CONSÉCUTIFS OF EXEMPLAIRES, DÉCOULANT DE LA VENTE, DE L'UTILISATION OU DE L'IMPOSSIBILITÉ D'UTILISER UNE MOTOCYCLETTE VICTORY À QUELQUE FIN QUE CE SOIT. CERTAINS ÉTATS NE PERMETTENT PAS D'EXCLUSIONS NI DE LIMITATIONS RELATIVES À DES DOMMAGES ACCESSOIRES OU INDIRECTS, DE SORTE QUE LES LIMITATIONS CI-DESSUS PEUVENT NE PAS S'APPLIQUER DANS VOTRE CAS.

B. VICTORY N'OFFRE AUCUNE GARANTIE EXPRESSE DU SYSTÈME DE CONTRÔLE DES ÉMISSIONS, SAUF LA GARANTIE DONT LES CONDITIONS SONT PRÉCISÉES DANS LE PRÉSENT DOCUMENT. TOUTE GARANTIE DU SYSTÈME DE CONTRÔLE DES ÉMISSIONS IMPLICITE EN VERTU DE LA LOI, INCLUANT TOUTE GARANTIE DE QUALITÉ MARCHANDE OU DE CONFORMITÉ À L'USAGE AUQUEL IL EST DESTINÉ, EST LIMITÉE AUX DISPOSITIONS DE LA GARANTIE EXPRESSE DU SYSTÈME DE CONTRÔLE DES ÉMISSIONS ÉNONCÉES DANS CETTE GARANTIE. LES ÉNONCÉS DE GARANTIE QUI PRÉCÈDENT SONT EXCLUSIFS AU LIEU ET PLACE DE TOUT AUTRE RECOURS. CERTAINS ÉTATS NE PERMETTENT PAS DE LIMITATIONS RELATIVES À LA DURÉE D'UNE GARANTIE IMPLICITE, DE SORTE QUE LES LIMITATIONS CI-DESSUS PEUVENT NE PAS S'APPLIQUER DANS VOTRE CAS.

C. Aucun concessionnaire n'est autorisé à modifier la présente garantie limitée du système de recyclage des vapeurs de carburant de VICTORY.

IV. Droits reconnus par la loi

CETTE GARANTIE VOUS CONFÈRE DES DROITS PRÉCIS DEVANT LA LOI, ET IL EST POSSIBLE QUE D'AUTRES DROITS VOUS SOIENT OUVERTS SELON LA RÉGLEMENTATION GOUVERNEMENTALE APPLICABLE.

V. La présente garantie s'ajoute à la garantie limitée des motocyclettes VICTORY

VI. Renseignements additionnels

Toute pièce de rechange équivalente du point de vue des performances et de la durabilité peut être utilisée pour un entretien ou une réparation. Toutefois, VICTORY n'assume aucune responsabilité pour ces pièces. Il incombe au propriétaire d'effectuer l'entretien requis. Un tel entretien peut être fait dans un centre d'entretien ou par tout individu. La période de garantie entre en vigueur à la date de livraison de la motocyclette à un acheteur.

VICTORY MOTORCYCLES

2100 Hwy. 55

Medina, Minnesota 55340 É.-U.

À l'attention de : Warranty Department

Spécifications

CROSS COUNTRY	
Dimensions (Les dimensions et les spécifications peuvent être différentes selon les caractéristiques, les options et les accessoires.)	
Longueur hors tout	265 cm (104,3 po) (CROSS COUNTRY/8-BALL) 265,7 cm (104,6 po) (MAGNUM) 274,7 cm (108,1 po) (TOUR)
Largeur hors tout	100 cm (39,3 po)
Hauteur hors tout	133,3 cm (52,5 po) (CROSS COUNTRY/8-BALL) 136,7 cm (53,8 po) (MAGNUM) 152,5 cm (60 po) (TOUR)
Hauteur de selle	66,8 cm (26,3 po) 65,4 cm (25,7 po) (MAGNUM)
Empattement	167 cm (65,7 po)
Garde au sol	14,8 cm (5,8 po) 13,4 cm (5,3 po) (MAGNUM)
Inclinaison et hauteur	29°/14,2 cm (5,6 po)
Poids	
Poids à vide	338 kg (746 lb) (8-BALL) 345 kg (760 lb) (CROSS COUNTRY) 350 kg (772 lb) (CROSS COUNTRY avec roues à rayons métalliques) 345 kg (761 lb) (MAGNUM) 383 kg (845 lb) (TOUR)
Poids tous pleins faits	354 kg (781 lb) (8-BALL) 361 kg (795 lb) (CROSS COUNTRY) 366 kg (807 lb) (CROSS COUNTRY avec roues à rayons métalliques) 361 kg (796 lb) (MAGNUM) 399 kg (880 lb) (TOUR)
Charge maximale (passagers, charge, accessoires, options)	263 kg (579 lb) (8-BALL) 256 kg (565 lb) (CROSS COUNTRY) 251 kg (553 lb) (CROSS COUNTRY avec roues à rayons métalliques) 233 kg (514 lb) (MAGNUM) 218 kg (480 lb) (TOUR)
Poids brut du véhicule (PNBV) (consultez la page 16)	617 kg (1 360 lb) 595 kg (1 310 lb) (MAGNUM)
Poids nominal brut sur l'essieu (PNBE)	Essieu avant : 209 kg (460 lb)
	Essieu arrière : 409 kg (900 lb)
	Essieu arrière : 386 kg (850 lb) (MAGNUM)
Capacités	
Huile moteur	4,73 L (5 pte) environ 4,25 L (4,5 pte) à la vidange d'huile
Carburant	22 L (5,8 gal US)
Réservoir de carburant auxiliaire	4,5 L (1,2 gal US)
Moteur	
Type de moteur	VICTORY Freedom® bicylindre en V de 1 731 cm ³ (106 po ³) avec boîte de vitesses à 6 rapports
Configuration	Bicylindre en V, 50°, 4 temps, SACT
Cylindrée	1 731 cm ³ (106 po ³)
Système de refroidissement	Air et huile
Taux de compression	9,4:1
Commande des soupapes	4 soupapes par cylindre, poussoirs hydrauliques et chaînes de came à réglage automatique
Alésage x course	101 x 108 mm
Alésage de corps de papillon	45 mm
Système d'injection électronique du carburant	Injection électronique à circuit fermé
Système de lubrification	Carter humide
Bougie d'allumage/écartement	NGK DCPR6E/0,8 mm (0,032 po)
Échappement	Échappement double croisé et séparé

Spécifications

CROSS COUNTRY	
Châssis	
Type/course de la suspension avant	Fourche télescopique de 13 cm (5,1 po)
Diamètre du tube de fourche avant	43 mm
Type/course de la suspension arrière	Amortisseur monotube simple à air réglable : 12 cm (4,7 po)
Bras oscillant	Aluminium coulé avec tringlerie à action constante
Freins avant	300 x 5 mm double/rotor flottant/étriers à 4 pistons
Freins arrière	300 x 7 mm unique/rotor flottant/étriers à 2 pistons
Volume de rangement total	80,6 L (21,3 gal US)
Système d'entraînement	
Type d'entraînement final	Courroie armée de fibre de carbone
Type de boîte de vitesses	À prise constante à 6 rapports avec surmultiplicateur véritable
Entraînement primaire (rapport de	Transmission à engrenages avec compensateur de couple (1,49:1)
Système d'entraînement	
Grille des changements de vitesse	1 descendante, 5 ascendantes
Rapports d'engrenage internes	
1 ^{er}	3,13:1
2 ^e	2,02:1
3 ^e	1,50:1
4 ^e	1,20:1
5 ^e	1:1
6 ^e (surmultipliée)	0,87:1
Rapport de réduction finale	2,12:1
Type d'embrayage	Ressort du diaphragme à plaques multiples humides
Roues et pneus	
Type/dimension de la roue avant	Moulée 18 x 3,5 po CROSS COUNTRY avec roues à rayons métalliques : À rayons 18 x 3,5 po MAGNUM : Moulée 21 x 3,5 po
Type/dimension du pneu avant	DUNLOP D418F Elite 3 – 130/70R18 63H CROSS COUNTRY avec roues à rayons métalliques : DUNLOP D491F Elite 2 – 130/70B18 63H MAGNUM : DUNLOP D418F Elite 3 – 120/70R21 M/C 62V
Type/dimension de la roue arrière	Moulée 16 x 5,0 po CROSS COUNTRY avec roues à rayons métalliques : À rayons 16 x 5,0 po
Type/dimension du pneu arrière	DUNLOP D418 Elite 3 – 180/60R16 M/C 80H
Électrique	
Alternateur	700 W à 2 000 tr/min, sortie maximale 48 A
Batterie	12 V/18 Ah/310 CCA/Yuasa YTX20HL
Feux	
Phares	Phare à éclairage à haute densité : Feux de route H11/Feux de croisement H11 A DÉL : DÉL non remplaçable
Feux auxiliaires (le cas échéant)	Phares à DÉL H3 25 W : DÉL non remplaçable
Ampoule de clignotant	DÉL non remplaçable
Feux arrière/d'arrêt/plaque d'immatriculation	DÉL non remplaçable

Spécifications

Recommandation concernant le carburant

Pour une performance optimale, utilisez seulement de l'essence sans plomb d'un indice d'octane de 91 minimum (méthode R+M/2).

N'UTILISEZ PAS D'ESSENCE E-85 NI D'ESSENCE CONTENANT DU MÉTHANOL. L'utilisation d'essence E-85 ou d'un mélange d'essence et de méthanol peut se traduire par un démarrage et une maniabilité médiocres et causer des dommages à des pièces importantes du système d'alimentation en carburant.

Vous pouvez utiliser de l'essence contenant jusqu'à 10 % d'éthanol.

Vous pouvez utiliser de l'essence contenant jusqu'à 15 % d'éther méthyltertiobutylique (ETBM).

Recommandation concernant l'huile moteur

Polaris recommande d'utiliser l'huile moteur semi-synthétique 20W-40 de marque VICTORY ou une huile pour *motocyclette* équivalente approuvée pour les embrayages à bain d'huile (comme celles avec un grade JASO MA).

Registre du numéro d'identification

Notez les numéros d'identification importants ci-dessous.	
Numéro d'identification du véhicule (VIN) (consultez la page 17)	
Numéro d'identification du moteur (consultez la page 18)	
Numéro de la clé de contact (consultez la page 18)	

Système audio Cross Country/Cross Country Tour

Introduction au système audio

Veillez consulter la page 126 pour plus d'information sur le système audio CROSS COUNTRY 8-BALL.

Veillez consulter la page 127 pour plus d'information sur le système audio CROSS COUNTRY MAGNUM.

Ce ne sont pas toutes les motocyclettes qui possèdent un système audio. Les motocyclettes équipées d'un système audio peuvent ne pas posséder tous les composants indiqués dans la section audio de ce manuel. Les composants qui ne sont pas installés à l'usine peuvent être achetés chez votre concessionnaire VICTORY qui peut les installer.

Mises à jour du logiciel

Le logiciel du système radio doit être mis à jour annuellement afin d'en garantir la performance optimale. Consultez votre concessionnaire VICTORY agréé pour obtenir ce service.

Radiofréquences

Amérique du Nord

- AM 520 à 1 720 kHz
- FM 87,9 à 107,9 MHz
- WX 162,40 à 162,55 MHz

Europe

- FM 87,5 à 108,00 MHz
- MW 522 à 1 602 kHz
- LW 144 à 288 kHz

Commandes audio

Le fonctionnement des commandes audio est expliqué plus en détails dans les pages suivantes.

Sources américaines

- FM
- AM
- WX
- AUX (NAV MP3, AUX ou iPod)
- Radio SiriusXM

Sources européennes

- FM
- MW
- LW
- AUX (NAV MP3, AUX ou iPod)

Options du menu de mode

- Graves
- Aigus
- Atténuateur
- Haut-parleurs externes
- Réglage automatique du volume
- Mode musique du casque d'écoute de radio de BP
- Volume de l'interphone
- Volume de radio de BP
- BP local/distant
- Préréglage AM/FM
- Système de données radio
- Mode auxiliaire
- Préréglage SiriusXM
- Affichage SiriusXM
- Catégorie SiriusXM

Commandes audio

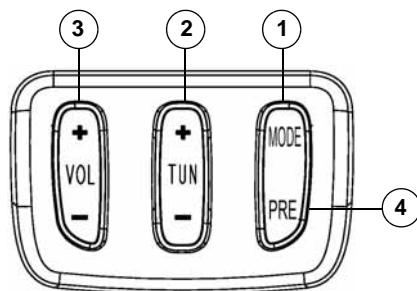

1. **Bouton MODE :** Appuyez sur le bouton MODE et gardez-le enfoncé jusqu'à ce que le système entre dans les menus mode du système audio. Ensuite, appuyez et relâchez le bouton MODE jusqu'à ce que le menu mode désiré soit affiché.

Conseil : Certaines options du menu mode possèdent des sous-menus. Les sources et les options de menu seront affichées seulement pour les composants installés.

2. **Bouton de syntoniseur (TUN) :** Appuyez et relâchez TUN (+) ou (-) pour changer les stations de la radio ou les pistes iPod. Appuyez et gardez enfoncé pour rechercher ou repérer.
3. **Bouton de volume (VOL) :** Appuyez sur VOL (+) pour allumer le système audio. Appuyez sur VOL (+) pour monter le volume du son. Appuyez sur VOL (-) pour baisser le volume du son. Appuyez et gardez enfoncé pour augmenter ou réduire rapidement le volume. Quand on réduit le volume jusqu'à ce que l'affichage indique « OFF », le fait de continuer à appuyer sur VOL (-) pendant deux secondes éteindra la radio.
4. **Bouton de préréglage de la mémoire :** Appuyez sur PRE pour naviguer dans les endroits préréglés enregistrés. Consultez la page 111.

Système audio Cross Country/Cross Country Tour

Commandes de la radio de bande publique (BP)

Le cas échéant, les commandes de la radio de bande publique (BP) se trouvent sur le guidon gauche au-dessus des commandes du système audio. Le fonctionnement de ces commandes est expliqué plus en détail dans les pages suivantes.

1. **Poussez pour parler (PTT)** : Appuyez sur la partie supérieure ou inférieure du bouton et gardez-la enfoncée pour communiquer. Consultez la page 117.
2. **Silencieux (SQ)** : Appuyez sur SQ (+) ou SQ (-) pour régler la sensibilité de réception de la radio de BP. Consultez la page 117.
3. **Communication (COM)** : Appuyez sur COM pour allumer et éteindre la radio BP. Appuyez et gardez enfoncé le bouton COM pour sélectionner un canal de communication.
4. **Interphone (ICOM)** : Appuyez sur ICOM pour allumer ou éteindre l'interphone conducteur/passager. Appuyez sur le bouton ICOM et gardez-le enfoncé pour accéder aux réglages du commutateur à commande vocale (VOX). Consultez la page 119.

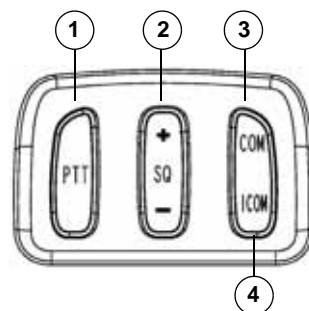

Commandes BP du passager

Les commandes radio du passager se trouvent sur le casque d'écoute.

1. **Poussez pour parler (PTT)** : Appuyez sur le bouton et gardez-le enfoncé pour communiquer.
2. **Volume arrière** : Appuyez sur (+) ou (-) pour régler le volume du casque d'écoute arrière.

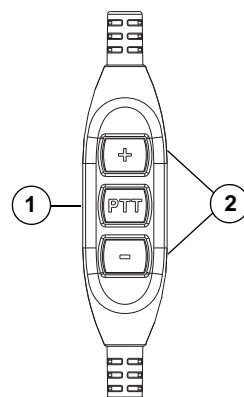

Système audio Cross Country/Cross Country Tour

Alimentation du système audio

La clé de contact doit se trouver en position accessoires (ACC) ou marche (ON) pour que le système audio fonctionne.

Lorsque la clé est en position accessoires (ACC) ou marche (ON) et le système audio est fermé (OFF), « VICTORY » apparaîtra à l'écran.

Conseil : Pour prévenir l'épuisement de la batterie, ne laissez pas la clé en position accessoires (ACC) pendant de longues durées. VICTORY recommande d'utiliser le système audio seulement lorsque le moteur est en marche.

Appuyez sur VOL (+) pour allumer le système audio. Les sources de divertissement activées s'afficheront à l'écran.

1. Source audio actuelle :
 - (É.-U.) FM/AM/WX/iPod – AUX/SiriusXM
 - (Europe) FM/MW/LW/iPod – AUX
2. Numéro de station préréglé (P1 à P15)
3. Témoin stéréo
4. Système d'interphone activé (le cas échéant)
5. Poste activé de radio de bande publique (BP) (le cas échéant)

Conseil : Le système audio affichera toujours la dernière source activée lorsqu'il est mis en marche.

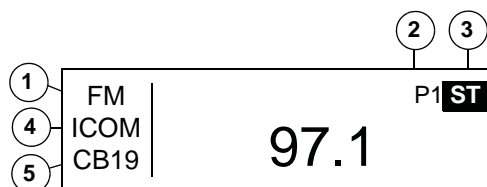

Réglage du volume audio

Le conducteur peut régler le volume des haut-parleurs et allumer ou éteindre les haut-parleurs.

Volume du système audio

Appuyez et relâchez VOL (+) ou VOL (-) sur la console pour augmenter ou réduire le volume.

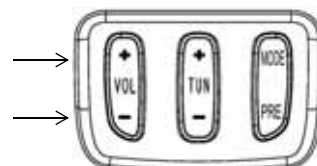

Système audio Cross Country/Cross Country Tour

Sélection des sources audio

Appuyer et relâcher le bouton MODE jusqu'à ce que la source désirée soit active.

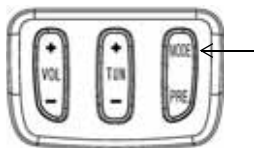

Activation de la source FM :

Modèles américains et européens

FM	97.1	ST
----	------	----

Activation de la source AM :

Modèles américains uniquement

AM	1130
----	------

Activation de la source WX (météo) :

Modèles américains uniquement

WX	3
----	---

Activation de la source NAV MP3 :

Modèles américains et européens

AUX	NAV MP3
-----	---------

Activation de la source iPod :

Modèles américains et européens (n'est pas affiché si cette option est absente)

iPod	Artiste Titre Liste de lecture
------	--------------------------------------

Activation de la source AUX :

Modèles américains et européens

AUX	AUX
-----	-----

Activation de la source radio

SiriusXM :

Modèles américains seulement (n'est pas affiché si cette option est absente)

XM	CH25 P6	TheBlend
	Sting	Fields of Gold

Source MW (onde moyenne) :

Modèles européens uniquement

MW	531
----	-----

Source LW (onde kilométrique) :

Modèles européens uniquement

LW	144
----	-----

Système audio Cross Country/Cross Country Tour

Réglage audio

Utilisez le syntoniseur sur la commande gauche pour sélectionner les stations de radio.

Appuyez et relâchez TUN (+) ou (-) pour trouver les stations par incréments.

Appuyez et gardez enfoncé le bouton TUN (+) ou (-) pour rechercher ou repérer des stations en fonction des réglages du mode.

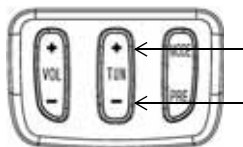

Préréglages de mémoire

Le système audio comprend 15 préréglages définis par l'utilisateur servant à enregistrer les stations préférées.

1. Pour sélectionner un préréglage, appuyez et relâchez le bouton MODE jusqu'à ce que la source désirée soit active (FM, AM, WX, SiriusXM, MW, LW).

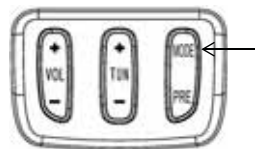

2. Utilisez la touche TUN ou la fonction rechercher/repérer pour trouver une station de radio.
3. Appuyez et gardez enfoncé le bouton PRE.
4. Appuyez sur TUN (+) ou (-) pour passer à une sélection préréglée. L'emplacement préréglé est affiché à l'écran.

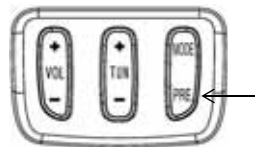

Station étant mémorisée

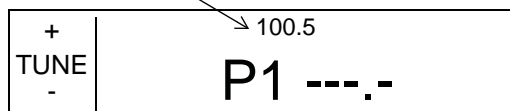

5. Quand une sélection désirée s'affiche, appuyez sur le bouton PRE et maintenez-le enfoncé pour mémoriser la station de radio sélectionnée.

Conseil : Si l'endroit préréglé désiré contient déjà une station de radio mémorisée, celle-ci sera écrasée par la nouvelle sélection.

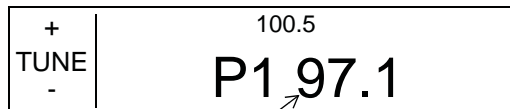

La station sera remplacée.

6. Attendez cinq secondes ou appuyez sur VOL (+) ou sur VOL (-) pour quitter.
7. Pour écouter un emplacement de mémoire préréglé, appuyez sur le bouton PRE et relâchez-le jusqu'à ce que l'emplacement désiré s'affiche.

Système audio Cross Country/Cross Country Tour

Menus de mode audio

Entrer dans les menus mode

Appuyez sur le bouton MODE et gardez-le enfoncé jusqu'à ce que le système entre dans les menus mode du système audio.

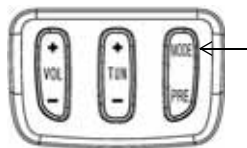

Ensuite, appuyez et relâchez le bouton MODE jusqu'à ce que le menu mode désiré soit affiché.

Pour changer les réglages de mode, entrez dans le menu de mode. Appuyez sur TUN (+) ou sur TUN (-) pour changer les réglages. Attendez cinq secondes ou appuyez sur VOL (+) ou sur VOL (-) pour quitter.

Sortie des menus mode

Quittez l'écran et retournez à l'affichage par l'une ou l'autre des deux méthodes.

1. Attendez cinq secondes. Le système sera automatiquement quitté.
2. Appuyez sur VOL (+) ou sur VOL (-).

Conseil : Le volume changera également.

Réglage des graves (BASS)

Appuyez sur TUN (+) ou sur TUN (-) pour apporter des ajustements.

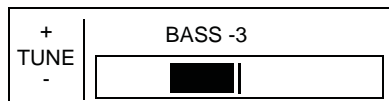
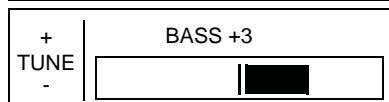
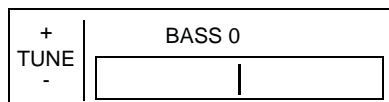

Réglage des aigus (TREBLE)

Appuyez sur TUN (+) ou sur TUN (-) pour apporter des ajustements.



Réglage de l'atténuateur (FADER)

Appuyez sur TUN (+) ou sur TUN (-) pour apporter des ajustements.

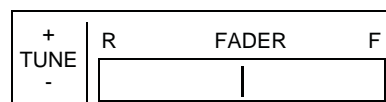

Haut-parleurs externes

Appuyez sur TUN (+) ou TUN (-) pour allumer ou éteindre les haut-parleurs.



Systeme audio Cross Country/Cross Country Tour

Menus de mode audio

Pour changer les réglages de mode, entrez dans le menu de mode. Appuyez sur TUN (+) ou sur TUN (-) pour changer les réglages. Attendez cinq secondes ou appuyez sur VOL (+) ou sur VOL (-) pour quitter.

+ TUNE -	AUTO VOL CONTROL ARRÊT
----------------	---------------------------

Réglage automatique du volume (AVC)

Une fois réglée, cette fonction réduira ou augmentera le volume des haut-parleurs ou du casque d'écoute automatiquement, en fonction de la vitesse du véhicule.

Appuyez sur TUN (+) ou sur TUN (-) pour changer les réglages.

+ TUNE -	AUTO VOL CONTROL LOW
----------------	-------------------------

+ TUNE -	AUTO VOL CONTROL MEDIUM
----------------	----------------------------

+ TUNE -	AUTO VOL CONTROL HIGH
----------------	--------------------------

Fermé (OFF) : Le volume ne se réglera pas.

Bas (LOW) : Réglage le moins agressif

Moyen (MEDIUM) : Réglage moyen

Élevé (HIGH) : Réglage le plus fort

Commandes du volume du casque d'écoute de la radio de BP (le cas échéant)

Les casques d'écoute ont trois réglages de volume séparés : volume d'interphone, volume de réception de la radio de BP et volume de musique. Placez toujours les casques d'écoute directement sur vos oreilles pour assurer une qualité sonore et un volume optimaux.

Conseil : Le conducteur peut éteindre les haut-parleurs externes et écouter l'audio à l'aide des casques d'écoute seulement. Consultez la page 112.

Réglages du volume			
Élément	Peut être ajusté	Commandes du conducteur	Commandes du passager
Volume de l'interphone	Quand la commande vocale (VOX) est en cours d'utilisation	Appuyez sur VOL (+) ou sur VOL (-).	Appuyez sur (+) ou (-) sur le contrôle du cordon du casque d'écoute.
Volume de réception de la BP	En recevant une transmission BP		
Volume musique	En écoutant le mode musique		

Mode musique du casque d'écoute de la radio de BP (le cas échéant)

Éteint (OFF) : Seulement les communications sont audibles dans les casques d'écoute. Les passagers peuvent écouter les commandes de navigation et le divertissement à l'aide des haut-parleurs externes et réserver le casque d'écoute pour la communication.

Mélange (MIX) : Le volume de la source audio baisse plus bas que le volume ICOM chaque fois que le mode de commande vocale (VOX) est ouvert. Le volume de la source audio retourne lentement à son niveau original après la fermeture du VOX.

Sourdine (MUTE) : Le volume de la source audio est mis en sourdine lorsque le VOX est ouvert. Le volume de la source audio retourne lentement à son niveau original après la fermeture du VOX.

+ TUNE -	HEADSET ENT MODE OFF
----------------	-------------------------

+ TUNE -	HEADSET ENT MODE MIX
----------------	-------------------------

+ TUNE -	HEADSET ENT MODE MUTE
----------------	--------------------------

Système audio Cross Country/Cross Country Tour

Menus de mode audio

Pour changer les réglages de mode, entrez dans le menu de mode. Appuyez sur TUN (+) ou sur TUN (-) pour changer les réglages.

Conseil : Les sources et les options de menu seront affichées seulement pour les composants installés.

Volume de l'interphone du conducteur (ICOM VOL)

Appuyez sur TUN (+) ou sur TUN (-) pour apporter des ajustements.

+	ICOM VOL 15
TUNE	[Progression]
-	

Réglage du volume de BP du conducteur

Appuyez sur TUN (+) ou sur TUN (-) pour apporter des ajustements.

+	CB VOL 15
TUNE	[Progression]
-	

Mode local/distant de la radio de bande publique (CB LO/DX MODE)

Appuyez sur TUN (+) ou sur TUN (-) pour changer les réglages. Consultez la page 118 pour de plus amples renseignements.

+	CB LO/DX MODE
TUNE	DISTANT
-	

+	CB LO/DX MODE
TUNE	LOCAL
-	

Système de radiocommunication de données (RDS)

Appuyez sur TUN (+) ou TUN (-) pour activer ou désactiver le système de données de la radio. Une fois activé, le nom de l'artiste, le titre de la chanson, etc., apparaîtront à l'écran (si disponible dans le signal radio).

+	RDS
TUNE	OFF
-	

+	RDS
TUNE	ON
-	

Mode auxiliaire (AUX MODE)

Appuyez sur TUN (+) ou sur TUN (-) pour choisir le mode AUX (pour un iPod ou tout autre lecteur MP3) ou le mode NAV MP3 pour utiliser un MP3 pour la navigation.

Conseil : Le mode NAV MP3 annulera tout appareil relié à un câble d'entrée. Si vous utilisez le mode NAV MP3, mettez en pause l'unité GARMIN avant de changer de source. Sinon, la musique provenant de l'unité NAV coupera la nouvelle source, la considérant comme une commande de navigation et non comme de la musique.

+	AUX MODE
TUNE	AUX
-	

+	AUX MODE
TUNE	NAV MP3
-	

Système audio Cross Country/Cross Country Tour

Menus de mode audio

Pour changer les réglages de mode, entrez dans le menu de mode. Appuyez sur TUN (+) ou sur TUN (-) pour changer les réglages.

Conseil : Les sources et les options de menu seront affichées seulement pour les composants installés.

Affichage SiriusXM

Appuyez sur TUN (+) ou TUN (-) pour que le nom du réseau ou la catégorie apparaisse à l'écran lorsque la radio SiriusXM est en marche.

+ TUNE -	XM DISPLAY CHANNEL NAME
+ TUNE -	XM DISPLAY CATEGORY

Catégorie SiriusXM

Appuyez sur TUN (+) ou TUN (-) pour régler la catégorie de sélection de musique lors de la syntonisation de la radio SiriusXM. Ces catégories sont téléchargées de SiriusXM lorsque l'antenne SiriusXM reçoit un signal et peuvent changer de temps en temps.

Conseil : La sélection d'une catégorie limitera la quantité de stations disponibles à celles se trouvant à l'intérieur de cette catégorie jusqu'à ce que toutes les stations (ALL CHANNELS) ou une autre catégorie soit sélectionnée.

+ TUNE -	XM CATEGORY All Channels
+ TUNE -	XM CATEGORY MorMusic
+ TUNE -	XM CATEGORY Traffic

Bande météo (WX)

Les canaux de bande de météo sont diffusés par la National Oceanic and Atmospheric Administration (NOAA). NOAA gère plus de 940 transmetteurs aux États-Unis, à Puerto Rico, aux îles Vierges américaines, sur les Territoires pacifiques américains et les voies navigables côtières adjacentes.

Appuyez sur le bouton MODE et relâchez-le jusqu'à ce que la source désirée soit active. Lorsque la source WX est sélectionnée, un total de sept canaux de bandes météo sont disponibles.

Habituellement, seulement un canal de bande météo est disponible par endroit. En voyage, si un canal n'est plus disponible, cherchez un autre canal activé.

Appuyez sur TUN (+) ou (-) pour accéder un canal.

Canaux météo

Canaux météo	Fréq.
1	162.400
2	162.425
3	162.450
4	162.475
5	162.500
6	162.525
7	162.550

Système audio Cross Country/Cross Country Tour

Radio de BP/système ICOM

Introduction à la radio de BP et à l'interphone

Aux États-Unis, référez-vous au dépliant des règles de la Federal Communications Commission (FCC) qui accompagne le manuel du conducteur pour connaître en détails les règles et les règlements de la radio de bande publique (BP).

Utilisation du casque d'écoute

L'utilisation d'un casque d'écoute installé sur un casque peut être limitée ou interdite dans certaines régions. Respectez toujours dans ces règlements et les lois applicables.

Les casques d'écoute ont trois réglages de volume séparés : volume d'interphone, volume de réception de la radio de BP et volume de musique. Consultez la page 113.

Première étape

Conseil : Pour minimiser les distractions pendant la conduite, réglez toujours le système de radio de BP/ICOM avant d'utiliser votre motocyclette.

Conseil : Pour prévenir l'épuisement de la batterie, ne laissez pas la clé en position accessoires (ACC) pendant de longues durées. VICTORY recommande d'utiliser le système audio seulement lorsque le moteur est en marche.

La clé de contact doit se trouver en position accessoires (ACC) ou marche (ON) pour que le système audio fonctionne.

1. Appuyez sur VOL (+) pour allumer le système audio.

2. Appuyez sur COM sur la commande gauche pour activer le système de radio de BP/COM.



Canaux de la radio de BP

Lorsque le système de radio BP est activé, « CB » et le canal activé seront affichés.



Appuyer et garder enfoncé le bouton COM sur la commande gauche supérieure pour accéder à l'écran CHANNEL

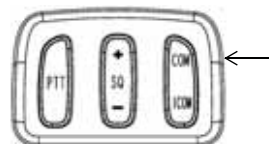

ADJUST (réglage du canal).

Appuyez sur COM ou sur ICOM pour changer de canal.



Conseil : La sélection d'un nouveau canal peut nécessiter un changement de réglage du silencieux.

Attendez cinq secondes ou appuyez sur VOL (+) ou sur VOL (-) pour quitter l'écran et revenir à l'affichage principal.

Systeme audio Cross Country/Cross Country Tour

Radio de BP/systeme ICOM

Interrupteur d'émission (PTT)

Enfoncez et gardez enfoncée la partie supérieure ou inférieure du bouton PTT pour communiquer avec la radio de BP. Le passager doit appuyer sur le bouton PTT et le tenir enfoncé sur les commandes du casque d'écoute.

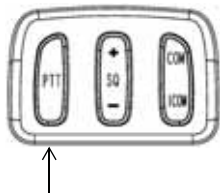

Conseil : Le bouton PTT active l'interphone quand la fonction d'interphone se trouve activée et que la radio BP est éteinte.

« TX » apparaîtra sur l'écran de la console lorsque l'un des boutons PTT est enfoncé. « RX » sera affiché lorsque la radio de BP est en train de recevoir une transmission.



Transmission en cours

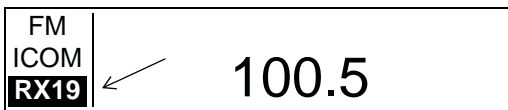

Réception

Suppresseur de bruit de fond

Le supprimeur de bruit de fond bloque les signaux et les bruits non désirés et autorise la réception de signaux à un niveau spécifié.

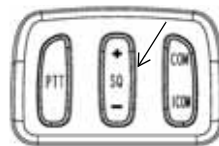

Appuyez et relâchez le bouton SQ (+) ou SQ (-) pour régler le silencieux à n'importe quel niveau entre OUVERT et FERMÉ.

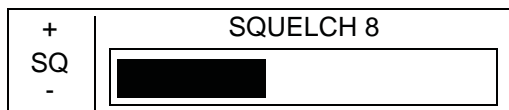

Lorsque le silencieux est réglé à OUVERT, aucun filtrage ne se produit. Le réglage du silencieux à FERMÉ bloque tous les signaux, incluant les signaux forts.

Pour régler le niveau du silencieux, réduisez premièrement le niveau jusqu'à l'apparition de bruit ou de statique. Augmentez graduellement le niveau du silencieux jusqu'à ce que le bruit ou la statique aient disparus.

Réglage du volume du poste de bande publique du conducteur

Pour changer les réglages, entrez dans le menu de mode. Appuyez sur TUN (+) ou sur TUN (-) pour préciser les réglages.

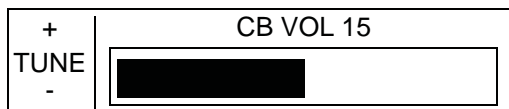

Conseil : Le volume de la radio de BP peut aussi être réglé à l'aide de la commande manuelle lorsque la radio de BP reçoit une transmission.

Réglage du volume du poste de bande publique du passager

Le passager peut régler le volume du casque d'écoute arrière lorsque ENT, radio de BP ou ICOM est activé.

Appuyez sur (+) ou (-) sur la commande du casque d'écoute pour augmenter ou réduire le volume.



Système audio Cross Country/Cross Country Tour

Radio de BP/système ICOM

Mode radio de BP local/distant

Pour changer les réglages de mode, entrez dans le menu de mode. Appuyez sur TUN (+) ou TUN (-) pour régler la BP en mode local (LO) ou distant (DX).

Distant : Utilisez ce réglage pour les signaux plus faibles. La sensibilité du récepteur sera augmentée. Les niveaux de statique et de bruit sont augmentés.

Local : Utilisez ce réglage pour des signaux plus forts ou dans des endroits de densité élevée. La sensibilité du récepteur sera réduite. Les niveaux de friture et de bruit sont réduits.

+	CB LO/DX MODE DISTANT
TUNE	
-	

+	CB LO/DX MODE LOCAL
TUNE	
-	

Fréquences de la radio de bande publique

La FCC a désigné 40 canaux de bande publique (BP) pour les consommateurs. Le canal 9 est désigné comme un canal d'URGENCE pour les cas d'urgence seulement.

Canaux/fréquences de la radio de BP

Canal	Fréq.	Canal	Fréq.	Canal	Fréq.	Canal	Fréq.	Canal	Fréq.	Canal	Fréq.
1	26.965	8	27.055	15	27.135	22	27.225	29	27.295	36	27.365
2	26.975	9	27.065	16	27.155	23	27.255	30	27.305	37	27.375
3	26.985	10	27.075	17	27.165	24	27.235	31	27.315	38	27.385
4	27.005	11	27.085	18	27.175	25	27.245	32	27.325	39	27.395
5	27.015	12	27.105	19	27.185	26	27.265	33	27.335	40	27.405
6	27.025	13	27.115	20	27.205	27	27.275	34	27.345		
7	27.035	14	27.125	21	27.125	28	27.285	35	27.355		

Système audio Cross Country/Cross Country Tour

Radio de BP/système ICOM

Système ICOM

Appuyer et relâcher le bouton ICOM sur la commande gauche pour activer le système d'interphone.

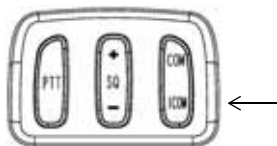

Lorsque le système d'interphone est activé, ICOM sera affiché sur l'écran de la console.

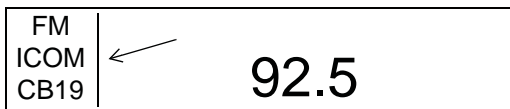

Réglage du commutateur à commande vocale (VOX)

L'interphone peut être activé ou désactivé à l'aide d'un commutateur à commande vocale (VOX). Le niveau de sensibilité du volume requis pour activer l'interphone peut être réglé à l'aide du réglage de la sensibilité de la VOX.

Appuyez et gardez enfoncé le bouton ICOM sur la commande gauche supérieure pour accéder à l'écran de sensibilité de la VOX.

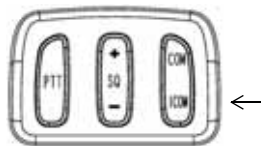

Appuyez sur COM ou sur ICOM pour préciser le réglage de la sensibilité.

Conseil : Des réglages plus bas nécessitent moins de volume pour activer l'interphone. Si le vent ou le bruit ambiant du véhicule causent l'ouverture du VOX, réglez la sensibilité du VOX à un niveau supérieur.

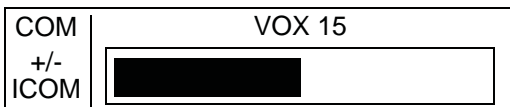

« VOX » sera affiché sur l'écran de la console chaque fois que le conducteur ou le passager communique au moyen du système d'interphone.

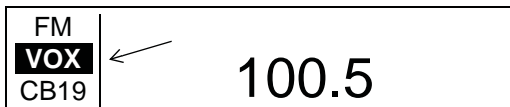

Volume de l'interphone du conducteur

Pour changer les réglages, entrez dans le menu de mode. Appuyez sur TUN (+) ou sur TUN (-) pour préciser les réglages.

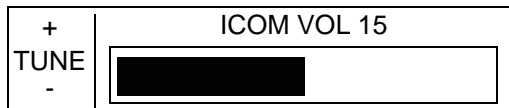

Conseil : Le volume de l'interphone peut aussi être réglé à l'aide de la commande manuelle lorsque le circuit de commande vocale (VOX) est ouvert.

Volume de l'interphone du passager

Appuyez sur (+) ou (-) sur la commande du casque d'écoute pour augmenter ou réduire le volume.

Prises pour casque d'écoute

Le logement du casque d'écoute du conducteur se trouve du côté gauche de la motocyclette sous le réservoir de carburant.

Le logement du casque d'écoute du passager (le cas échéant) se trouve du côté gauche de la motocyclette devant la sacoche de selle.

Système audio Cross Country/Cross Country Tour

AUX/iPod

Première étape

La clé de contact doit se trouver en position accessoires (ACC) ou marche (ON) pour que le système audio fonctionne.

Conseil : Pour prévenir l'épuisement de la batterie, ne laissez pas la clé en position accessoires (ACC) pendant de longues durées. VICTORY recommande d'utiliser le système audio seulement lorsque le moteur est en marche.

Appuyez sur VOL (+) pour allumer le système audio. Appuyez sur le bouton MODE et relâchez-le jusqu'à ce que AUX ou iPod soit actif.

Lorsque AUX est activé, « AUX » apparaîtra sur l'écran de la console comme la source activée.



Lorsque l'iPod est activé, « iPod » apparaîtra sur l'écran de la console comme la source activée et l'information relative à l'iPod sera affichée à l'écran.



Pour changer le mode, appuyez sur le bouton MODE de manière répétitive pour obtenir le mode AUX.

Appuyez sur TUN (+) ou TUN (-) pour régler le mode à AUX (pour un iPod ou tout autre lecteur MP3) ou à NAV MP3 pour utiliser un MP3 pour la navigation.

Conseil : Le mode NAV MP3 annulera tout appareil relié à un câble d'entrée.



Commande des pièces musicales de l'iPod

Appuyez et relâchez TUN (+) ou TUN (-) pour changer les pistes dans la liste de lecture qui se trouve sélectionnée.

Conseil : Les lecteurs MP3 génériques peuvent jouer de la musique mais ne peuvent pas être commandés par le système audio (par exemple, la sélection des pistes ou des listes de lecture).

Appuyez et *gardez enfoncé* le bouton TUN (+) ou TUN (-) pour avancer ou reculer rapidement les chansons.

Le fait d'appuyer et de relâcher rapidement le bouton TUN (+) ou TUN (-) affichera une liste des pièces musicales de la liste de lecture sélectionnée.

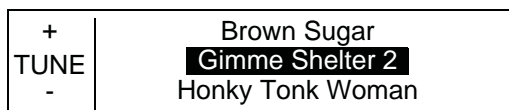

Utilisez TUN (+) ou TUN (-) pour naviguer dans cette liste de lecture. La pièce sélectionnée sera en marche arrière vidéo sur la ligne médiale de l'affichage. Appuyez sur le bouton PRE et relâchez-le pour sélectionner une pièce surlignée et la faire jouer ou, appuyez sur le bouton MODE et relâchez-le pour quitter la fonctionnalité sans sélectionner de nouvelle pièce.

Système audio Cross Country/Cross Country Tour

AUX/iPod

Listes de lecture iPod

Pour naviguer dans les pistes par artiste, par liste de lecture ou par album, appuyez sur le bouton PRE et maintenez-le enfoncé pour faire apparaître la sélection à l'écran. Appuyez sur TUN (+) ou sur TUN (-) pour surligner la catégorie désirée.

+	Artiste
TUNE	Liste de lecture
-	Album

Appuyez sur le bouton PRE et relâchez-le pour afficher les éléments dans la catégorie sélectionnée. Une fois qu'une catégorie est sélectionnée, une liste des éléments de cette catégorie s'affiche, la piste active étant surlignée.

+	Mes préférés
TUNE	Sur la route 2
-	Musique des années 80

Appuyez sur TUN (+) ou (-) pour faire une sélection.

Appuyez sur le bouton PRE et relâchez-le pour sélectionner l'élément surligné et faire jouer la première piste de cet élément.

+	Musique des années 90
TUNE	Mon iPod
-	Aléatoire

Conseil : Appuyez et relâchez le bouton MODE pour quitter sans effectuer de sélection.

Réglage de l'iPod

Appuyez sur TUN (+) ou (-) une fois pour passer à la piste précédente ou suivante. Appuyez sur le bouton et gardez-le enfoncé pour avancer ou reculer rapidement. Appuyez sur le bouton deux fois (double clic) pour faire apparaître l'écran de sélection des pistes, puis utilisez le bouton TUN pour passer à une piste précédente ou suivante de la liste de lecture.

Quand la piste voulue est en surbrillance, appuyez et relâchez le bouton PRE afin de sélectionner la piste.

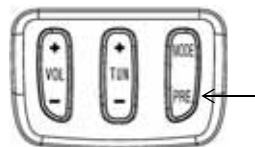

Conseil : Pour quitter l'écran sans changer les pistes, appuyez sur le bouton MODE puis relâchez-le.

+	Piste 1
TUNE	Piste 2
-	Piste 3

Système audio Cross Country/Cross Country Tour

Radio SiriusXM

À propos de la radio par satellite SiriusXM (pour les produits des États-Unis et du Canada)

SiriusXM offre une variété extraordinaire de musique sans publicité, ainsi que de la programmation pour les sports, les nouvelles, la radio interactive, les comédies, les enfants et le divertissement sur plus de 160 canaux. SiriusXM est diffusée par satellite avec une qualité audio numérique 100 % supérieure d'un océan à l'autre. Consultez le document (AD-1) pour de plus amples renseignements

Apprenez-en plus à propos de la radio par satellite SiriusXM

Pour plus d'informations, pour connaître les horaires de programme ou pour prolonger votre abonnement après la fin de la période d'essai, visitez notre site Web.

Clients américains : www.siriusxm.com

Clients canadiens : www.siriusxm.ca

Avis de non-responsabilité

Des frais d'abonnement, de taxe et autres, y compris des frais d'activation uniques peuvent être facturés. Les frais d'inscription sont pour les consommateurs uniquement. Tous les frais et la programmation sont sujets à changement. Les abonnements sont soumis aux conditions du contrat du consommateur (customer agreement) disponible sur www.siriusxm.com. Offert seulement dans les 48 états américains contigus et au Canada*.

*Canada – quelques altérations du service peuvent se produire dans les territoires situés à l'extrême nord. Cela est sous le contrôle de la radio par satellite SiriusXM.

Avis de langage explicite – Les canaux qui comportent un langage explicite fréquent sont identifiés par XL. Le verrouillage de certains canaux est possible sur les récepteurs de la radio par satellite SiriusXM en visitant :

Aux États-Unis – www.siriusxm.com ou en composant le 1-866-635-2349

Au Canada – www.siriusxm.ca ou en composant le 1-877-438-9677 pour XM ou le 1-888-539-7474 pour Sirius

Avertissement relatif à la rétroconception

Il est interdit de copier, de décompiler, de désassembler, de rétroconcevoir, de pirater, de manipuler ou, par tout autre moyen, de permettre l'accès aux technologies incorporées dans les récepteurs compatibles avec le système de radio par satellite SiriusXM ou qui soutiennent le site Web de SiriusXM, le service en ligne ou n'importe quelle partie de son contenu. De plus, le logiciel de compression vocale AMBE® inclus dans le présent produit est protégé par des droits de propriété intellectuelle, notamment des droits de brevet, des droits d'auteur et les secrets commerciaux de Digital Voice Systems, Inc. Vous convenez également de ne pas télécharger vers l'amont, afficher, transmettre ou, par tout autre moyen, permettre l'accès à du matériel contenant des virus informatiques ou à tout autre code machine, dossier ou programme conçu pour interrompre, désactiver ou limiter la fonctionnalité du site Web ou des services en ligne de SiriusXM. En outre, le contenu musical, parlé, d'actualité, de divertissement, de données ou autre des services est protégé par le droit d'auteur et autres lois sur la propriété intellectuelle et tous les droits de propriété demeurent la propriété des fournisseurs de services de contenus et de données respectifs. Vous n'êtes pas autorisé à exporter des données (ou leurs dérivés) sauf en conformité avec les lois, les règles et les règlements relatifs à l'exportation qui s'appliquent. Il est expressément interdit à l'utilisateur de ce logiciel ou de tout autre logiciel contenu dans la radio SiriusXM ou le site Web de SiriusXM ainsi que de tous les logiciels utilisés en lien avec l'un ou l'autre, de tenter de copier, de décompiler, de rétroconcevoir ou de désassembler le code objet ou, de toute autre manière, de convertir le code objet en une forme lisible par l'homme. La licence du logiciel est uniquement valide pour son utilisation à l'intérieur de ce produit.

Systeme audio Cross Country/Cross Country Tour

Radio SiriusXM

Premiere etape

La cle de contact doit se trouver en position accessoires (ACC) ou marche (ON) pour que le systeme audio fonctionne.

Conseil : Pour prevenir l'epuisement de la batterie, ne laissez pas la cle en position accessoires (ACC) pendant de longues durees. VICTORY recommande d'utiliser le systeme audio seulement lorsque le moteur est en marche.

Appuyez sur VOL (+) pour allumer le systeme audio.

Appuyez et relachez le bouton MODE jusqu'a ce que la radio SiriusXM soit la source activee.



Lorsque la radio SiriusXM est activee, l'ecran de la console affichera le canal de radio, le numero pre-regle (s'il y a lieu), le nom du canal ou de la categorie, l'artiste et le titre de la chanson.

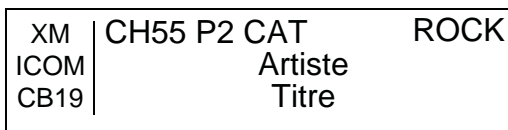

Reception de la radio SiriusXM

Si le systeme de radio SiriusXM ne recoit pas de signal parce que vous etes a l'interieur (ou a cause d'une obstruction quelconque en hauteur), « No Signl » apparaetra sur l'affichage.



Conseil : Si l'antenne est debranchee, « antenna » sera affiche.

Options du menu de la Radio SiriusXM

Le systeme de radio SiriusXM possede des menus uniques qui s'appliquent seulement a ce systeme lorsque la radio SiriusXM est la source activee. Certains reglages comme graves, aigus, attenuateur, etc., s'appliquent au systeme audio et au systeme de radio SiriusXM. Les menus specifiques au systeme de radio SiriusXM sont :

Affichage SiriusXM (nom de categorie ou de canal)

Categorie SiriusXM (rock, country, circulation, sports, tous les canaux, nouvelles, etc.)

Mode de repereage SiriusXM (rechercher/repereer)

Conseil : Le mode de syntonisation SiriusXM est unique au systeme de radio SiriusXM.

Reglages de la radio SiriusXM

Pour acceder aux menus, activez le systeme audio et changez la source activee a la radio SiriusXM.

Appuyez sur le bouton MODE de maniere repetitive pour obtenir le menu d'affichage SiriusXM (SiriusXM DISPLAY).

Appuyez sur TUN (+) ou sur TUN (-) pour selectionner la categorie (CATEGORY) ou le nom de canal (CHANNEL NAME).



En mode CATEGORY, la categorie d'une station selectionnee apparaetra dans le coin superieur droit de l'ecran.

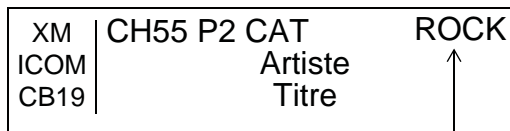

En mode CHANNEL NAME, le nom du canal selectionne apparaetra.



Système audio Cross Country/Cross Country Tour

Radio SiriusXM

Catégories de radio SiriusXM

Lorsque SiriusXM est la source activée, utilisez le bouton MODE pour obtenir le menu de la catégorie SiriusXM.

Appuyez et relâchez le bouton TUN (+) ou (-) sur la commande gauche pour changer la catégorie.

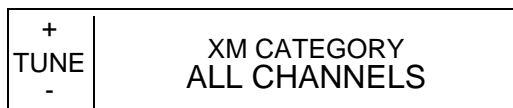

Canaux radio SiriusXM

Appuyez sur TUN (+) ou (-) sur la commande gauche pour changer le canal.

La catégorie tous les canaux (ALL CHANNELS) doit être sélectionnée pour obtenir chaque canal disponible en ordre numérique.

Si une catégorie spécifique (autre que ALL CHANNELS) est sélectionnée, seulement les canaux à l'intérieur de cette catégorie seront sélectionnés à l'aide du bouton TUN.

Conseil : Si un bouton préréglé est utilisé pour syntoniser une station qui ne fait pas partie de la catégorie activée présentement et le bouton TUN est utilisé pour changer le canal, il syntonisera des stations se trouvant dans la catégorie sélectionnée précédemment et non dans la catégorie de la station préréglée.

Système audio Cross Country/Cross Country Tour

NAV MP3

Introduction à la navigation MP3

Veillez lire ce manuel et les instructions sur le GARMIN ZUMO 660 NAV MP3 fournis avec votre lecteur pour vous familiariser avec toutes les caractéristiques et le fonctionnement de l'unité.

La trousse d'intégration audio doit être installée de manière à permettre aux sorties du NAV MP3 (comme les instructions de navigation ou les fichiers multimédia MP3 de l'utilisateur) de fonctionner à l'aide du casque d'écoute ou des haut-parleurs. Bien que l'unité soit complètement opérationnelle sans l'installation de la trousse, il n'y aura aucune interface avec le système audio du véhicule.

Conseils pour le fonctionnement de l'unité MP3

- Les signaux provenant de l'unité NAV MP3 annuleront toutes les sources du système audio de la motocyclette afin de s'assurer que les instructions de navigation sont communiquées lorsqu'elles sont requises. Les signaux annuleront aussi le lecteur MP3.
- Vous devez régler les niveaux de volume à l'intérieur de votre unité NAV MP3. Les réglages de volume dans le système audio de la motocyclette commandent le volume NAV MP3, mais les instructions de navigation peuvent être difficiles à entendre si les niveaux de volume de l'unité sont réglés trop bas. Consultez les instructions relatives à l'unité GARMIN pour obtenir les procédures de réglage. Les réglages initiaux recommandés sont 100/80/80 : PRINCIPAL 100 %, NAVIGATION 80 %, MÉDIA 80 %.
- Arrêtez ou mettez le lecteur MP3 en pause pour passer à la radio.
- Pour passer de la radio au lecteur MP3, changez la source activée à AUX. Pour une qualité sonore optimale, changez le réglage de mode AUX sur la radio de AUX à NAV MP3 lorsque vous écoutez le lecteur MP3. Le mode audio fonctionne avec les réglages AUX mais les niveaux ne sont pas optimisés.
- Si vous faites jouer des fichiers MP3 à partir de l'unité GARMIN ZUMO 660, vous devrez peut-être baisser le « volume média » sur l'unité GARMIN pour éviter la distorsion.

Changement au mode NAV MP3

La clé de contact doit se trouver en position accessoires (ACC) ou marche (ON) pour que le système audio fonctionne.

Appuyez sur VOL (+) pour allumer le système audio.

Appuyez sur le bouton MODE et relâchez-le jusqu'à ce que AUX soit la source activée.



Pour changer le mode, appuyez sur le bouton MODE de manière répétitive pour obtenir le mode AUX.

Appuyez sur TUN (+) ou TUN (-) pour régler le mode à AUX (pour un iPod ou tout autre lecteur MP3) ou à NAV MP3 pour utiliser un MP3 pour la navigation.

Système audio Cross Country 8-BALL

Introduction au système audio

Le système audio 8-BALL diffère du système décrit dans les pages précédentes.

Conseil : Le logiciel audio 8-BALL ne peut pas être mis à jour.

Le système audio 8-BALL vous permet d'écouter de la musique à partir :

- d'un iPod (lorsqu'il est connecté, l'iPod se chargera et pourra être contrôlé à partir des commandes audio sur le guidon)
- d'un GPS GARMIN (en utilisant la trousse d'intégration audio offerte)

Utilisation de l'interface du système mondial de positionnement (GPS)

- Assurez-vous que la fonction audio du GPS est réglée à 80 % ou plus et qu'elle n'est pas en sourdine.
- La fonction audio de divertissement se mettra automatiquement en sourdine (pause) sur réception des commandes audio du GPS provenant de GARMIN. La fonction audio de divertissement reprendra automatiquement une fois la commande terminée.
- Avant d'utiliser le GARMIN comme source de divertissement (XM/MP3), l'iPod doit être en mode pause, éteint ou déconnecté du système.

Commandes audio

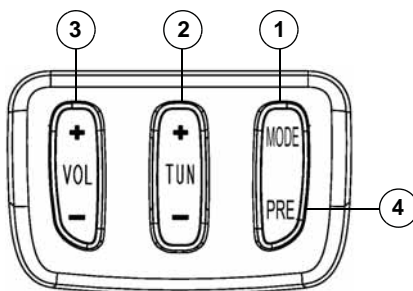

1. **Bouton MODE :** Le bouton MODE n'a pas de fonctionnalité pour ce système.
 2. **Bouton de syntoniseur (TUN) :** Appuyez et relâchez TUN (+) ou (-) pour changer les pistes iPod.
 3. **Bouton de volume (VOL) :** Appuyez sur VOL (+) pour monter le volume du son. Appuyez sur VOL (-) pour baisser le volume du son. Appuyez et gardez enfoncé un bouton pour augmenter ou réduire rapidement le volume. Appuyez et gardez enfoncé le bouton VOL (-) pendant deux secondes pour mettre la radio en pause. Pour reprendre l'audio, appuyez sur VOL (+).
- Conseil :** Une tonalité retentit lorsque le volume audio maximum est atteint.
4. **Bouton de pré-réglage de la mémoire :** Appuyez sur PRE pour naviguer dans les listes d'écoute iPod.

Système audio Cross Country MAGNUM

Introduction au système audio

Veillez consulter la page 126 pour plus d'information sur le système audio CROSS COUNTRY 8-BALL.

Veillez consulter la page 107 pour plus d'information sur le système audio CROSS COUNTRY et CROSS COUNTRY TOUR.

Ce ne sont pas toutes les motocyclettes qui possèdent un système audio. Les motocyclettes équipées d'un système audio peuvent ne pas posséder tous les composants indiqués dans la section audio de ce manuel. Les composants qui ne sont pas installés à l'usine peuvent être achetés chez votre concessionnaire VICTORY qui peut les installer.

AVERTISSEMENT ! La distraction en cours de route peut entraîner une perte de contrôle, une collision ou un accident, ce qui peut entraîner des blessures graves, voire la mort. Évitez d'utiliser des fonctions et des dispositifs pendant la conduite qui peuvent détourner votre attention de la route et des habitudes de conduite sécuritaires, même pour un instant. Gardez toujours les deux mains sur le guidon. Lorsque le fonctionnement d'un appareil est nécessaire, utilisez des appareils à commande vocale.



Compatibilité des appareils iPod/iPhone

Votre radio se connectera avec les modèles iPod et iPhone suivants. Mettez à jour vos appareils iPod et iPhone avec la dernière version du logiciel avant de les utiliser.

Fait pour :

- iPhone 5s
- iPhone 5c
- iPhone 5
- iPhone 4s
- iPhone 4
- iPod touch (5^e génération)
- iPod touch (4^e génération)
- iPod touch (3^e génération)
- iPod nano (7^e génération)
- iPod nano (6^e génération)
- iPod nano (5^e génération)

« Fait pour iPod » et « Fait pour iPhone » signifie qu'un accessoire électronique a été conçu pour se connecter spécifiquement à un iPod ou un iPhone, respectivement, et a été certifié par le développeur comme étant conforme aux normes de rendement d'Apple. Apple n'est pas responsable du fonctionnement de cet appareil ni de sa conformité aux normes de sécurité et réglementaires. Notez que l'utilisation de cet accessoire avec un iPod ou un iPhone peut affecter les performances des dispositifs sans fil.

Options de menu audio

- Graves
- Mid
- Aigus
- Atténuateur
- Réglage automatique du volume (AVC)
- Sortie audio (haut-parleurs/casque d'écoute)
- Configuration de la fonction Bluetooth
- Périphérique du conducteur
- Audio NAV
- Mode de musique aléatoire iPod
- Préréglage AM/FM
- Système de radiocommunication de données (RBDS)

Système audio Cross Country MAGNUM

Introduction au système audio

Radiofréquences

Amérique du Nord

- AM 520 à 1 720 kHz
- FM 87,9 à 107,9 MHz
- WX 7 canaux NOAA (162,400 à 162,550 MHz)

Europe

- FM 87,5 à 108,00 MHz (intervalles de 100 kHz)
- MW 531 à 1 602 kHz
- LW 153 à 279 kHz

Europe 50

- FM 87,5 à 108,00 MHz (intervalles de 50 kHz)
- MW 531 à 1 602 kHz
- LW 153 à 279 kHz

Australie

- FM 87,5 à 108,0 MHz
- AM 531 à 1 701 kHz

Japon

- FM 76,1 à 89,9 MHz
- AM 522 à 1 629 kHz

Taiwan

- FM 87,5 à 108,0 MHz
- AM 531 à 1 701 kHz

Sources radio

Sources d'Amérique du Nord

- FM
- AM
- WX
- USB
- NAV
- Bluetooth

50 sources Europe/Europe

- FM
- MW
- LW
- USB
- NAV
- Bluetooth

Sources Japon/Taiwan

- FM
- AM
- USB
- NAV
- Bluetooth

Sources australiennes

- FM
- AM
- USB
- NAV
- Bluetooth

Systeme audio Cross Country MAGNUM

Commandes audio

Les commandes audio sont situées sur le côté gauche du guidon.

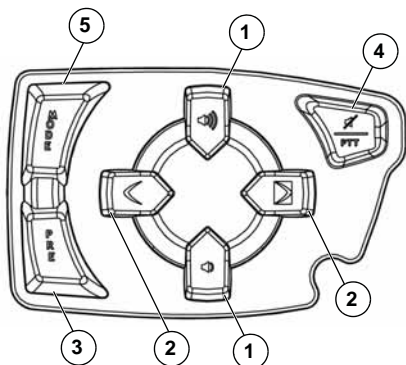

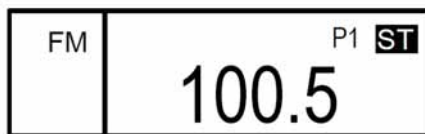

Affichage audio du bloc-instruments





Connecteur USB

Un câble du connecteur USB se trouve dans la sacoche de selle droite. Une pochette est prévue pour ranger votre appareil pendant la conduite du véhicule. La pochette est rembourrée et attachée au carénage pour retenir solidement votre appareil.

Conseil : Les adaptateurs USB de l'appareil ne sont pas fournis avec la motocyclette et doivent être achetés séparément. Pour obtenir des renseignements sur les adaptateurs des accessoires USB, reportez-vous au guide du propriétaire de l'appareil.

-
1. Marche-arrêt de la radio
Volume +/-
Défilement du menu
-  VOL (+)
 VOL (-)

-
2. Navigation du menu de sélection de la piste musicale du syntoniseur
-  TUNE (+)
 TUNE (-)

-
3. Bouton de prééglage (Sélection/saisie des menus)
-  PRÉRÉ-GLAGE

-
4. Mise en sourdine de la reconnaissance vocale de l'interrupteur d'émission (PTT)
-  MUTE
POUSSEZ
POUR
PARLER
(PTT)

-
5. Bouton MODE
-  MODE

Conseil : Certaines options du menu mode possèdent des sous-menus. Les sources et les options de menu seront affichées seulement pour les composants installés.

Système audio Cross Country MAGNUM

Zones d'affichage audio du bloc-instruments

L'affichage à cristaux liquides utilise quatre zones distinctes pour fournir l'information sur le système audio au conducteur.

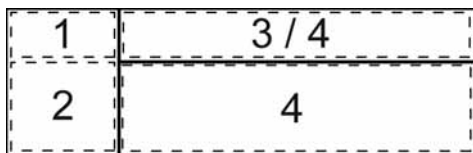

1. Icônes de divertissement : Affichage de la source de divertissement.



Conseil : La mention iPod s'affichera chaque fois qu'un iPod ou iPhone est connecté à l'aide d'un adaptateur USB. Le chiffre « 1 » désigne la « source conducteur ».

2. Indicateurs d'état de l'appareil Bluetooth/NAV : Les indicateurs d'intensité de la batterie et du signal sont montrés pour les appareils jumelés. NAV est affiché lorsque le système de navigation transmet des commandes vocales.



3. Titres du menu : Lorsque cette zone est affichée, une ligne la séparera de la zone quatre. La zone trois décrit le menu que vous regardez sous la ligne. Lorsque la zone trois n'est pas soulignée, l'information sur la piste qui joue présentement ou une erreur/invite s'affichera.

4. Information sur la piste ou la station/Choix de menu : Lorsqu'un menu est affiché, cette zone contiendra un choix de menu. Dans toutes les autres circonstances, les zones trois et quatre indiqueront l'information sur la station de radio, le nom de l'artiste, le titre de l'album, le titre de la piste, un appel ou une erreur.

Alimentation du système audio

VICTORY

Pour utiliser le système audio, mettez l'interrupteur d'alimentation sous tension.

Conseil : Pour éviter la décharge de la batterie lorsque le moteur ne tourne pas, l'alimentation est automatiquement coupée au bout de cinq minutes.

Pour allumer le système audio, appuyez et relâchez le bouton MODE ou l'un des boutons de réglage de volume.





L'écran affichera la dernière source de divertissement active. Le niveau de volume lorsque l'alimentation est activée passera par défaut au niveau en cours d'utilisation lorsque l'alimentation a été coupée (limité au niveau 15).

Volume du système audio

L'audio est active dans les haut-parleurs ou les casques d'écoute. Les commandes de volume permettent de régler le volume dans les haut-parleurs ou le casque d'écoute Bluetooth du conducteur.

Conseil : Sur certains casques d'écoute, l'utilisateur doit appuyer sur le bouton (+) ou (-) ou faire tourner la molette de volume des commandes du casque pour augmenter ou diminuer le volume.

Appuyez sur le bouton  ou  pour régler le volume.

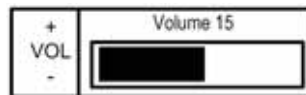

Éteignez la radio



Appuyez et gardez enfoncé le bouton  jusqu'à ce que la radio s'éteigne.

VICTORY

Système audio Cross Country MAGNUM

Couper le son/pousser pour parler (PTT)

Appuyez sur le bouton  une fois pour couper le son du système audio.

Appuyez sur le bouton  ou  ou  pour rétablir le son du système audio.

Appuyez deux fois sur le bouton  pour activer la fonction de reconnaissance vocale sur un téléphone jumelé.

Mise en sourdine à basse tension

Si la tension de la batterie descend à 10,5 +/- 0,5 V, la radio se met en sourdine pour réduire la fuite de tension de la batterie. Le plein volume sera rétabli lorsque la tension de la batterie revient à 11,5 ou 12,5 V. Si la tension de la batterie descend en dessous de 8,5 V, la radio s'éteint. La radio ne fonctionnera que lorsque la batterie sera chargée.

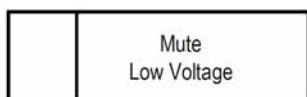

Sélection des sources audio

Appuyez sur le bouton  à plusieurs reprises pour choisir la source audio souhaitée. Chaque fois que vous appuyez sur le bouton, cela fera changer la source audio comme suit :

- FM
- AM
- MW (Europe seulement)
- LW (Europe seulement)
- WX (météo) (Amérique du Nord seulement)
- USB
- NAV (le cas échéant)
- Pilote Bluetooth (le cas échéant)

Sélection des sources audio

Source FM :

Tous les modèles (illustrés avec RBDS intégral)

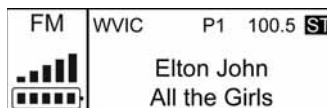

Source AM :

Tous les modèles, sauf l'Europe

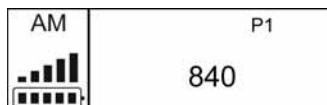

Source MW (onde moyenne) :

Modèles européens seulement

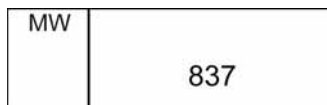

Source LW (onde kilométrique) :

Modèles européens seulement

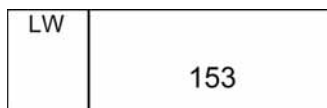

Système audio Cross Country MAGNUM

Sélection des sources audio

Source WX (météo) :

Sources USB des modèles nord-américains seulement :

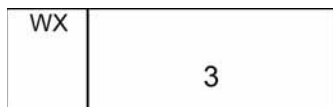

Mémoire flash connectée



iPod/iPhone connecté



Pandora® sur iPhone/iPod (Pandora n'est actuellement disponible qu'aux États-Unis, en Australie et en Nouvelle-Zélande)

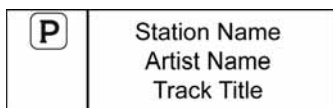

Source audio NAV :

Tous les modèles (omise si la motocyclette n'en est pas équipée)

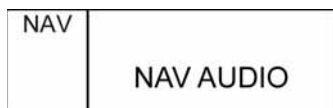

Source de pilote Bluetooth :

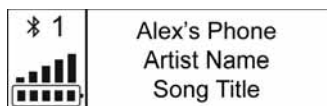



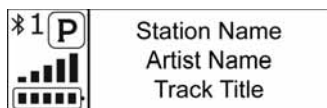

Tous les modèles (omise si la motocyclette n'en est pas équipée)

Conseil : Pandora® est disponible sur certains appareils Bluetooth.



Syntonisation FM/AM/MW/LW

Conseil : Les sources radio MW et LW se trouvent seulement en Europe.

1. Appuyez sur le bouton  à plusieurs reprises pour choisir la source audio souhaitée.
2. Appuyez sur les boutons de syntonisation de la commande de gauche pour syntoniser les stations de radio. Appuyez et relâchez le bouton  ou  pour rechercher les stations par gradation pas à pas.
3. Appuyez et gardez enfoncé le bouton  ou  pour rechercher des stations de radio. La radio recherchera des stations de radio jusqu'à ce que le bouton de syntonisation soit relâché. À ce moment-là, la radio recherchera le signal radio fort suivant.

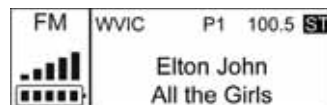

Station FM indiquée lorsque le système RBDS intégral est activé

Systeme audio Cross Country MAGNUM

Sélection des sources audio



Syntonisation FM/AM/MW/LW

Préréglages de la mémoire

Le système audio comporte 15 préréglages (configurés par l'utilisateur) pour mémoriser les stations préférées.



1. Pour mémoriser un préréglage, appuyer

sur  à plusieurs reprises jusqu'à ce que la source souhaitée soit activée (FM, AM, MW ou LW).

2. Appuyez sur le bouton  ou  pour syntoniser une station de radio.

3. Appuyez et gardez enfoncé le

bouton .

4. Appuyez sur le bouton  or  pour passer à une sélection préréglée. L'emplacement préréglé est affiché à l'écran.

Conseil : L'enregistrement d'une station de radio sans sélection d'un emplacement permettra de mémoriser la station à l'emplacement disponible suivant.

5. Appuyez sur le bouton  lorsque l'emplacement désiré s'affiche.

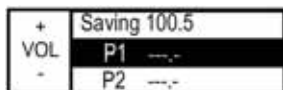

6. La station sera mémorisée.

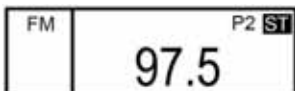
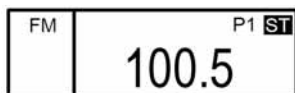

Conseil : Si l'endroit préréglé désiré contient déjà une station de radio mémorisée, celle-ci sera écrasée par la nouvelle sélection.



7. Appuyez sur le bouton  à plusieurs reprises pour faire défiler la liste des stations de radio préréglées.

Bande météo (WX)

Les canaux de bande de météo sont diffusés par la National Oceanic and Atmospheric Administration (NOAA). NOAA gère plus de 940 transmetteurs aux États-Unis, à Puerto Rico, aux îles Vierges américaines, sur les Territoires pacifiques américains et les voies navigables côtières adjacentes.

1. Appuyez sur le bouton  à plusieurs reprises jusqu'à ce que la source WX soit sélectionnée.

Conseil : Habituellement, seulement un canal de bande météo est disponible par endroit. En voyage, si un canal n'est plus disponible, cherchez un autre canal activé.

2. Appuyez sur le bouton  ou  pour sélectionner un canal.

Système audio Cross Country MAGNUM

Sélection des sources audio

Source audio USB – carte de mémoire/flash





Branchez la clé USB au câble de connexion USB. Les fichiers musicaux suivants sont reconnus par la radio :

- WAV
- OGG
- MP3
- FLAC

Le lecteur doit être formaté FAT32. Les fichiers musicaux qui ne sont pas reconnus par la radio seront ignorés. Si un lecteur n'est pas reconnu, l'écran d'affichage indiquera : « Aucun dispositif »

1. Appuyez et relâchez le bouton  jusqu'à ce que le mode USB soit activé. Lorsque le mode USB est activé, l'écran de la console affiche « USB » comme source active.



2. Appuyez et gardez enfoncé le bouton  ou  pour sélectionner le dossier musical suivant ou précédent. Les dossiers sont classés par ordre alphabétique.
3. Appuyez et relâchez le bouton  ou  pour sélectionner la chanson suivante ou précédente.





Source audio USB – iPod/iPhone connecté

1. Connectez un appareil iPod ou iPhone compatible au câble de connexion USB.
2. Appuyez et relâchez le bouton  jusqu'à ce que l'iPod soit la source active.









3. Lorsque le mode iPod est activé, l'écran de la console affiche « iPod » comme source active.

Syntonisation/FF – RW

1. Appuyez et relâchez le bouton  ou  pour sélectionner la chanson suivante ou précédente.
2. Appuyez et gardez enfoncé le bouton  ou  pour avancer et reculer rapidement.

Sélection de chansons directe

1. Appuyez et relâchez le bouton  pour afficher la liste des pistes en cours de lecture.
2. Appuyez et relâchez le bouton  ou  pour faire défiler la liste des pistes.
3. Appuyez et relâchez le bouton  ou  pour sélectionner la nouvelle piste.
4. Appuyez sur le bouton  pour sortir sans sélectionner de nouvelle piste.

Système audio Cross Country MAGNUM

Sélection des sources audio

Source audio USB – iPod/iPhone connecté



Sélection de catégorie

1. Appuyez et gardez enfoncé le



bouton  jusqu'à ce que la liste des catégories apparaisse.

+ VOL -	Category
	Album
	Pandora



Conseil : Pandora® apparaît uniquement si l'appareil est connecté à la prise USB et qu'il est capable de faire fonctionner Pandora.

2. Pour parcourir les catégories, appuyez et relâchez le bouton  ou .

Appuyez et gardez enfoncé le bouton pour faire défiler la liste en continu.



3. Appuyez et relâchez le bouton  ou  pour sélectionner une nouvelle catégorie.

4. Appuyez et relâchez le bouton  pour revenir au menu principal.

5. Appuyez sur le bouton  ou  pour naviguer entre le menu des catégories et le menu des sous-catégories.

+ VOL -	Pandora Station
	90'S Pop
	Classic Rock

6. Appuyez et relâchez le bouton  pour faire défiler la liste.

7. Appuyez et relâchez le bouton  pour sélectionner une nouvelle sous-catégorie et écouter la première chanson trouvée. Appuyez sur le bouton  pour parcourir la liste des chansons disponibles.

8. Appuyez sur le bouton  pour revenir à la sélection de la sous-catégorie ou de la catégorie.

Source audio USB – iPod/iPhone avec Pandora®

Lorsque vous utilisez l'application Pandora sur un iPod ou iPhone, connectez l'appareil au connecteur USB. L'usage de la connexion USB activera les fonctions de Pandora comme : changer la piste, pouce vers le haut, pouce vers le bas, à l'aide de la commande gauche.

Conseil : Pandora est réservée aux utilisateurs des États-Unis, de l'Australie et de la Nouvelle-Zélande. Si des restrictions de licence vous empêchent d'écouter Pandora, le message « NOT AVAILABLE » (non disponible) apparaît.

	Pandora Not Available
---	--------------------------

1. Activez l'application Pandora. Connectez un appareil iPhone ou iPod compatible au connecteur USB.



	Station Name Artist Name Track Title
---	--

2. Appuyez et relâchez le bouton  jusqu'à ce que Pandora apparaisse sur l'écran.

Conseil : Si Pandora est l'application en cours de lecture sur l'appareil, la source USB affiche les données et active les fonctionnalités propres à l'application. Si ce n'est pas le cas, vous devez sélectionner Pandora dans le menu des catégories. Appuyez et

gardez enfoncé le bouton .

3. Pour donner votre « approbation » à la chanson en cours, appuyez et gardez enfoncé le bouton .

	Thumbs Up  Artist Name Track Title
---	---

Système audio Cross Country MAGNUM

Sélection des sources audio

Source audio USB – iPod/iPhone avec Pandora®

4. Pour donner votre « désapprobation » à la chanson en cours, appuyez et gardez enfoncé le bouton .

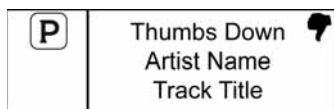

5. Pour sauter à la chanson suivante, appuyez et relâchez le bouton .

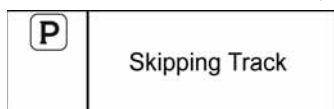



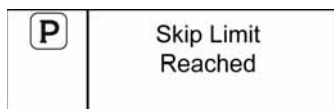

6. Lorsque la limite de saut est atteinte, le message « SKIP LIMIT REACHED » apparaît.

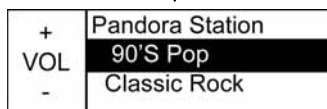
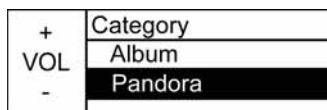

7. Lorsque l'écran par défaut s'affiche, appuyez et relâchez le bouton  pour afficher la liste des stations à l'écran.



8. Appuyez et relâchez le bouton  pour afficher la liste des stations. Appuyez sur le bouton  ou  pour faire défiler la liste. Appuyez sur le bouton  ou  pour sélectionner une nouvelle station.

Système audio Cross Country MAGNUM

Sélection des sources audio

Source audio NAV

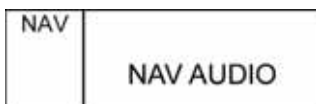

Veillez lire ce manuel et les instructions sur le GARMIN ZUMO 660 NAV MP3 fournis avec votre lecteur pour vous familiariser avec toutes les caractéristiques et le fonctionnement de l'unité.

La trousse d'intégration audio doit être installée de manière à permettre aux sorties du NAV MP3 (comme les instructions de navigation ou les fichiers multimédia MP3 de l'utilisateur) de fonctionner à l'aide du casque d'écoute ou des haut-parleurs. Bien que l'unité soit complètement opérationnelle sans l'installation de la trousse, il n'y aura aucune interface avec le système audio du véhicule.

Conseils pour le fonctionnement de l'unité MP3

- Les signaux provenant de l'unité NAV MP3 annuleront toutes les sources du système audio de la motocyclette afin de s'assurer que les instructions de navigation sont communiquées lorsqu'elles sont requises. Les signaux annuleront aussi le lecteur MP3.
- Vous devez régler les niveaux de volume à l'intérieur de votre unité NAV MP3. Les réglages de volume dans le système audio de la motocyclette commandent le volume NAV MP3, mais les instructions de navigation peuvent être difficiles à entendre si les niveaux de volume de l'unité sont réglés trop bas. Consultez les instructions relatives à l'unité GARMIN pour obtenir les procédures de réglage. Les réglages initiaux recommandés sont 100/80/80 : PRINCIPAL 100 %, NAVIGATION 80 %, MÉDIA 80 %.
- Arrêtez ou mettez en pause le lecteur MP3 pour obtenir de l'audio à partir de la source radio.
- Si vous faites jouer des fichiers MP3 à partir de l'unité GARMIN ZUMO 660, vous devrez peut-être baisser le « volume média » sur l'unité GARMIN pour éviter la distorsion.
- La source audio NAV doit être activée dans le menu du mode afin de lire des fichiers MP3 à partir du navigateur GARMIN ZUMO 660.
- En mode NAV, seule la musique MP3 enregistrée sur le GARMIN ZUMO 660 jouera à la radio.

Pour utiliser le système audio, vous devez mettre l'interrupteur d'alimentation sous tension.

1. Appuyez et relâchez le bouton  jusqu'à ce que NAV soit la source active.
2. Lorsque les instructions de navigation sont données, le volume de la musique sera coupé et « NAV » apparaît dans la zone d'affichage deux.



Système audio Cross Country MAGNUM

Sélection des sources audio

Sources Bluetooth

Conseil : Pour utiliser la source de périphérique conducteur, un appareil doit être jumelé à la radio et la source conducteur doit être mise en marche. Consultez le réglage Bluetooth et la source conducteur Bluetooth.

Appuyez et relâchez le bouton  jusqu'à ce que le message « DRIVER DEVICE » (périphérique conducteur) apparaisse à l'écran.

Conseil : Si un appareil compatible Bluetooth est jumelé au PÉRIPHÉRIQUE CONDUCTEUR, la radio allumera automatiquement le PÉRIPHÉRIQUE CONDUCTEUR dans la boucle de la source audio. Assurez-vous que le volume Bluetooth de votre appareil est au maximum.

Source Bluetooth – conducteur

Lorsqu'un appareil est jumelé et connecté à l'emplacement du périphérique conducteur, la sélection de ce mode permet de diffuser la musique à la radio.



Lorsqu'un appareil est jumelé mais non connecté, « SEARCHING » (non trouvé) s'affiche.



Si un appareil n'est pas détecté en moins de 15 secondes, la radio continuera de chercher un appareil et le message « NOT CONNECTED » (non connecté) sera affiché à l'écran.

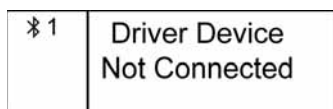



Source Bluetooth – conducteur

Lorsqu'un appareil est jumelé à une source Bluetooth et qu'il est en train de se connecter à la radio, « CONNECTING » (en cours de connexion) s'affiche.

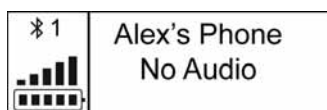

Lorsque le périphérique du conducteur est activé, « NO AUDIO » (aucun son) s'affiche au moment où la radio reprend la connexion avec l'appareil.



Conseil : Appuyez et relâchez le bouton  pour activer une commande de lecture de l'appareil si le message « NO AUDIO » (aucun son) reste affiché. Cette action peut forcer l'appareil à débiter la lecture.

Si l'appareil connecté ne peut pas afficher l'information sur la piste, seulement le nom de l'appareil Bluetooth s'affichera.



Systeme audio Cross Country MAGNUM

Sélection des sources audio

Réglages du mode de musique de l'appareil Bluetooth

La source du PÉRIPHÉRIQUE CONDUCTEUR fera jouer la source de musique qui est activée sur l'appareil connecté. Certains appareils Bluetooth permettent à la radio d'accéder à des caractéristiques et des commandes supplémentaires lorsque l'application Pandora® est utilisée.

Le menu MODE DE MUSIQUE possède deux réglages :

- **Par défaut** – La radio transmet en continu la source de musique activée de l'appareil avec des fonctions limitées situées à gauche (même si Pandora est la source de musique active sur l'appareil).
- **Pandora** – La radio force toujours l'appareil à utiliser Pandora lorsque le PÉRIPHÉRIQUE CONDUCTEUR est activé. La commande située à gauche comprend des fonctions avancées de Pandora : changer la piste, pouce vers le haut et pouce vers le bas.



Réglage du Mode de musique – Menu de configuration de la fonction Bluetooth

1. Appuyez et gardez enfoncé le bouton



 jusqu'à ce que le système accède aux menus mode du système audio.

2. Appuyez et relâchez le bouton  pour faire changer les options du menu jusqu'à ce que le message « BLUETOOTH SETUP » (configuration de la fonction Bluetooth) apparaisse. Appuyez et relâchez le bouton



 pour accéder aux options du menu de configuration de la fonction Bluetooth.

3. Dans le menu de configuration de la fonction Bluetooth, appuyez sur le bouton  ou  pour naviguer à travers les sélections. Sélectionnez PÉRIPHÉRIQUE CONDUCTEUR.



+	Bluetooth Setup
VOL	Driver Headset
-	C Driver Device

4. Appuyez sur  ou  pour naviguer à travers les sélections jusqu'à ce que l'appareil que vous voulez configurer soit en surbrillance. Appuyez et relâ-

chez le bouton  pour sélectionner le périphérique.

5. Appuyez sur  ou  pour naviguer vers MUSIQUE. Appuyez et relâchez le bouton .



+	Karlie's Phone
VOL	Reconnect
-	Music

6. Appuyez sur  ou  pour naviguer vers les réglages PAR DÉFAUT ou Pandora. Appuyez et relâchez le bouton

 pour effectuer une sélection.

+	Music Mode
VOL	Default (AVRCP)
-	Pandora

7. Si Pandora est sélectionné, l'écran indiquera le nom de la station, le nom de l'artiste et le titre de la chanson.

\$1 	Station Name
	Artist Name
	Song Title

Système audio Cross Country MAGNUM

Sélection des sources audio

Réglages du mode de musique de l'appareil Bluetooth

Réglage du mode de musique – Source conducteur Bluetooth

1. Lorsque la source audio de l'appareil Bluetooth est activée et en marche,

appuyez et gardez enfoncé  jusqu'à ce que le système accède au menu du **MODE DE MUSIQUE**.

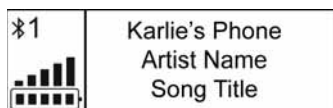

Écran du périphérique conducteur Bluetooth montré en mode

2. Appuyez sur  ou  pour naviguer vers les réglages **PAR DÉFAUT** ou Pandora®. Appuyez et relâchez le bouton

 pour effectuer une sélection.

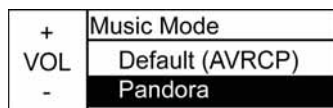

3. Si Pandora est sélectionné, l'écran « Now Playing » (en cours de lecture) indiquera le nom de la station, le nom de l'artiste et le titre de la chanson.

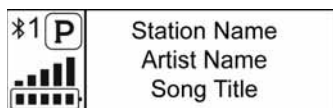

4. Pour donner votre « approbation » à la chanson en cours, appuyez et gardez enfoncé le bouton .

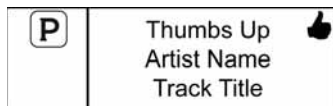

5. Pour donner votre « désapprobation » à la chanson en cours, appuyez et gardez enfoncé le bouton .

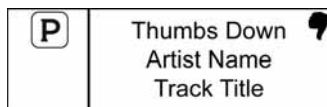

6. Pour sauter à la chanson suivante, appuyez et relâchez le bouton .

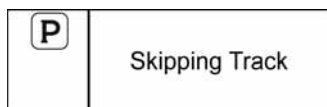

7. Lorsque la limite de saut est atteinte, le message « SKIP LIMIT REACHED » apparaît.

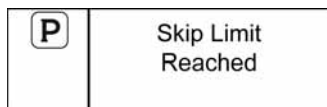

8. Lorsque l'écran « Now Playing » (en cours de lecture) s'affiche, appuyez et

relâchez le bouton  pour afficher la liste des stations à l'écran.

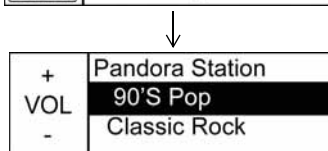
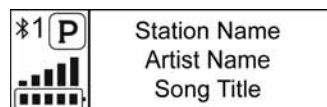

Systeme audio Cross Country MAGNUM

Mode de reconnaissance vocale

La radio dispose de la fonction de reconnaissance vocale quand un casque d'écoute du conducteur est connecté et allumé. La fonction Bluetooth de la radio dépend des capacités de l'appareil. Consultez le guide d'utilisation de votre appareil.

Conseil : Assurez-vous que le volume Bluetooth de votre appareil est au maximum.



Le signal du périphérique et la puissance de la batterie sont indiqués à l'écran dans une plage de zéro à cinq (0 à 5), où « 5 » représente la puissance maximale.

Faire un appel téléphonique

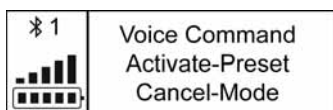
1. Pour faire un appel téléphonique, appuyez deux fois sur le bouton  pour demander le mode de reconnaissance vocale.



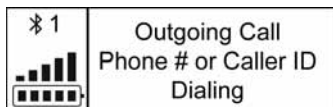

2. Faites des commandes vocales dans le microphone du téléphone.

3. Appuyez et relâchez le bouton  ou appuyez et relâchez le bouton  lorsque vous êtes en mode de reconnaissance vocale pour renvoyer ou reprendre une demande de reconnaissance vocale. Lorsque l'appel téléphone est lancé, « DIALING » (appel en cours) et l'ID de l'appelant ou « OUTGOING CALL » (appel sortant) apparaissent.

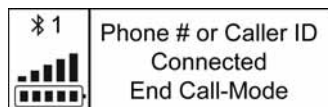

4. Appuyez sur le bouton  pour annuler l'appel sortant, au besoin. Lorsque vous répondez à l'appel, l'écran affiche « CONNECTED » (connecté).



5. Appuyez et relâchez le bouton  pour mettre fin à l'appel téléphonique.

Messages d'erreur

Si une commande vocale est donnée mais que l'appareil n'est pas jumelé à une source de périphérique du conducteur, le message « Driver Device Not Connected » (périphérique du conducteur non connecté) s'affichera.

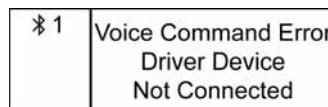

Si un appel sortant est effectué sans casque d'écoute, le message « Error No Headset » (erreur d'absence de casque d'écoute) s'affiche.

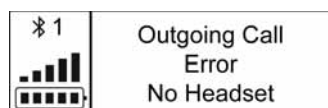





Système audio Cross Country MAGNUM

Mode de reconnaissance vocale

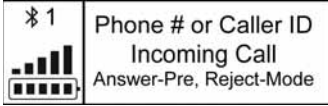
Recevoir/Répondre à un appel téléphonique

Quand un téléphone est jumelé à PÉRIPHÉRIQUE CONDUCTEUR, le système audio permet au conducteur de prendre ou de rejeter un appel entrant. Quand un appel entrant est reçu, l'écran affiche les données de l'appelant.



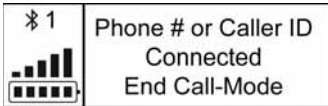

6. Appuyez sur le bouton  pour répondre à l'appel.
7. Appuyez sur le bouton  pour rejeter l'appel.
8. Pour raccrocher, appuyez sur le bouton .

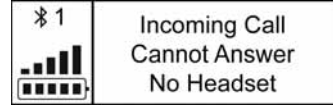

Messages d'erreur

Si votre téléphone reçoit un appel entrant et que vos écouteurs ne sont pas connectés, les données de l'appel entrant et le message « CANNOT ANSWER » (ne peut pas répondre) s'affichent.



Appuyez sur le bouton  ou  pour transférer l'appel entrant à la messagerie vocale.

Si vous essayez de faire un appel téléphonique lorsque les écouteurs ne sont pas connectés, le message « HEADSET NOT CONNECTED » (écouteurs non connectés) s'affiche.

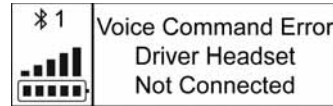

Systeme audio Cross Country MAGNUM

Siri yeux libres

Le mode de commande vocale de votre radio prend en charge la fonction « Siri yeux libres » sur certains modèles iPhone de sorte que vous pouvez utiliser Siri sans devoir observer l'écran. Par exemple :

- « Écouter les chansons de... »
- « Obtenir l'itinéraire de... »
- « Lire mes notifications »
- « Envoyer un message à... »

Pour connaître les autres commandes, consultez le guide du propriétaire de votre appareil.

Siri est disponible sur les modèles iPhone 4s ou plus récents, iPad avec écran Retina, iPad mini et iPod touch (5^e génération), et nécessite un accès à l'Internet. Siri peut ne pas être offert dans toutes les langues ou toutes les régions et les fonctions peuvent varier selon la région. Des frais de transfert de données cellulaires peuvent s'appliquer.

Pour obtenir de plus amples renseignements sur Siri yeux libres, consultez le site : www.apple.com/ios/siri/.

Menus de mode audio

Accédez aux menus de mode

1. Appuyez et gardez enfoncé le bouton



jusqu'à ce que le système accède aux menus mode du système audio.

2. Appuyez et relâchez le bouton  pour faire défiler les éléments de menu suivants, présentés par ordre d'affichage :

- Graves
- Mid
- Aigus
- Atténuateur
- Réglage automatique du volume (AVC)
- Sélection de la sortie audio (haut-parleurs/casque d'écoute)
- Configuration de la fonction Bluetooth
- MARCHE/ARRÊT de la source du périphérique de conducteur Bluetooth
- Audio NAV
- Mode de musique aléatoire iPod
- Supprimer les préréglages du syntoniseur AM/FM
- Système de radiocommunication de données (RBDS)

3. Appuyez et relâchez le bouton  pour revenir à la liste des menus de mode.

Quittez le menu de mode

Quittez le menu puis retournez à l'affichage par défaut à l'aide de l'une de ces options :



- Attendre dix secondes (le système quittera le mode automatiquement).
- Appuyez sur le bouton < ou >.

Système audio Cross Country MAGNUM

Menus de mode audio

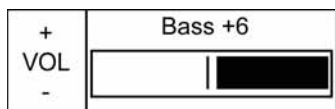

Réglage des graves



1. Appuyez sur le bouton  ou  pour le réglage.
2. Appuyez et relâchez le bouton  pour passer à la sélection suivante.

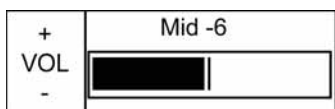

Réglage Mid

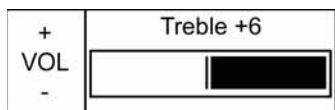

1. Appuyez sur le bouton  ou  pour le réglage.
2. Appuyez et relâchez le bouton  pour passer à la sélection suivante.

Réglage des aigus







1. Appuyez sur le bouton  ou  pour le réglage.
2. Appuyez et relâchez le bouton  pour passer à la sélection suivante.

Réglage de l'atténuateur (FADER)

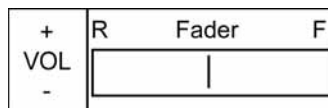
Utilisez le menu de réglage de l'atténuateur pour contrôler l'équilibre sonore entre les haut-parleurs avant et arrière.

Conseil : Le menu de réglage de l'atténuateur ne s'affiche pas si les écouteurs sont sélectionnés comme sortie.



1. Appuyez sur le bouton  ou  pour le réglage.
2. Appuyez et relâchez le bouton  pour passer à la sélection suivante.

Système audio Cross Country MAGNUM



Menus de mode audio

Réglage automatique du volume (AVC)

Lorsqu'elle est configurée, cette fonction baisse ou augmente automatiquement le volume des haut-parleurs/casques d'écoute, en fonction de la vitesse du véhicule.

+	Auto Vol Control
VOL	Low
-	Medium

- Arrêt (OFF) : Aucun réglage
- Bas (LOW) : Réglage le moins agressif
- Moyen (MEDIUM) : Réglage moyen
- Élevé (HIGH) : Réglage le plus fort



1. Appuyez sur le bouton  ou  pour le réglage.

2. Appuyez et relâchez le bouton  pour passer à la sélection suivante.

Sélection de la sortie audio

Utilisez le menu de sélection de sortie audio pour diriger la sortie audio vers les haut-parleurs extérieurs ou les casques d'écoute.

+	Audio Output
VOL	Speakers
-	Headsets

1. Appuyez sur le bouton  ou  pour le réglage.

2. Appuyez et relâchez le bouton  pour passer à la sélection suivante.

Configuration de la fonction Bluetooth

La Configuration de la fonction Bluetooth permet à l'utilisateur de jumeler les casques d'écoute et les périphériques et d'annuler leur jumelage.

1. Appuyez et gardez enfoncé le bouton

 pour accéder au menu audio.

2. Appuyez et relâchez le bouton  jusqu'à ce que le message « BLUETOOTH SETUP » (configuration de la fonction Bluetooth) apparaisse.

Bluetooth Setup
Press Preset

3. Appuyez et relâchez le bouton  pour accéder aux options du menu de configuration de la fonction Bluetooth.

Conseil : Le menu de configuration de Bluetooth n'est pas accessible lorsque la motocyclette roule.



Bluetooth Setup
Menu Not Available



Menu de configuration de la fonction Bluetooth

Le menu de configuration de la fonction Bluetooth offre les sélections suivantes :

- CASQUE D'ÉCOUTE DU CONDUCTEUR : Jumeler le casque d'écoute du conducteur ou annuler le jumelage
- PÉRIPHÉRIQUE CONDUCTEUR : Jumeler le(s) périphérique(s) conducteur ou en annuler le jumelage
- SORTIE : Quitter le menu de configuration de la fonction Bluetooth

+	Bluetooth Setup
VOL	Driver Headset
-	Driver Device

1. Appuyez et relâchez le bouton  ou  pour faire défiler la liste.

2. Appuyez et relâchez le bouton  ou  pour sélectionner un élément.

Système audio Cross Country MAGNUM

Menus de mode audio

Menu de configuration de la fonction Bluetooth

Notes sur la configuration de la fonction Bluetooth

+	Bluetooth Setup
VOL	C Driver Headset
-	C Driver Device



- Le menu de configuration Bluetooth affiche « C » à côté de chaque position quand il y a un casque d'écoute ou un périphérique connecté.
- Chaque position Bluetooth peut avoir, au maximum, trois périphériques jumelés à cet emplacement. Pour ajouter un autre périphérique, vous devez supprimer un ou tous les périphériques jumelés.
- Seulement un périphérique peut être connecté à la fois.
- Pendant la mise sous tension du système audio, la radio recherche dans la liste des périphériques jumelés et fait des connexions à chaque position de jumelage.





Conseil : La mise hors tension de la source dans le menu mode n'empêche pas le périphérique de se connecter; elle l'empêche seulement d'apparaître sur la boucle de la source audio. Cela permet à un périphérique d'être jumelé et connecté uniquement dans le but de recevoir des appels téléphoniques.

- Les commandes audio de gauche sont limitées aux fonctions de base lorsque les périphériques sont connectés par Bluetooth.
- Pour maintenir des commandes audio de gauche complètes, connectez le périphérique au câble USB.
- Pour accéder au maximum de fonctions lors de la transmission en continu de Pandora® sur un appareil, sélectionnez Pandora à partir du menu MODE DE MUSIQUE. Consultez les réglages du mode de musique de l'appareil Bluetooth.
- Pour accéder au maximum de fonctions lorsque vous utilisez Pandora sur un iPod ou un iPhone, connectez l'appareil à l'aide d'un câble USB.



Jumelage de casque d'écoute du conducteur

Conseil : Le conducteur ne peut pas répondre aux appels téléphoniques entrants si son casque d'écoute n'est pas connecté. Appuyez et relâchez le

bouton  ou  pour transférer les appels à la messagerie vocale.

3. Appuyez et gardez enfoncé le bouton  pour accéder au menu audio.
4. Appuyez et relâchez le bouton  jusqu'à ce que le message « BLUETOOTH SETUP » (configuration de la fonction Bluetooth) apparaisse.
5. Appuyez et relâchez le bouton  pour accéder aux options du menu de configuration de la fonction Bluetooth.
6. Dans le menu de configuration de la fonction Bluetooth, appuyez sur le bouton  ou  pour naviguer à travers les sélections. Sélectionnez Casque d'écoute du conducteur.

+	Bluetooth Setup
VOL	Driver Headset
-	Driver Device

7. Appuyez et relâchez le bouton .
8. Appuyez sur le bouton  pour sélectionner « Add Headset » (ajouter un casque d'écoute).

+	Driver Headset
VOL	Add Headset
-	Exit

9. La radio cherche le casque d'écoute.

+	Add Headset
VOL	Searching
-	

Conseil : Les casques d'écoute Bluetooth de la motocyclette Sena SMH10 sont recommandés. Pour activer le jumelage Bluetooth, reportez-vous au guide d'utilisateur du casque d'écoute.

Système audio Cross Country MAGNUM

Menus de mode audio

Menu de configuration de la fonction Bluetooth



Jumelage de casque d'écoute du conducteur

10. Quand le casque d'écoute est trouvé, son nom s'affiche.

+	Add Headset
VOL	Sena SMH10
-	Exit

11. Appuyez et relâchez le bouton  pour jumeler le casque d'écoute à la radio.
12. La radio affiche « PAIRING » (jumelage) pendant le processus de jumelage.

+	Sena SMH10
VOL	Pairing
-	

Conseil : Si vous êtes invité à saisir un code de jumelage, cherchez le code dans le guide d'utilisateur du casque d'écoute. Appuyez sur le bouton  ou  pour saisir les chiffres 0 à 9.

+	Pairing Code
VOL	----
-	

13. Appuyez et relâchez le bouton  pour saisir le numéro et passer au chiffre suivant. En général, les codes d'anomalie sont « 0000 » ou « 1234 ».
14. Le message « PAIRED » (jumelé) apparaît sur l'écran lorsque la radio a été jumelée au casque.

+	Sena SMH10
VOL	Paired
-	

Messages d'erreur

1. Si aucun casque d'écoute n'est trouvé, le message « NO DEVICE FOUND » (aucun dispositif trouvé) est affiché. Appuyez et relâchez le bouton



pour retourner au menu de configuration Bluetooth. Vérifiez si le casque d'écoute est réglé à « discoverable » (détectable).

+	Add Headset
VOL	No Device Found
-	

2. Si le jumelage de l'appareil échoue, le message « PAIRING FAILED » (échec du jumelage) est affiché. Appuyez et

relâchez le bouton  pour retourner au menu de configuration Bluetooth. Vérifiez si le casque d'écoute est réglé à « discoverable » (détectable). Vérifiez si le code de jumelage approprié est entré.

+	Sena SMH10
VOL	Pairing Failed
-	

3. Si d'autres erreurs se produisent, le message « ERROR » (erreur) est affiché. Appuyez et relâchez le bouton



pour retourner au menu de configuration Bluetooth. Réessayez la procédure de jumelage.

+	Bluetooth Setup
VOL	Error
-	



Système audio Cross Country MAGNUM

Menus de mode audio

Menu de configuration de la fonction Bluetooth

Jumelage du périphérique du conducteur

La radio peut être jumelée avec des périphériques Bluetooth comme les téléphones intelligents.

1. Dans le menu de configuration de la fonction Bluetooth, appuyez sur le bouton  ou  pour faire défiler les options.

2. Réglez le périphérique au « mode détectable » avant de commencer la procédure de jumelage.

3. Faites défiler la liste jusqu'à périphérique du conducteur. Appuyez et relâ-

chez le bouton .

+	Bluetooth Setup
VOL	Driver Headset
-	Driver Device

4. Faites défiler la liste jusqu'à l'option « ADD DEVICE » (ajouter un périphérique). Appuyez et relâchez le bouton



. La radio cherche le périphérique.

+	Driver Device
VOL	Add Device
-	Karlie's Device

+	Add Device
VOL	Searching
-	

Une fois trouvé, le nom du périphérique est affiché.



+	Add Device
VOL	Alex's Phone
-	Exit

5. Appuyez et relâchez le bouton  pour jumeler le périphérique à la radio.

+	Alex's Phone
VOL	Pairing
-	

6. Une fois que l'écran de confirmation est affiché, vérifiez si le code sur le périphérique correspond au code apparaissant à l'écran. Appuyez sur le

+	Confirmation Code: 123456
VOL	No
-	Yes

bouton  ou  pour faire défiler la liste jusqu'à « YES » (oui). Appuyez et

relâchez  pour accepter.

Conseil : Sélectionnez « NO » (non) si les codes ne correspondent pas. Répétez toutes les étapes pour jumeler l'appareil.

7. Le message « PAIRED » (jumelé) apparaît sur l'écran lorsque la radio a été jumelée au casque avec succès.

+	Alex's Phone
VOL	Paired
-	



Système audio Cross Country MAGNUM

Menus de mode audio

Menu de configuration de la fonction Bluetooth

Annulation du jumelage/reconnexion des périphériques

Les étapes suivantes se rapportent à la section Casque d'écoute du conducteur à titre d'exemple. Utilisez la même procédure pour annuler le jumelage des autres périphériques.

1. Dans le menu de configuration de la fonction Bluetooth, appuyez sur le bouton  ou  pour faire défiler les options. Faites défiler la liste jusqu'à casque d'écoute du conducteur.

Appuyez et relâchez le bouton .

+ VOL -	Bluetooth Setup C Driver Headset C Driver Device
---------------	--

2. Pour annuler le jumelage de TOUS les périphériques de l'emplacement « Driver Headset » (casque d'écoute du conducteur), faites défiler la liste jusqu'à « UNPAIR ALL » (annuler le jumelage de tous les périphériques). Appuyez et

relâchez le bouton . Faites défiler la

+ VOL -	Driver Headset Unpair All Exit
---------------	--------------------------------------

liste jusqu'à « YES » (oui). Appuyez et

relâchez le bouton .

+ VOL -	Unpair Driver Headsets No Yes
---------------	-------------------------------------

La radio annule le jumelage de tous les périphériques de cet emplacement et retourne au menu de configuration de la fonction Bluetooth.

3. Pour annuler le jumelage individuel des périphériques de l'emplacement « Driver Headset » (casque d'écoute du conducteur), faites défiler la liste jusqu'au périphérique qui ne doit plus être jumelé.

+ VOL -	Driver Headset C Scala Rider G9 Sena SMH10
---------------	--

Appuyez et relâchez le bouton . Faites défiler la liste jusqu'à « UNPAIR » (annuler le jumelage).

+ VOL -	Scala Rider G9 Unpair Exit
---------------	----------------------------------

Appuyez et relâchez le bouton  pour annuler le jumelage du périphérique.

+ VOL -	Scala Rider G9 Unpairing
---------------	-----------------------------

Le message « UNPAIRED » (non jumelé) apparaît une fois que le périphérique a été retiré de la liste.

+ VOL -	Scala Rider G9 Unpaired
---------------	----------------------------

La radio retourne à l'emplacement du périphérique « Driver Headset » (casque d'écoute du conducteur).

+ VOL -	Driver Headset Sena SMH10 Add Headset
---------------	---

4. Pour connecter un appareil jumelé à un autre emplacement, faites défiler la liste jusqu'à l'appareil. Appuyez et relâchez le

bouton . Faites défiler la liste jusqu'à « RECONNECT » (reconnecter).



+ VOL -	Sena SMH10 Reconnect Unpair
---------------	-----------------------------------

Appuyez et relâchez le bouton .

Système audio Cross Country MAGNUM

Menus de mode audio



Périphérique conducteur Bluetooth

1. Appuyez sur  ou  pour activer ou désactiver la source du périphérique Bluetooth du conducteur.

+ VOL -	Driver Device
	Source Off
	Source On

2. Appuyez et relâchez le bouton  pour passer à la sélection suivante.



Audio NAV

1. Appuyez sur le bouton  ou  pour activer ou désactiver la source audio NAV.



+ VOL -	NAV Audio
	Source Off
	Source On

2. Appuyez et relâchez le bouton  pour passer à la sélection suivante.

Menu de musique iPod

Le menu de musique iPod permet à l'utilisateur de régler la manière dont l'appareil fait la lecture des pistes à l'aide des boutons  ou . Quatre options sont offertes :

- Lecture par défaut – Aucun changement aux réglages actuels de l'appareil
- Mode aléatoire désactivé – Force la désactivation du mode aléatoire et fait jouer les listes de lecture/d'albums selon l'ordre établi ou en ordre alphabétique. Les listes de lecture suivent un ordre prédéterminé par l'utilisateur ou l'appareil.
- Pistes en mode aléatoire – Lecture de toutes les pistes de manière aléatoire
- Albums en mode aléatoire – Lecture des albums de manière aléatoire mais lecture des pistes selon l'ordre de l'album

1. Appuyez sur le bouton  ou  pour faire défiler et sélectionner un des modes de musique iPod disponibles.

+ VOL -	iPod Music
	Default
	Shuffle Off



- LECTURE PAR DÉFAUT
- MODE ALÉATOIRE DÉSACTIVÉ
- PISTES EN ORDRE ALÉATOIRE
- ALBUMS EN ORDRE ALÉATOIRE

2. Appuyez et relâchez le bouton  pour passer à la sélection suivante.

Système audio Cross Country MAGNUM

Menus de mode audio

Supprimer les préréglages du syntoniseur

1. Pour supprimer toutes les stations de radio FM ou AM préréglées, appuyez sur le bouton  ou  afin de sélectionner cette option.



+	Clear Presets
VOL	FM Press Preset
-	AM

2. Appuyez et relâchez le bouton  pour supprimer les préréglages de la bande de syntoniseur souhaitée.

+	Clear Presets
VOL	FM Cleared
-	AM

3. Appuyez et relâchez le bouton  pour passer à la sélection suivante.

Système de radiocommunication de données (RBDS)

1. Appuyez sur le bouton  ou  pour sélectionner un réglage du système de radiocommunication de données (RBDS).

Conseil : Lorsqu'il est activé, l'écran affichera le nom de l'artiste, le titre de la chanson, etc. si ces informations sont disponibles sur le signal de radio.

- ARRÊT
- MARCHE (nom de la station seulement)
- COMPLET (nom de la station + texte radio)

+	RBDS
VOL	Off
-	On

2. Appuyez et relâchez le bouton  pour passer à la tête de la liste du menu MODE.



Système audio Cross Country MAGNUM

Diagnostics du système audio

Le menu de diagnostic du système audio permet les actions suivantes pour vous ou votre concessionnaire VICTORY :

- Afficher la version du logiciel de la radio
- Effectuer des essais du clavier de commande audio de gauche
- Définir l'emplacement du syntoniseur radio
- Afficher la vitesse du véhicule

Accès au menu de diagnostic

1. Appuyez et gardez enfoncé le bouton  pour éteindre la radio.
2. Mettez l'interrupteur d'alimentation hors tension.
3. Mettez l'interrupteur d'alimentation sous tension.
4. Appuyez et gardez enfoncé le bouton  pendant plusieurs secondes.
5. L'écran de la version radio apparaît si les étapes 1 à 4 ont été dûment suivies.

Radio Version	
SW: 1.00	HW: 02
Boot: 1.00	

Conseil : Si vous ne voyez pas cet écran, effectuez les étapes 1 à 4 à nouveau.

6. Appuyez et relâchez le bouton  pour passer au diagnostic de clavier.

Diagnostics de clavier

Le diagnostic de clavier permet à l'utilisateur de mettre à l'essai le fonctionnement de chaque touche du bloc de commandes audio de gauche.

1. Appuyez et relâchez le bouton chacun des boutons de la commande audio pour mettre à l'essai leur fonctionnement.

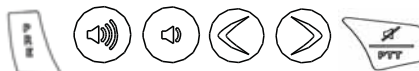

2. Observez l'écran chaque fois que vous appuyez sur une touche. L'écran affiche le nom du bouton selon sa fonction. Si rien ne s'affiche, le bouton ne fonctionne pas. Pour les réparations, consultez votre concessionnaire agréé.



Affichage vide : Échec du bouton audio sélectionné

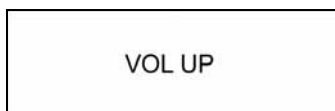

Affichage de la fonction : Fonctionnement approprié du bouton audio sélectionné

3. Appuyez et relâchez  pour voir la version UI.

UI Version	
SW: 1.00	HW: 02
Boot: 1.00	

4. Appuyez et relâchez le bouton  pour passer aux réglages de l'emplacement du syntoniseur.

Système audio Cross Country MAGNUM



Diagnostics du système audio Réglages de l'emplacement du syntoniseur

Le syntoniseur de la radio peut être réglé selon l'emplacement géographique où la motocyclette sera conduite.

+ VOL -	Tuner Location
	North America
	Europe

Les réglages suivants peuvent être sélectionnés dans le menu Réglages de l'emplacement du syntoniseur :



- AMÉRIQUE DU NORD (ÉTATS-UNIS/
CANADA/MEXIQUE)
- EUROPE
- EUROPE 50
- JAPON
- AUSTRALIE
- TAIWAN

1. Appuyez et relâchez le bouton  ou  pour faire une nouvelle sélection.
2. Mettez l'interrupteur d'alimentation hors tension, puis sous tension pour enregistrer le nouvel emplacement du syntoniseur.

Diagnostic de la vitesse

Le menu Diagnostic de la vitesse affiche la vitesse du véhicule. Ce menu permet de vérifier si le système de la radio reçoit un signal de vitesse à partir du module de commande de véhicule.

	Speed
	0mph 0kph

1. Appuyez et relâchez le bouton  pour revenir à l'écran d'affichage de matériel/version de la radio.
2. Pour quitter le menu de diagnostic du système audio, appuyez et relâchez le bouton  ou  pour revenir à l'écran « RADIO OFF » (radio éteinte).

Données sur la conformité du système audio

Énoncé sur la conformité de la FCC et d'Industrie Canada

Cet équipement est conforme aux limites d'exposition au rayonnement que la FCC a établies pour un environnement non contrôlé. Cet équipement doit être installé et utilisé à une distance minimale de 20 cm entre le radiateur et votre corps.

Cet appareil est conforme aux normes des RSS sans permis d'Industrie Canada. Son fonctionnement est soumis aux deux conditions suivantes : (1) cet appareil ne doit pas provoquer d'interférences et (2) doit accepter toutes interférences, y compris celles qui peuvent causer son mauvais fonctionnement.

Énoncé sur la conformité au Japon

Cet appareil comporte un module radio portant un numéro d'homologation :

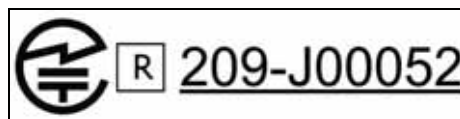

A		C	
À propos du Manuel d'utilisation	7	Courroie d'entraînement	
ABS	30	Alignement de la roue arrière	63
ABS, comment répondre	10	Analyse de l'usure	60
Accélération	46	Données concernant la tension	61
Accessoires, comment choisir	12	État	60
Affichage métrique	25	Inspection de la tension	61-62
Affichage multifonction	24-26	Nettoyage	63
Alignement de la courroie d'entraînement/ de la roue arrière	63	Réglage de la tension	63
Aluminium poli	91	Couvercles latéraux, retrait/installation	80
AMF	24-26		
B		D	
Batterie		Défauts touchant à la sécurité, signaler à la NHTSA	17
Avertissements de sécurité	77	Déflecteurs de carénage	32
Charge	78	Dépannage	87-88
Installation	78	Distribution de charge	13
Retrait	77		
Béquille latérale	29	E	
Bloc-instruments	22-26	Emplacement des composants	
Bouchon du réservoir de carburant	33	Console	20
Bougies	76	Côté droit	19
Bouton MODE	27	Côté gauche	19
		Vue du dessus	20
C		Entreposage	
Capacité pondérale	16	Batterie	95
Capteur de basculement	32	Housse de motocyclette	95
Carénage, déflecteurs	32	Local d'entreposage	94
Carénage, prises d'air	32	Nettoyage/protection de la motocyclette	94
Changement de rapports	45-46	Pression des pneus	94
Codes d'erreur, moteur	24	Protection du moteur	95
Coffre, utilisation sécuritaire	13	Remise en service	96
Commuteurs		Rongeurs	95
Bouton du klaxon	27	Stabilisateur de carburant	94
Bouton MODE	27	Entretien	
Commutateur de chauffe-guidon	26	Entretien de sécurité	15
Commutateur de clignotants	27	Entretien du cuir, du caoutchouc et du vinyle	93
Commutateur de démarrage du moteur	28	Entretien majeur	52
Commutateur de feu de route/ de croisement	27	Entretien périodique	52-53
Commutateur de marche/arrêt du moteur	28	Pendant entreposage	95
Commutateurs audio	27	Période de rodage	52
Commutateurs de chauffage, selle	21	Essai de compression du moteur	85
Commutateurs de guidon, droit	28	Essais après l'entretien	52, 86
Commutateurs sur la console	26	Essais de conduite	52, 86
Commutateurs, guidon droit	28	Étiquettes d'information	17
Commutateurs, guidon gauche	27	Étiquettes de sécurité	17
Feux de détresse	27		
Interrupteur de verrouillage du démarreur	27	F	
Lubrification du contacteur d'allumage	78	Filtre à air	56
Selle chauffante	21	Fonctionnement de la marche arrière	50
Compartiments de rangement	32	Fonctionnement du régulateur de vitesse	47-48
Composants de la console	20	Frein arrière, liquide de freins	71
Compteur journalier	26	Frein arrière, niveau du liquide de freins	38
Compteur kilométrique	26	Freinage	47
Conduite sécuritaire	8-11	Freins	
Conformité, véhicule	15	Inspection de conduite de frein	38
Contacteur d'allumage	21	Inspection de la couronne d'impulsions/ du capteur ABS	74
Contacteurs		Inspection de levier de frein	37
Contacteur d'allumage	21	Inspection de pédale de frein	38
Couples de serrage des fixations	86	Inspection de plaquette de frein	39

Index

F

Inspection/nettoyage des disques	73
Lever de frein avant	31, 72
Liquide de freins arrière	38, 71
Liquide de freins avant	37, 72
Mesures de sécurité de liquide de freins.	71
Pédale de frein arrière	31, 71
Raccords/conduites	71
Système de freinage anti-blocage	30

G

Garantie concernant l'émission du bruit	100
Garantie du système de recyclage des vapeurs de carburant	101-103
Gauche, commutateurs de guidon	27

H

Horloge, réinitialisation	25
-------------------------------------	----

I

Indicateur de niveau de carburant	22
Indicateur de vitesse	22
Information, étiquettes	17
Inspection d'essieu arrière	65
Inspection de conduite de frein	38
Inspection de direction	40
Inspection de l'accélérateur	39
Inspection de l'embrayage, mécanique	39
Inspection de l'orientation du phare (DÉL)	83
Inspection de l'orientation du phare (halogène)	82
Inspection de la béquille latérale	41
Inspection de la commande d'accélérateur	68
Inspection de la couronne d'impulsions/ du capteur ABS	74
Inspection de la courroie d'entraînement	40
Inspection de la fourche	66
Inspection de la suspension, arrière	40
Inspection de la suspension, avant	40, 65-66
Inspection de la tête de direction	66
Inspection de levier de frein	37
Inspection de pédale de frein	38
Inspection de plaquette de frein	39
Inspection de tuyau de reniflard	67
Inspection des fixations	41, 86
Inspection des roues	73
Inspection du bras oscillant	65
Inspection du câble du régulateur de vitesse	69
Inspection du ralenti	67
Inspection du système d'alimentation	67
Inspection du système d'échappement	85
Inspection du système de contrôle d'émissions	67
Installation du réservoir de carburant	58-59
Interrupteur de verrouillage du démarreur	27
Introduction au système audio	107

J

Jeu libre de l'accélérateur	39
Jeu libre du câble d'accélérateur	68
Jeu libre du levier d'embrayage, mécanique	69

L

Lavage de la motocyclette	89-91
Lever d'embrayage	29
Lever de frein, freins avant	31, 72
Liquide de freins, freins avant	72
Lubrification de la béquille latérale	78
Lubrification des serrures	78
Lubrification du câble d'accélérateur	69
Lubrification du câble d'embrayage, mécanique	70
Lubrification du contacteur d'allumage	78
Lubrification du levier d'embrayage, mécanique	70

M

Manuel d'entretien	88
Menus de mode audio	144
Mesures de sécurité électrique	85
Modifications d'équipement	12
Modifications frauduleuses du système de contrôle du bruit	100
Modifications, véhicule	12
Moteur, arrêt	49
Moteur, démarrage	44
Moteur, rodage	42
Motorcycle Safety Foundation	8
Mots de signalisation	7

N

Nettoyage, produits	89
Niveau de liquide	
Freins arrière	38
Freins avant	37
Huile moteur	36
Liquide de freins arrière	71
Liquide de freins avant	72
Numéro d'identification du moteur	18
Numéro de la clé, numéro de la clé de contact	18

P

Pare-chocs avec sacoches de selle	81
Passage de rapports	45-46
Pédale de changement de vitesse	29
Pédale de frein, freins arrière	31, 71
Pédale, réglage	31
Période de rodage, entretien	52
PNBV, Poids nominal brut du véhicule (PNBV)	16
Pneus	37, 74-75
État	74
État des pneus	37
Inspection des roues	73
Pression	75
Pression des pneus	37
Profondeur de sculpture	74
Profondeur de sculpture de pneu	37
Poignée de commande d'accélérateur	29
Points de passage de vitesse	46
Polissage de la motocyclette	91-93
Politique de garantie	97-98
Porte-bagages, utilisation sécuritaire	13
Position du guidon (édition limitée)	79
Prises d'air de carénage	32
Produits de nettoyage VICTORY	89
Protecteurs, cuir, caoutchouc, vinyle	93

R

Recommandations concernant l'huile	106
Recommandations concernant le carburant	106
Recommandations concernant les fusibles	84
Registre d'entretien.	54
Registre du numéro d'identification.	106
Réglage de l'orientation du phare	83
Réglage de la pédale de changement de vitesse.	31
Réglage de la pédale de frein	31
Réglage de la suspension, arrière	64-65
Réglages du marchepied.	32
Remplacement de l'ampoule du phare.	83
Remplacement des fusibles	84
Remplissage du réservoir de carburant	43
Réponse du système de freinage anti-blocage	10
Retrait du coffre	80
Retrait du porte-bagages, retrait du porte-bagages	81
Retrait du réservoir de carburant	56-57
Retrait/installation de la selle	82
Rodage du moteur.	42

S

Sacoche de selle, verrou	33
Sacoches de selle, utilisation sécuritaire	13
Sécurité concernant l'échappement, la manutention de carburant, la manutention d'essence et le ravitaillement.	14
Sécurité d'entretien.	51
Sécurité de charge.	13
Sécurité des procédures d'entretien	51
Sécurité du passager	11
Sécurité, étiquettes	17
Soulèvement de la motocyclette.	86
Stationnement	49
Stationnement à flanc de pente.	49
Stationnement de la motocyclette.	12
Stationnement sur une surface meuble.	49
Symboles de sécurité	7

Système audio (8-BALL)

Commandes audio	126
Introduction au système audio	126
Utilisation du GPS	126

Système audio (Cross Country/Tour)

Affichage SiriusXM.	115
Alimentation du système audio	109
AUX/iPod.	120-121
Bande météo (WX)	115
Catégorie SiriusXM	115
Commandes audio	107
Commandes du volume du casque d'écoute de la radio de BP	113
Menus de mode audio	112-115
Mode auxiliaire (AUX MODE).	114
Mode local/distant de la radio de bande publique (CB LO/DX MODE).	114
Mode musique du casque d'écoute de la radio de BP	113
NAV MP3	125
Préréglages de mémoire.	111
Prises pour casque d'écoute.	119

S

Radio de bande publique (BP).	108
Radio de BP/système ICOM	116-119
Radio SiriusXM	122-124
Radiofréquences.	107
Réglage audio.	111
Réglage du volume audio	109
Réglage du volume de BP du conducteur	114
Sélection des sources audio	110
Système de radiocommunication de données (RDS)	114
Volume de l'interphone du conducteur (ICOM VOL)	114
Système audio (MAGNUM)	
Affichage audio du bloc-instruments	129
Alimentation du système audio	130
Commandes audio	129
Connecteur USB	129
Couper le son/pousser pour parler (PTT)	131
Diagnostics du système audio	152-153
Données sur la conformité du système audio	153
Introduction au système audio.	127-128
Menus de mode audio	143-151
Mode de reconnaissance vocale	141-142
Sélection des sources audio	131-140
Siri yeux libres	143
Volume du système audio	130
Zones d'affichage audio du bloc-instruments	130
Système d'alimentation, amorçage	43
Système de freinage anti-blocage.	30

T

Tachymètre	22
témoin lumineux de vérification du moteur.	24
Témoins lumineux	23
Transport de la motocyclette	14
Trousse à outils.	33

U

Unités d'affichage, métrique/impérial	25
---	----

V

Verrouillage des couvercles de coffre à bagages.	33
Verrouillage des sacoches de selle.	33
Vêtements de conduite	11
Vêtements de sécurité.	11
Vidange d'huile	
Huile moteur/filtre	55
Vidange de liquide	
Huile moteur	55
Voltmètre	22



Pour obtenir les coordonnées du concessionnaire le plus proche, composez le 1-877-737-7172 ou visitez www.victorymotorcycles.com.

Victory Motorcycles
2100 Highway 55
Medina, Minnesota 55340 É.-U.

N° de pièce 9925278, rév. 01
Imprimé aux États-Unis

